

SPIN 43 SPIN 43 HS SPIN 43 DS

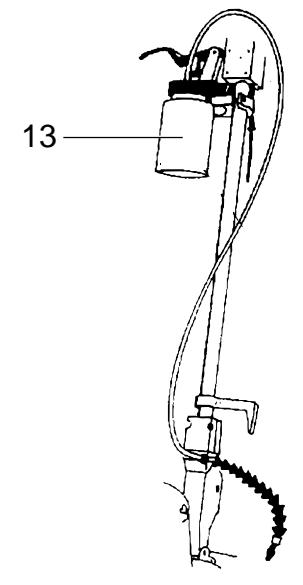

ALTO[®]
Total Cleaning
Confidence[™]

(D)	Betriebsanleitung	3
(GB)	Operating Instructions	16
(F)	Notice d'utilisation	29
(NL)	Gebruiksaanwijzing	42
(I)	Istruzioni sull'uso	55
(N)	Driftsinstruks.....	69
(S)	Bruksanvisning	81
(DK)	Driftsvejledning	94
(SF)	Käyttöohje	107
(SLO)	Navodilo za uporabo	120
(HR)	Uputstvo za rad	133
(SK)	Prevádzkový návod	146
(CZ)	Provozní návod	159
(PL)	Instrukcja obsługi	172
(H)	Kezelési utasítás	185
(E)	Instrucciones de manejo	198
(P)	Instruções de operação	211
(GR)	Οδηγίες λειτουργίας	224
(TR)	İşletme kılavuzu	237

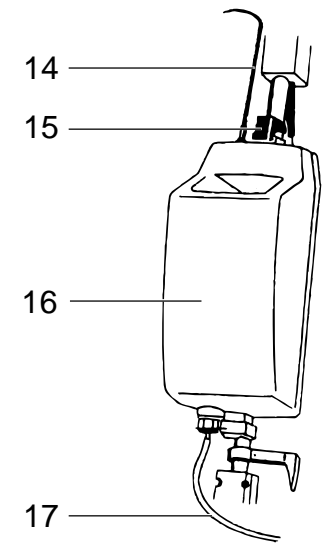
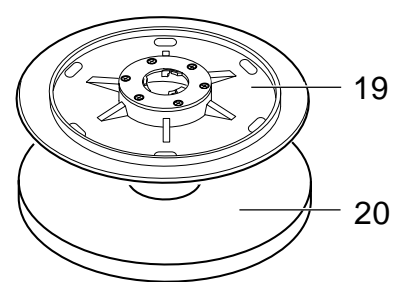
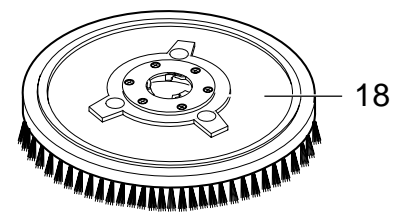
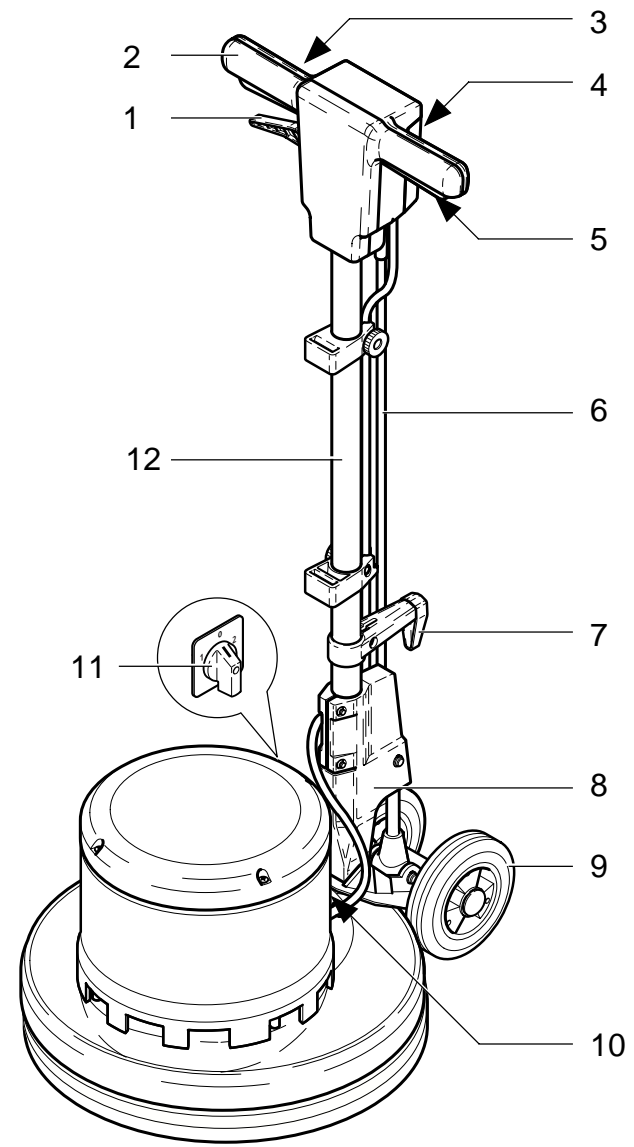

Utmärkning av hänvisningar	82
1 Viktiga säkerhetsanvisningar	82
2 Beskrivning		
2.1 Avsedd användning	84
2.2 Produktansvar	84
2.3 Manöverelement	84
3 Före igångsättning		
3.1 Ihopsättning	85
3.2 Transport	85
4 Manövrering/drift		
4.1 Elektrisk anslutning	86
4.2 Sätta fast tillbehör	86
4.3 Manövrera maskinen	87
4.4 Driftövervakning	87
5 Användningsområden och arbetsmetoder		
5.1 Arbetstekniker	88
5.2 Typiska användningar	89
6 Efter avslutat arbete		
6.1 Ställa skaftet lodrätt	90
6.2 Ta bort tillbehör	90
6.3 Linda upp anslutningsledning	90
6.4 Förvaring	90
7 Underhåll		
7.1 Underhållsschema	91
7.2 Underhållsarbeten	91
8 Felsökning	91
9 Övrigt		
9.1 Återföring av materialet i maskinen till kretsloppet	92
9.2 Garanti	92
9.3 Tillbehör	92
9.4 Tekniska data	93
9.5 EG-försäkran om överensstämmelse	93



Utmärkning av hänvisningar



Säkerhetshänvisningar i denna instruktionsbok, vilkas åsidosättande kan medföra risk för personskador, är kännetecknade med denna farosymbol.

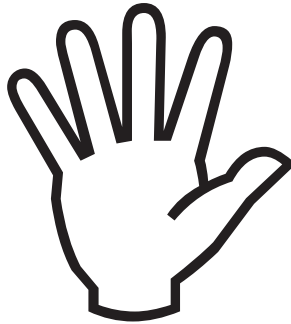

Denna symbol utmärker säkerhetshänvisningar, vilkas åsidosättande kan medföra risk för utrustningen och dess funktioner.



Här finner du tips eller hänvisningar som underlättar arbetet och gör användningen säker.

1 Viktiga säkerhetsanvisningar



Denna bruksanvisning är avsedd att användas av driftpersonalen.

Gör dig förtrodd med anvisningarna och rekommendationerna i bruksanvisningen innan maskinen sätts ihop, tas i drift och underhålls. På så sätt behärskar du användningen och får större nytta av maskinen.

Skötsel- och underhållsanvisningarna är till för din säkerhet och håller maskinen i gott skick.

Tillverkaren ansvarar inte för person- eller saksador som uppstår pga felaktigt handhavande av maskinen!

Läs noggrant igenom denna bruksanvisning innan maskinen börjar användas. Förvara alltid bruksanvisningen inom räckhåll.

Maskinen får endast användas av personer som har undervisats i dess handhavande och uttryckligen fått i uppdrag att använda den.

Arbetsplats

Arbetsplatsen befinner sig bakom maskinen.

Allmänt

Maskinen skall bedrivas enligt gällande nationella bestämmelser.

Förutom bruksanvisningen och de i användarlandet gällande tvingande föreskrifterna för förebyggande av olycksfall skall även vedertagna facktekniska regler för säkert och yrkeskunnigt arbete beaktas.

Alla arbetssätt som medför en säkerhetsrisk skall undvikas.

Det är inte tillåtet att använda maskinen på allmän väg.

Elsystem



VARNING!

Kör aldrig över elektriska ledningar. Risk för elektriska stötar!

Den elektriska anslutningsledningen får inte skadas genom att den körs över, kläms fast, rycks i eller dylikt.

Den elektriska anslutningsledningen skall regelbundet kontrolleras med avseende på skador.

Maskinen får inte användas om den elektriska anslutningsledningen inte är i fullgott skick.

Vid användning eller byte av elektriska anslutningsledningar får inga avvikelser göras från de utföranden som anges av tillverkaren.

Vid byte av kopplingar eller elektriska anslutningsledningar skall man se till att stänkvattenskydd och mekanisk stabilitet är garanterade.

Maskinen får endast tas i drift när uppgifterna för elnätet överensstämmer med data på maskinens typskylt.

Risker

OBSERVERA!

Maskinen är inte lämpad för bearbetning av ytor som avger hälsovådligt damm eller vätska. Kör inte maskinen över trappsteg!

Stigning

Maskinen är endast avsedd för användning på plana ytor med en maximal stigning på 2 %.

Maskinstillestånd

När maskinen står stilla skall borstaggregatet genast stängas av, för att inga skador på golvbeläggningen skall uppstå.

Rengöringsmedel

Endast rengöringsmedel som har godkänts av Alto får användas.

Underhåll

Maskinen får endast underhållas och repareras av personer som har nödvändig kompetens och behörighet.

Vid rengöring och underhåll av maskinen, vid byte av delar eller vid omställning till andra funktioner skall motorn stängas av och stickkontakten dras ut.

2 Beskrivning

2.1 Avsedd användning

Alla enskivsmaskiner är uteslutande avsedda för rengöring och skötsel av golvbeläggningar i inomhusmiljö.

All annan användning betraktas som ej avsedd användning. För skador som uppstår pga sådan användning ansvarar inte tillverkaren. Användaren står i dylika fall ensam risken.

Maskinen är lämpad för professionell användning exempelvis i hotell, skolor och på sjukhus.

Avsedd användning innefattar även att tillverkarens föreskrivna drift-, underhålls- och reparationsvillkor följs.

De tillämpliga föreskrifterna om förebyggande av olycksfall liksom de för övrigt allmänt

vedertagna säkerhets- och arbetstekniska reglerna skall följas.

Skador som kan härledas till egenmäktiga förändringar på maskinen omfattas inte av tillverkarens ansvar.

Golvbeläggningar skall först testas med avseende på lämplighet för rengöringsmetoden innan maskinen börjar användas! Ytan kan tryckas ihop på punktelastiska golv i t ex gymnastiksal!

Tillverkaren ansvarar inte för skador på maskinen och den golvbeläggning som skall rengöras om felaktiga borstar och rengöringsmedel används.

2.2 Produktansvar

Användaren hänvisas uttryckligen till att maskinerna uteslutande får användas enligt bestämmelserna. Om maskinerna inte används på sådant sätt sker detta helt på

användarens eget ansvar. Tillverkarens ansvar upphör i detta fall helt.

2.3 Manöverelement



- 1 Skaftjusteringsgrepp
- 2 Handtag
- 3 Strömbrytarlås
- 4 Elektriskt uttag (SPIN 43 HS)
- 5 Borstmotorströmbrytare
- 6 Elektrisk anslutningsledning
- 7 Kabelkrok
- 8 Skaftjusteringslänk
- 9 Hjul
- 10 Anslutningsstuts för utloppsslang
- 11 Varvtalsomkopplare (SPIN 43 DS)
- 12 Skaft

- Tillbehör
(ingår inte i leveransen):
- 13 Spraymaster
 - 14 Tankspak
 - 15 Tankfäste
 - 16 Vätsketank
 - 17 Utloppsslang
 - 18 Borste
 - 19 Drivskiva för filtdynor
 - 20 Filtdyna

3 Före igångsättning

S

3.1 Ihopsättning

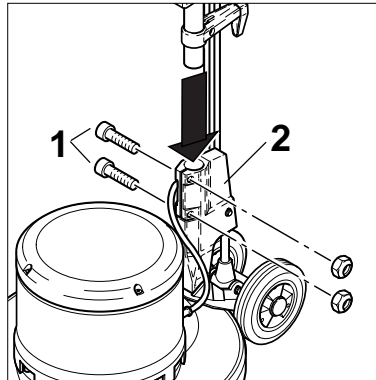

Motorhuvud och skaft levereras av transporttekniska skäl omonterade.

1. Lossa insexskruvarna (1) på skaftjusteringslänken (2).
2. Sätt försiktigt in skaftet i skaftjusteringslänken till stopp.

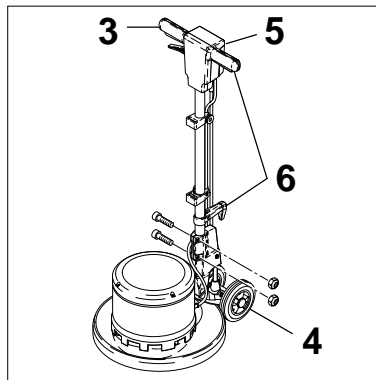

3. Justera in skafthandtaget (3) parallellt mot hjulen (4) och så att den öppna sidan på skafthusets överdel (5) visar bakåt.

4. Skruva fast insexskruvarna på skaftjusteringslänken igen.
5. Linda upp den elektriska anslutningsledningen omkring skafthandtag och kabelkrok (6).

3.2 Transport

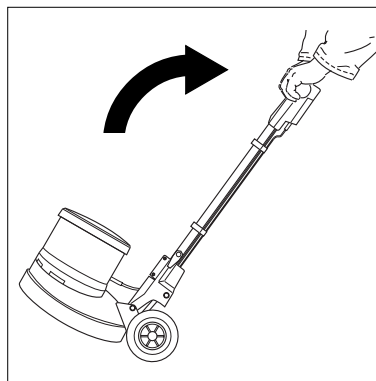

1. Fatta tag i skafthandtaget med båda händerna och tippa maskinen, tills den står på de båda hjulen.
2. Rulla maskinen till den plats där den skall användas.

Vid transport i hissar skall gällande säkerhetsföreskrifter, framför allt beträffande lastförmåga, följas.

När maskinen befinner sig i en hiss skall skaftet ställas lodrätt så att det inte kan fastna i hisschaktsväggar.

4 Manövrering/drift

4.1 Elektrisk anslutning

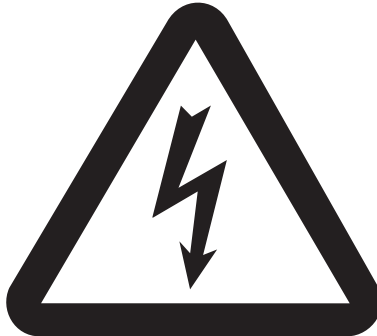

VARNING!

Maskinen får endast anslutas till en föreskriftsmässig elektrisk installation.

Beakta säkerhetsanvisningarna i kapitel 1!

1. Stick in stickkontakten i vägguttaget.

4.2 Sätta fast tillbehör

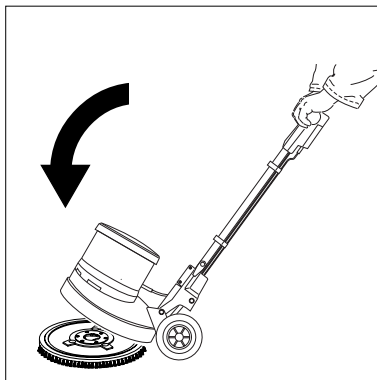

1. Lägg tillbehöret (borste eller drivskiva med filtdyna) på golvet.
2. Tippa maskinen så att den står på hjulen och kör över tillbehöret tills medbringare och borstfläns befinner sig ovanför varandra.

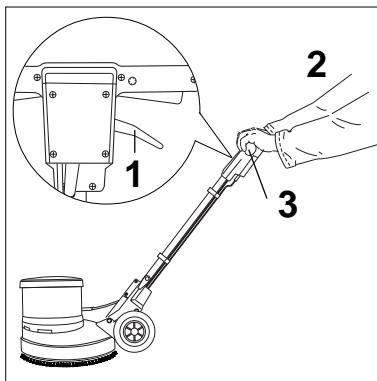

3. Sänk ner maskinen på tillbehöret.
4. Dra ut skaftjusteringsgreppet (1) och sänk ner skaftet till arbetshöjd.

OBSERVERA!

Båda armarna skall vara bekvämt utsträckta nedåt (2). Kör alltid maskinen med båda händerna på skafthandtaget (3).

5. Justera in maskinen vågrätt mot tillbehöret.

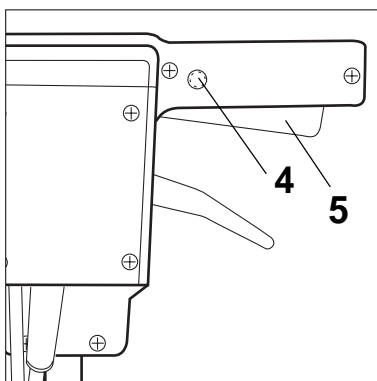

OBSERVERA!

På SPIN 43 DS skall tillbehöret sättas fast vid lågt varvtal.

6. Tryck på strömbrytarlåset (4) och tryck kort på borstmotorns strömbrytare (5).

Borstmotorn börjar rotera och tillbehöret snäpper in automatiskt.

4.3 Manövrera maskinen

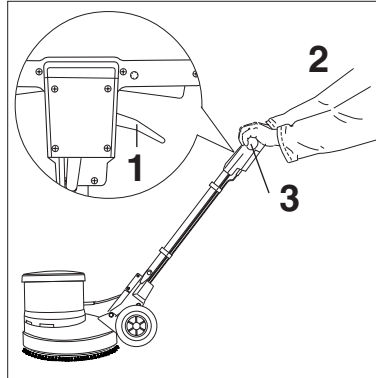

1. Dra ut skafftjusteringsgreppet (1) och sänk ner skaffet i arbetsläge.

OBSERVERA!

Båda armarna skall vara bekvämt utsträckta nedåt (2).
Kör alltid maskinen med båda händerna på skaffhandtaget (3).

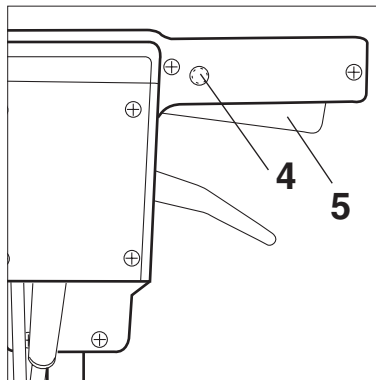

2. Slå på motorn: Tryck på strömbrytarlåset (4) och borstmotorns strömbrytare (5) (till höger och vänster).
3. Stänga av motorn: Släpp borstmotorns strömbrytare (5).

När borstmotorn är påslagen arbetar du så här med maskinen:

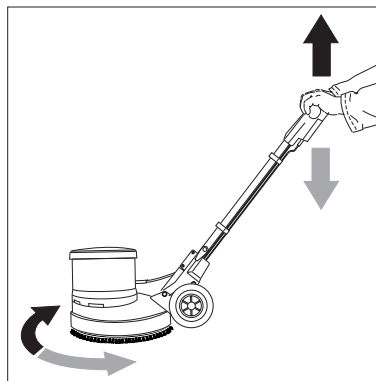

4. **Lyft lätt upp** handtaget. Maskinen rör sig **till höger**.
5. **Tryck ner** handtaget: Maskinen rör sig **till vänster**.
6. Handtaget i **mellanläge**: Maskinen arbetar **på stället**.

4.4 Driftövervakning



När skum eller vätska träder ut ur färskvattentanken skall maskinen omedelbart stängas av!

5 Användningsområden och arbetsmetoder

5.1 Arbetstekniker	Genom att beakta ett fåtal riktlinjer och kombinera dessa med egna erfarenheter på speciella områden uppnår man en effektiv golvrengöring.	Tillbehör och rengöringsmedel kan förbättra rengöringsresultatet ytterligare om de används korrekt. Här finner du ett par grundläggande råd.
5.1.1 Grundrengöring	Fastsittande smuts och/eller sliten underhållsfilm eller andra rester som inkräktar på golvytans utseende skall först avlägsnas. En grundrengöring genomförs i allmänhet först efter längre tidsintervall.	Mål/resultat Ytan är fri från <ul style="list-style-type: none"> • fastsittande smuts • sliten underhållsfilm • andra rester Ytan är <ul style="list-style-type: none"> • fri från spår och fläckar
5.1.2 Underhållsrengöring	Underhållsrengöring är rengöringsarbeten som upprepas efter en viss fastlagd tid.	Mål/resultat Olika beroende på de rengöringsarbeten som skall utföras.
5.1.3 Schamponering	Rengöring av heltäckande matta med borstar och en lämplig schamponeringslösning. Därefter sugs smutsskiktet bort.	Mål/resultat: Ytan är <ul style="list-style-type: none"> • fri från smuts som har trängt in och sitter fast i slitytan (luggen) • fri från ovanpåliggande damm och ludd
5.1.4 Rengöring med cleaner (spraymetod)	Cleanern fördelas punktuellt med en handsprutflaska eller genom en sprutanordning på en golvrengöringsmaskin på golvbelägningen där svåra fläckar eller sliten underhållsfilm finns. Därefter poleras de bearbetade ställena maskinellt genom användning av lämpliga cleanerdynor.	Mål/resultat Ytan är <ul style="list-style-type: none"> • fri från svåra fläckar, streck efter gummiklackar, repor och sliror Ställen med sliten underhållsfilm är sanerade och liknar den övriga ytan. Glansen är enhetlig.
5.1.5 Polering	Maskinell behandling med filtdynor på golvbeläggningar som är behandlade med skötselmedel. Beroende på vilken typ av rengöringssubstans det rör sig om uppstår en speciell glans.	Mål/resultat: Ytan är <ul style="list-style-type: none"> • fri från frekventeringsspår, streck efter klackar, fläckar efter drycker Underhållsfilmen får en enhetlig glans.

5.2 Typiska användningar



5.2.1 PVC-golv

Användning	Tillbehör	Rengöringsmedel	Anmärkningar
Grundrengöring	(endast SPIN 43 och SPIN 43 DS) brun filtdyna	Alto Tornado	<ul style="list-style-type: none">PVC är känsligt mot lösningsmedelStarka syror kan förändra beläggningens färg
Underhållsrengöring	skrubborste standard	Alto Quick fresh	
Rengöring med cleaner	röd filtdyna		
Polering	(endast SPIN 43 DS och SPIN 43 HS) blå filtdyna		

5.2.2 Elastomerbeläggningar (gummibeläggningar)

Användning	Tillbehör	Rengöringsmedel	Anmärkningar
Grundrengöring	(endast SPIN 43 och SPIN 43 DS) brun filtdyna skrubborste standard	Alto Tornado	
Underhållsrengöring	skrubborste standard	Alto Quick fresh	
Rengöring med cleaner	röd filtdyna		

5.2.3 Linoleum

Användning	Tillbehör	Rengöringsmedel	Anmärkningar
Grundrengöring	(endast SPIN 43 och SPIN 43 DS) blå filtdyna	Alto Intensive	Linoleum är känsligt mot <ul style="list-style-type: none">abrasiva filtdynor och rengöringsmedelstarka alkalier (max pH 9) Använd aldrig såpa!
Underhållsrengöring	skrubborste standard	Alto Quick fresh	
Rengöring med cleaner	röd filtdyna		
Polering	blå filtdyna		

Detta är bara ett par användningsexempel. Varje rengöringsuppgift är speciell. Ta kontakt med din Alto-återförsäljare för uppgift om den bästa lösningen.

6 Efter avslutat arbete

6.1 Ställa skaftet lodrätt

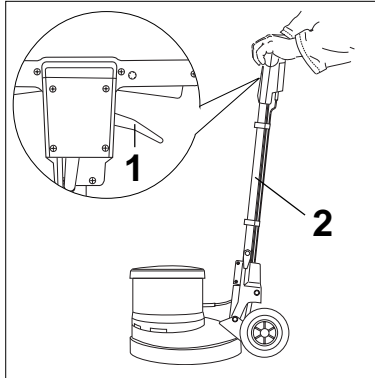

1. Dra i skaftjusteringsgreppet (1) och ställ skaftet (2) lodrätt.

6.2 Ta bort tillbehör

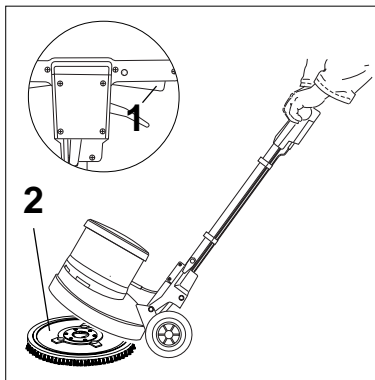

1. Tippa maskinen tills den står på hjulen och slå kort på borstmotorns strömbrytare (1). Tillbehöret lossnar (2).

6.3 Linda upp anslutningsledning

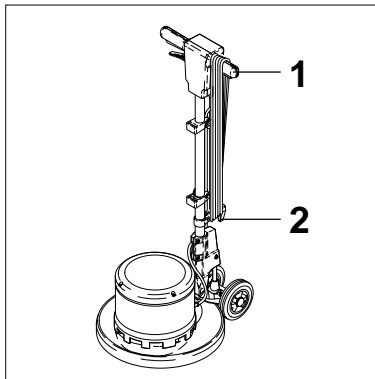

Snubbelrisk!

För att förebygga olycksfall skall anslutningsledningen alltid lindas upp noggrant.

1. Dra ut stickkontakten ur vägguttaget och linda upp anslutningsledningen omkring skafthandtag (1) och kabelkrok (2).

6.4 Förvaring

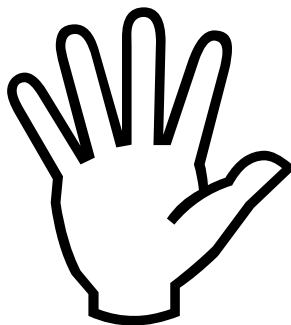

1. När maskinen inte används skall den förvaras i ett torrt utrymme under normala rumsförhållanden (inte under 0 °C).

7 Underhåll



7.1 Underhållsschema

	en gång i veckan	vid behov
Kontrollera den elektriska anslutningsledningen	●	
Rengör maskin, borstfäste och tillbehör med en fuktig trasa		●

7.2 Underhållsarbeten

Utför endast arbeten som beskrivs i bruksanvisningen.

Dra ut stickkontakten innan arbeten påbörjas på maskinen!

Anlita Alto-kundtjänst eller auktoriserad fackpersonal för service och reparationer. Det gäller framför allt åtgärdande av elektriska fel.

8 Felsökning

Fel	Orsak	Åtgärd
≠ Borstmotorn går inte	> Strömförsörjningen avbruten	• Kontrollera matningsledning, vägguttag och säkring
≠ Borstmotorn uppnår inte varvtalet	> Golvbelägningens friktionsmotstånd för högt eller borste respektive filtdyna passar inte till maskinen > Startrelä trasigt	• Kontrollera kombinationen rengöringsmedel/ golvbeläggning/tillbehör • Kontakta Alto kundtjänst

9 Övrigt

9.1 Återföring av materialet i maskinen till kretsloppet

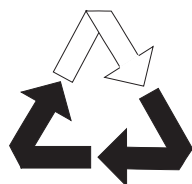

Den uttjänta maskinen skall genast göras obrukbar.

1. Dra ut nätkontakten och skär av anslutningsledningen.

Maskinen innehåller värdefulla material som skall återföras till kretsloppet. Utnyttja de

insamlingsställen som finns i din kommun.

Om du har frågor, kontakta kommunen eller närmaste återförsäljare.

9.2 Garanti

För garanti gäller våra allmänna affärsvillkor.

Vi förbehåller oss rätten till tekniska ändringar.

9.3 Tillbehör

Benämning	Artikelnr	SPIN 43	SPIN 43 HS	SPIN 43 DS
Skrubborste standard 0,6 PP	63239	x		x
Schamponeringsborste 0,3 PP	63242	x		x
Slipkornsborste	63238	x		x
Drivskiva för Pad Low Speed	63240	x		x
Drivskiva för Pad High Speed	63241		x	x
Rengöringsmedeltank	63237	x		x
Sprutapparat	63236	x	x	x
Filtdyna vit	976052	x	x	x
Filtdyna röd	976053	x	x	x
Filtdyna blå	976054	x	x	x
Filtdyna mörkbrun	976055	x		x
Filtdyna svart	976158	x		x

9.4 Tekniska data

		SPIN 43	SPIN 43 HS	SPIN 43 DS
Spänning		230 V/ 50Hz	230 V/ 50Hz	230 V/ 50Hz
Säkring	A	10	16	16
Elektriskt anslutningsvärde	W	1200	1500	1200
Skyddsklass/skyddsart		I /IP X4	I/IP X0	I/IP X4
Nätanslutningsledning H05VV-F 3G1,5 m		12,5	12,5	12,5
Borstvarvtal	varv/min	180	450	190/380
Borstdiameter	mm	430	430	430
Dimensioner LxBxH	mm	600 x 430 x 1200	600 x 430 x 1200	600 x 430 x 1200
Vikt	kg	33	33	35,5
Underkörningshöjd	mm	330	330	330
Ljudnivå på 1 m avstånd enligt DIN 45635	dB (A)	<70	<70	<70

9.5 EG-försäkran om överensstämmelse

		EG-försäkran om överensstämmelse
ALTO Deutschland GmbH Guido-Oberdorfer-Straße 2-8 D-89287 Bellenberg		
Produkt:	Enskivsmaskin	
Typ:	SPIN 43, SPIN 43 HS, SPIN 43 DS	
Beskrivning:	220/240V, 1-, 50 Hz IP X4 (SPIN 43/SPIN 43 DS) IP X0 (SPIN 43 HS)	
Maskinens konstruktion motsvarar följande tillämpliga direktiv :	EG-maskindirektiv	98/37/EG
	EG-lägsänningsdirektiv	73/23/EG
	EG-direktiv EMC	89/336/EG
Tillämpade harmoniserade standarder:	EN 292-1, EN 292-2 EN 60335-1, EN 60335-2-67 EN 55014-1, EN 55014-2, EN 61000-3-2	
Tillämpade nationella standarder och tekniska specifikationer:	DIN EN 60335-1, EN 60335-2-67	
		Bellenberg, 01.04.2002
Dipl. Ing. Wolfgang Nieuwkamp Provingar och typgodkännanden		

**INTERNET**

<http://www.alto-online.com>

ALTO HEADQUARTERS

Incentive International A/S
Kongens Nytorv 28
P.O.Box 2064
1013 Copenhagen K
Tel.: +45 33 11 11 42
Fax: +45 33 93 46 36
E-mail: incentive@incentive-dk.com

SUBSIDIARIES**AUSTRALIA**

ALTO Overseas Inc.
1B/8 Resolution Drive
P.O.Box 797
Caringbah, N.S.W. 2229
Tel.: +61 2 95 24 61 22
Fax: +61 2 95 24 52 56

AUSTRIA

ALTO Österreich GmbH
Metzgerstr. 68
5101 Bergheim/Salzburg
Tel.: +43 6624 5 64 00-14
Fax: +43 6624 5 64 00-55
E-mail: wap@salzburg.co.at

BRASIL

Wap do Brasil Ltda.
Rua 25 de Agosto, 608
83323-260 Pinhais/Paraná
Tel.: +55 4 16 67 40 26
Fax: +55 4 16 67 47 99
E-mail: wap@wapltda.com.br

CANADA

ALTO Canada
24 Constellation Road
Rexdale
Ontario M9W 1K1
Tel.: +1 41 66 75 58 30
Fax: +1 41 66 75 69 89

CROATIA

Wap ALTO Strojevi za čišćenje, d.o.o.
Siget 18a
10020 Zagreb
Tel.: +385 16 55 41 44
Fax: +385 16 55 41 12

CZECH REPUBLIC

ALTO Česká Republika s.r.o.
Zateckých 9
14000 Praha 4
Tel.: +420 2 41 40 84 19
Fax: +420 2 41 40 84 39
E-mail: wap_p@mbox.vol.cz
Web: www.wap-alto.cz

DENMARK

ALTO Danmark A/S
Industrivartheret
9560 Hadsund
Tel.: +45 72 18 21 00
Fax: +45 72 18 21 05
E-mail: service@alto-dk.com

ALTO Danmark A/S (food division)
Blytækkervej 2
9000 Aalborg
Tel.: +45 72 18 21 00
Fax: +45 72 18 20 99
E-mail: scanio.technology@alto-dk.com

FRANCE

ALTO France S.A.
B.P. 44, 4 Place d'Ostwald
67036 Strasbourg Cedex 2
Tel.: +33 3 88 28 84 00
Fax: +33 3 88 30 05 00
E-mail: info@alto-fr.com

GERMANY

Wap ALTO Group
ALTO Deutschland GmbH
Guido-Oberdorfer-Straße 2-8
89287 Bellenberg
Tel.: +49 0180 5 37 37 37
Fax: +49 0180 5 37 37 38
E-mail: info@wap-online.de

GREAT BRITAIN

ALTO Cleaning Systems
(UK) Ltd.
Bowerbank Way
Gilwilly Industrial Estate, Penrith
Cumbria CA11 9BN
Tel.: +44 1 7 68 86 89 95
Fax: +44 1 7 68 86 47 13
E-mail: sales@alto-uk.com

HONG KONG

ALTO Hong Kong
RM 602, Tower B,
Regent Ctr.
70, Ta Chuen Ping Street
Kwai Chung
Hong Kong
Tel.: +852 26 10 10 42
Fax: +852 26 10 10 47
E-mail: waphk@netvigator.com

JAPAN

ALTO Danmark A/S Japan
Representative Office
Naruse-build 4F
7-2 Shinbashi 1-Chome, Minato-Ku
J-Tokyo 105-004
Tel.: +81 3 35 69 38 07
Fax: +81 3 35 69 38 08
E-mail: alto-jpn@nifty.com

NETHERLANDS

Wap ALTO Nederland B.V.
Postbus 65
3370 AB Hardinxveld-
Giessendam
Tel.: +31 18 46 67 72 00
Fax: +31 18 46 67 72 01
E-mail: info@alto-nl.com

NORWAY

ALTO Norge A/S
Bjørnerudveien 24
1266 Oslo
Tel.: +47 22 75 17 70
Fax: +47 22 75 17 71
E-mail: info@alto-no.com

SINGAPORE

ALTO DEN-SIN Singapore Pte Ltd.
No. 17 Link Road
Singapore 619034
Tel.: +65 2 68 10 06
Fax: +65 2 68 49 16
E-mail: densin@singnet.com.sg
Web: www.densin.com

SLOVENIA

Wap čistilni sistemi, d.o.o.
Letališka 33
SLO-1110 Ljubljana
Tel.: +368 15 24 23 06
Fax: +368 15 40 42 94
E-mail: wap.prodaja@siol.com

SLOWAKIA

Wap čistiace systémy spol. s.r.o.
Vajnorská 135
83237 Bratislava
Tel.: +421 7 44 25 96 64
Fax: +421 7 44 25 79 44
E-mail: wap@gtinet.sk
Web: www.wap-alto.sk

SPAIN

ALTO Iberica S.L.
Calle de la Majada No. 4
28760 Tres Cantos - Madrid
Tel.: +34 91 8 04 62 56
Fax: +34 91 8 04 64 63
E-mail: info@alto-es.com

SWEDEN

ALTO Sverige AB
Aminogatan 18
S-431 04 Mölndal
Tel.: +46 3 17 06 73 00
Fax: +46 3 17 06 73 41
E-mail: info@alto-se.com

SWITZERLAND

ALTO Schweiz AG
Allmendstr. 14
5612 Villmergen
Tel.: +41 56 618 85 00
Fax: +41 56 618 85 10
E-mail: info@alto-ch.com

USA

ALTO U.S.Inc
16253 Swingley Ridge Road
Suite 200
Chesterfield, MO 63017-1544
Tel.: +1 63 65 30 08 71
Fax: +1 63 65 30 08 72
E-mail: info@alto-us.com

ALTO U.S.Inc
2100 Highway 265
Springdale, Arkansas 72764
Tel.: +1 50 17 50 10 00
Fax: +1 50 17 56 07 19
E-mail: info@alto-us.com

ALTO U.S.Inc
1100 Haskins Road
Bowling Green, Ohio 43402
Tel.: +1 41 93 52 75 11
Fax: +1 41 93 53 71 87
E-mail: info@alto-us.com