

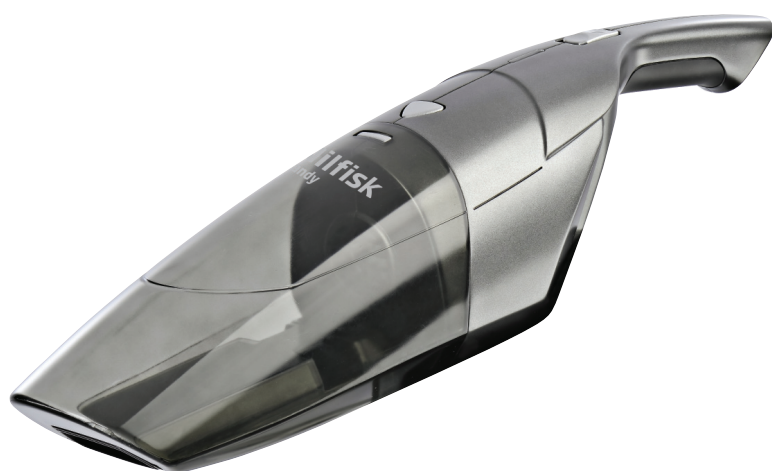

Handy



User Manual
Betriebsanleitung
Instructions d'utilisation
Instrucciones de manejo
Instruções de operação
Istruzioni sull'uso
Gebruiksaanwijzing
Instruktionsbok
Instruksjonsbok
Instruktionsbog
Käyttöohje
Οδηγίες χρήσης
Kullanma talimatları
Návod k obsluze
Navodila za uporabo
Használati útmutató
Instrucțiuni de utilizare
Инструкции за употреба
Instrukcja użycia

CE

81942400 e

Nilfisk

Nilfisk

Handy

English.....	5
Deutsch	9
Français.....	13
Español.....	17
Português	21
Italiano	25
Nederlands	29
Svenska.....	33
Norsk	37
Dansk	41
Suomi	45
Ελληνικά	49
Türkçe.....	53
Čeština	57
Slovenski	61
Magyar.....	65
Română.....	69
Български.....	72
Polska.....	77

WEEE	81-84
------------	-------

Survey

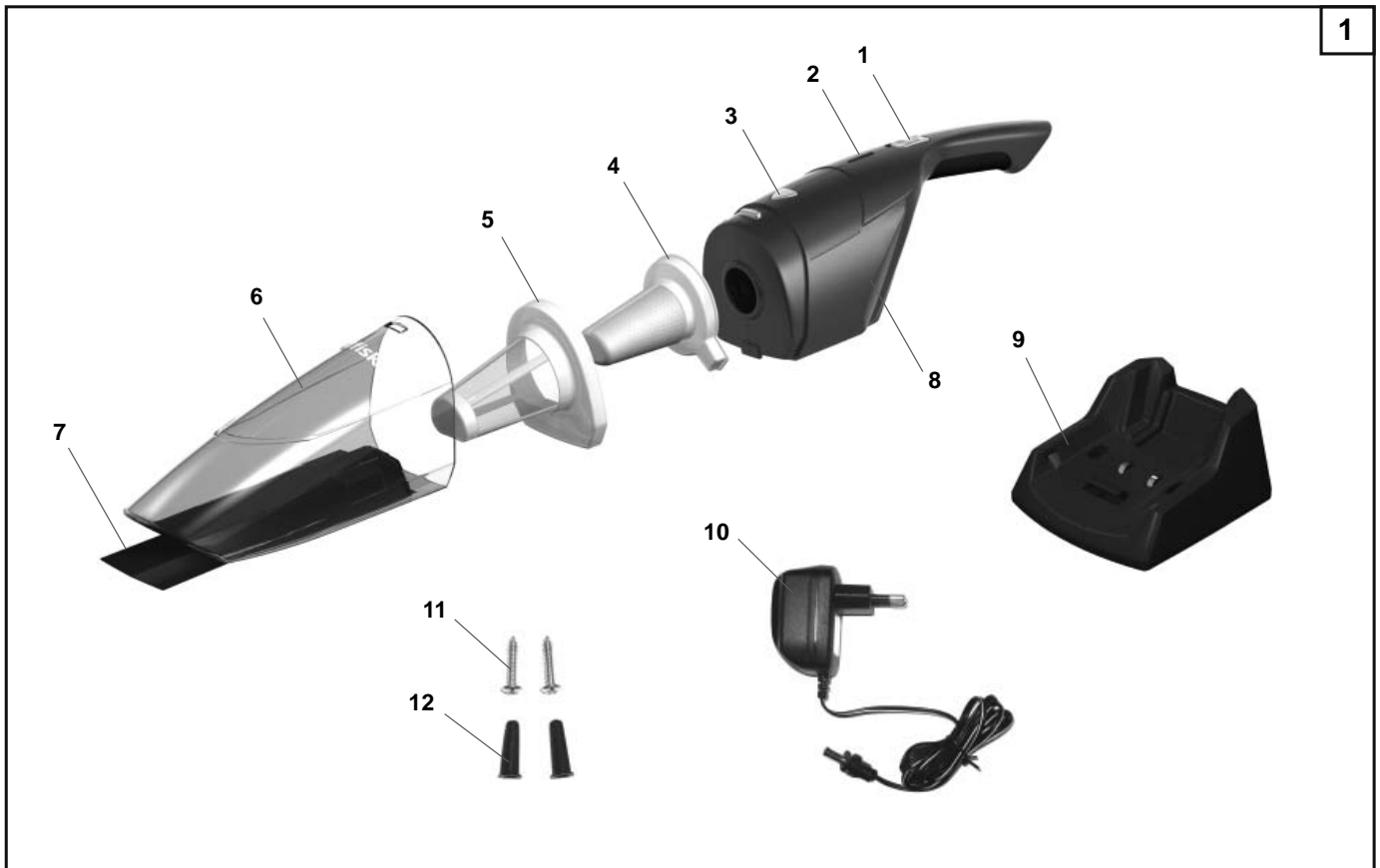

**Prepare your
vacuum cleaner**



**Charging the
battery**

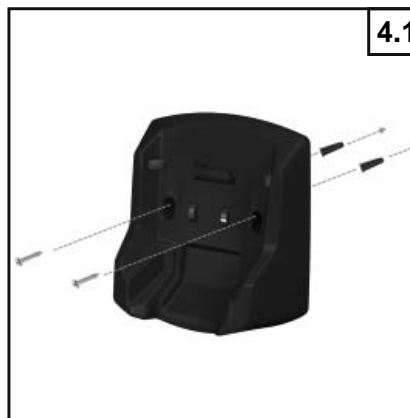

Waste disposal

5.1

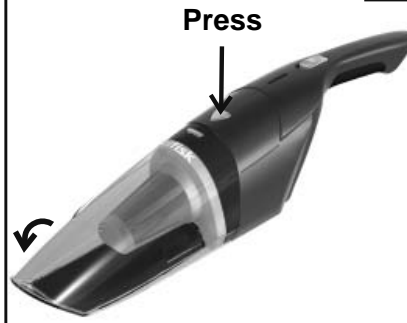

5.2



5.3

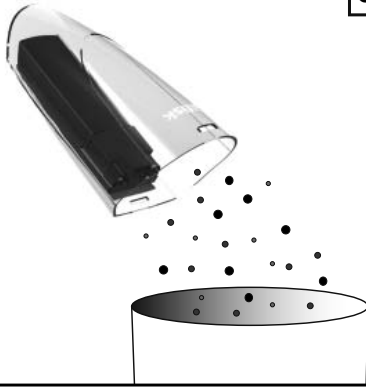

5.4



5.5



Product disposal

7.1

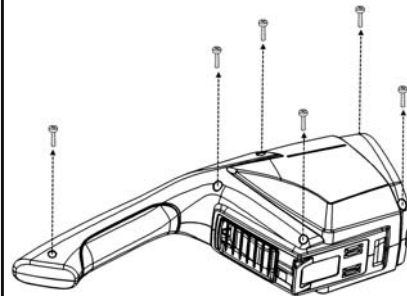

7.2

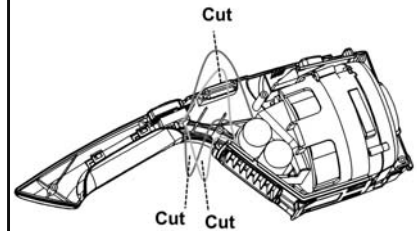

7.3

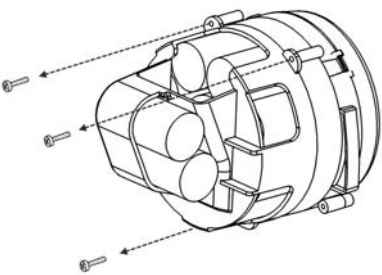

7.4

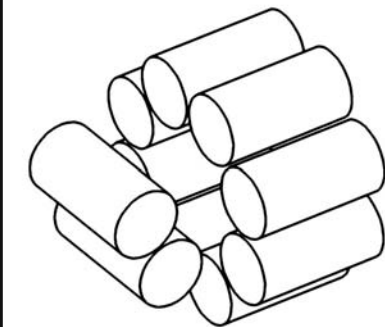

Innholdsfortegnelse

1. Oversikt	33
2. Sikkerhetsinstruksjoner	33
3. Brukerveiledning	34
4. Lading av batteriet	34
5. Renovasjon	34
6. Service og vedlikehold	35
7. Deponering av produktet	35
8. Garanti og service	35
9. WEEE	78

1. Oversikt

- 1 Av/på-bryter (håndenhet)
- 2 Lade-indikatorlys
- 3 Utløserknapp til støvbeholder
- 4 Sekundært filter
- 5 Primært filter
- 6 Støvbeholder
- 7 Fremtrekkbart fugemunnstykke
- 8 Suge-enhet
- 9 Oppladestativ
- 10 Adapter
- 11 Skruer til veggfeste
- 12 Plugger til veggfeste

2. Sikkerhetsinstruksjoner



- Dette produktet er designet for oppsuging på mindre områder med tørt materiale. Må ikke brukes til å suge opp vann eller andre væsker.
- Gnister inni motoren kan tenne brennbare dunster eller støv. Ikke støvsug eller benytt produktet i nærheten av brennbare eller lettantennelige væsker (som bensin eller annen drivstoff, lightervæske, rengjøringsvæsker, oljebasert maling osv.), gasser (som naturgass, hydrogen) eller eksplosivt støv (som kullstøv, magnesiumstøv, kornstøv, krutt). Ikke støvsug noe som avgir røyk eller brenner (f.eks. sigaretter, stikker og varm aske). Støvsug aldri giftige materialer, da dunst eller støv kan forårsake helsefare.
- Dette er ikke et leketøy. Vær ekstra oppmerksom ved bruk nær barn eller kjæledyr. Bruk aldri dette produktet på dyr.
- Hvis støvsuger, AC-adapter eller ladebase er skadet må de ikke benyttes.
- Ikke ødelegg eller brenn batteripakken, da den vil eksplodere ved høy temperatur.
- Ikke sett i eller trekk ut AC-adapteren i stikkontakten med våte hender. Tørk produktet helt før det plasseres på ladebasen.
- Produktet må heller ikke plasseres eller mistes i vann eller noen annen væske. Hvis produktet faller i vann eller annen væske, må du IKKE gripe etter det i vannet/væskan
- Ikke lade produktet hvis strømledningen er skadet eller metalltråden er eksponert.
- Hold adapter-ledningen og produktet borte fra varme overflater.
- Trekk AC-adapteren ut av stikkontakten ved å holde rundt selve adapteren, ikke trekk etter ledningen.
- Ikke legg trykk på adapter-ledningen der hvor den festes til produktet, da ledningen kan slites og brytes av.
- Ved bruk av forlengelsesledning, må den elektriske verdi som denne er markert med, være minst like stor som produktets.
- Ikke bruk dette produktet hvis det har en skadet adapter-ledning eller -kontakt, er mistet i bakken eller skadet, er gjenglemt ute eller har ligget i vann. All reparasjon må utføres av et autorisert servicesenter.
- Ikke bruk dette produktet ute. For optimalt bruk, la produktet ligge et sted hvor temperaturen ikke er høyere enn 40°C.
- Ikke flytt på produktet under opplading.
- La ladebasen stå et sted hvor den ikke utsettes for varme, flammer eller væsker.
- Stikk aldri ting inn i åpningene på produktet. Ikke bruk produktet hvis noen av åpningene er dekket til.
- Ikke bruk produktet til å støvsuge metallobjekter, som mynter, skruer, spiker, stifter osv.
- Kontroller at munnstykket er rent for å unngå å skrape opp gulvoverflaten.
- Tøm produktet etter hver bruk. Hold det fri for støv, bomullstråd og annet som kan redusere luftgjennomgangen.
- Hold åpninger og bevegelige deler fri for hår, løssittende klær og kroppsdeler. Dette gjelder særlig åpninger med sugefunksjon.
- Plasser aldri støvsugermunnstykket i nærheten av ansikter under bruk og vær ekstra forsiktig med øyne og ører.
- Ikke bruk produktet uten at filteret og støvbeholderen er på plass.
- Vær ekstra forsiktig ved bruk av produktet på trapper.
- Hold batteriladekontaktene på støvsugeren og ladebasen rene og fri for avfall.
- Bruk bare ladebasen og AC-adapteren som kommer med produktet. Ikke bruk noen deler som ikke er levert eller anbefalt av Nilfisk.
- Dette produktet skal ikke brukes av personer (inkludert barn) med redusert fysisk, sensorisk eller mental kapasitet eller som mangler relevant erfaring eller innsikt, hvis de ikke er gitt veiledning om produktet og holdes under oppsyn ved bruk av det av en person som er ansvarlig for deres sikkerhet. Hold barn borte

NO



fra dette produktet. Barn må læres at dette er et produkt de ikke kan leke med.

3. Bruksanvisning

Sørg for at batteriet er helt ladet opp første gang du bruker produktet eller etter at det har vært lagret over lengre tid.

- Ikke lad batteripakken i mer enn 16 timer.
- Ikke la produktet være slått "På" hvis batteripakken er utladet.
- Lad batteripakken når den er utladet, og ikke la den være utladet i lengre tid.

3.1 Start og stopp

3.1.1 Start

Slå på ("ON") produktet ved å dreie av/på-knappen nedover.

Lad batteriet helt opp før du bruker produktet for første gang. Batteriet må også lades hvis produktet har stått ubrukt over en lengre periode (mer enn en måned). Da er batteriet sikret lang levetid.

- Batteriet er fulladet etter 16 timer. Lengre lading kan redusere batteriets levetid og er ikke optimalt for miljøet.
- Lad batteriet når sugeeffekten begynner å bli dårlig. Da er batteriet sikret lang levetid.
- Slå av produktet når batteriet er tomt for strøm. Batteriet blir skadet hvis produktet settes bort i stilling "ON".

3.1.2 Stopp

Slå av ("OFF") produktet ved å dreie av/på-knappen oppover.

3.2 Forberedelse av støvsugeren

1. Kontroller at bryteren er i av-posisjon.
2. Plasser Nilfisk Handy i ladestativet for første opplading. (se avsnittet om lading).
3. La støvsugeren lade i minimum 16 timer første gangen den lader.

4. Lading av batteriet

Sørg for at du lader opp batteriet i følgende situasjoner.

- Ved bruk av produktet første gang etter kjøp.
- Når sugeeffekten blir dårlig.
- Når produktet har stått ubrukt over en lengre periode (mer enn en måned).

4.1 Feste av ladebasen på vegg

Handy-støvsugeren er designet for å henge vertikalt på veggen med håndtaket pekende nedover. Ved festing på vegg må du kontrollere at det ikke

finnes farlige objekter i veggen (som elektriske ledninger, rør osv.). Bruk en 5 mm bor og bor et hull for plastfestene. Deretter settes disse inn i hullet og ladebasen skrues fast på veggen.

Vi anbefaler at du plasserer Handyen i nærheten av en stikkontakt. Deretter setter du ladestøpslet inn i stikkontakten på siden av ladebasen.

4.2 Plasser Nilfisk Handy i ladestativet

Hvis Nilfisk Handy ikke plasseres ordentlig i ladestativet, vil den ikke lades opp eller den kan falle.

Unngå ustabile underlag under lading, ellers kan det oppstå usikker forbindelse mellom lader og batteriet og dermed vil batteriet ikke lades ordentlig. Velg et stabilt gulv hvor ladestativet kan stå.

Vær forsiktig så du ikke stumper i strømledningen når batteriet lades opp.

4.3 Sett inn støpslet i stikkontakten

Når støpslet til batteriladeren er koblet til stikkontakten, vil indikatoren lyse opp.

Merk: Indikatoren vil alltid lyse når laderen er koblet til strømmettet. Hoveddelen kan bli varm under lading. Dette er normalt.

5. Renovasjon

- Støvsugeravfall bør deponeres så ofte som mulig. Støvet som fester seg til filteret kan forårsake svakere sugefunksjon og anstrenge motoren.
- Slå alltid av strømmen når du er i gang med å ta ut støvet.

1. Ta av støvbeholderen.
2. Dra ut filtrene
3. Tøm støvbeholderen.
4. Gjeninstaller filtrene i korrekt rekkefølge og posisjon.
5. Sett støvbeholderen tilbake på plass.

Forsiktig

Ikke støvsug for meget på én gang eller for store ting. Dette kan føre til tilstoppelse og svakere sugeeffekt.

Ikke støvsug parafin, bensin eller sigarettstumper. Dette kan forårsake brann.

Deponer støv ofte slik at faren for skader på produktet reduseres.

6. Service og vedlikehold

Slå alltid av strømmen og koble fra batteriladeren fra stikkontakten før du begynner vedlikehold.

6.1 Støvsugerrenhet, rørets hoveddel, ladebase

Tørk av smuss med en tørr og myk klut.

Hvis den er ekstra tilsmusset, kan det benyttes en fuktig myk klut som har vært dyppet i oppvaskevann.

Ikke benytt løsningsmidler som tynner, benzen og sprayrengjøringsmidler.

6.2 Støvbeholder

Fjern støvet inni støvbeholderen først og deretter vasker du den med lunkent vann. Sørg for at støvbeholderen er helt tørr før den settes på plass igjen.

6.3 Filter

Ikke vask filteret i vaskemaskinen.

Ikke tørk det med en hårtørrer.

Hvis det er ekstra tilsmusset eller sugeseffekten er blitt dårlig, gjør som følger:

1. Fjern først støvet.
2. Vask med vann.
3. Sørg for at filteret er helt tørt før delene settes på plass igjen.

7. Deponering av produktet

Når batteripakken ikke lenger kan lades opp, må den deponeres.

Før du kvitter deg med produktet, må den gjenoppladbare batteripakken fjernes og gjenvinnes i overensstemmelse med lokale lover og regler som beskrevet nedenfor.

MERK: Batteripakken kan ikke skiftes ut. Når batteripakken er fjernet, må produktet deponeres.

1. Bruk en skrutrekker til å skru av hoveddelen
2. Skjær metalltrådene over med saks eller trådkutter for å frigjøre batterihuset fra enheten.
3. Ta ut batterihuset og motoren.
Skru av batterifestet.
4. Fjern batteriet fra enheten. **ADVARSEL:** Ikke ødelegg eller brenn batteripakken, da den vil eksplodere ved høy temperatur.

ADVARSEL - risiko for brann eller alvorlig skader: Kom aldri i berøring med begge terminalene til batteripakken samtidig med metall og/eller

kroppsdeler, da dette kan føre til kortslutning. Når batteriet er løsnet, må alle tilkoblingspunktene med kraftig tape. Ikke forsøk å ødelegge eller demontere batteripakken eller fjerne noen av delene. Batteriet skal resirkuleres eller kasseres på en forsvarlig måte. Hold batteripakken unna barn.

NO

8. Garanti og service

Nilfisk Handy oppladbare støvsuger kommer med to (2) års garanti på maskinen, og dette dekker motor, adapter, bryter og kasse. Batteri, filtre, børste og annet tilbehør dekkes i tolv måneder i forbindelse med fabrikkasjonsfeil og inkluderer ikke slitasje.

Garantien inkluderer reservedeler og arbeidstimerkostnader og dekker fabrikkasjons- og materielfeil som kan ha oppstått under vanlig normalt hjemmebruk.

Service under garantien vil kun utføres hvis det kan bevises at feilen oppstod før garantien til produktet utløp (et korrekt utfylt garantisertifikat eller utskrift/stemplet kasseregisterkvittering som inneholder dato og produkttype) på betingelse av at støvsugeren var kjøpt som nytt produkt og distribuert av Nilfisk-Advance. Hvis produktet skal repareres må kunden ta kontakt med Nilfisk-Advance som vil henvise til service-agent som kunden selv må betale.

Ved fullføring av reparasjon vil støvsugeren sendes tilbake til kunden for Nilfisk-Advances risiko og regning.

Denne garantien dekker ikke:

- Normal slitasje på tilbehør og filtre.
- Feil og skader som oppstår som direkte eller indirekte resultat av feilt bruk – som støvsuging av småstein, varm aske, pulver osv.
- Misbruk eller manglende vedlikehold som beskrevet i bruksanvisningen.
- Hvis maskinen er brukt i forbindelse med renoivering av hjemmet.
- Hvis maskinen er brukt for innsuging av vann, murpuss eller sagflis.

Den vil ikke dekke feilaktig eller mangelfull konfigurasjon, f.eks. ved oppsett eller tilkobling. Videre vil den ikke dekke skader som skyldes brann, lynnedslag eller uvanlige strømspenningsvariasjon eller andre elektriske forstyrrelser, som defekte sikringer eller elektriske installasjoner på forsyningsnettet, eller skader som Nilfisk-Advance generelt anser for å være resultat av årsaker som ikke er relatert til fremstilling eller materielle feil.

NO

Garantien blir ugyldig hvis:

- Feil skyldes bruk av ikke-originale Nilfisk-deler.
- Hvis identitetsnummeret er fjernet var støvsugeren.
- Hvis støvsugeren er reparert av en forhandler som ikke er autorisert av Nilfisk.
- Hvis maskinen brukes i et kommersielt øyemed, f.eks. ved boligbygging, rengjøringsfirmaer og i andre håndverksbransjer eller på annet måte utenfor hjemmet.

Garantien er gyldig i følgende land:

Danmark, Sverige, Norge, Storbritannia, Irland, Belgia, Nederland, Frankrike, Tyskland, Polen, Russland, Østerrike, Sveits, Spania, Portugal, Australia, New Zealand, Estland, Latvia, Litauen, Ungarn, Hellas, Slovenia, Slovakia, Tsjekkia, Italia, Finland, Bulgaria, Romania og Tyrkia.

9. WEEE

English

WEEE - Waste of Electric and Electronic

The symbol  on the product and the batteries indicates that they may not be treated as household waste. Instead they shall be handed over to the applicable collection point for the recycling of electrical and electronic equipment. By ensuring this product and the batteries are disposed of correctly, you will help prevent potential negative consequences for the environment and human health, which could otherwise be caused by inappropriate waste handling. For more detailed information about recycling, please contact your local city office, your household waste disposal service or the shop where you purchased the product.

Deutsch

Entsorgung von Elektro- und Elektronikgeräten

Die Kennzeichnung  am Produkt sowie an den Akkus verweist darauf, dass eine Entsorgung über den Hausmüll untersagt ist. Die bezeichneten Komponenten/Geräte sind in dafür vorgesehenen Sammelstellen für elektrische/elektronische Altgeräte abzugeben. Durch die sachgerechte Entsorgung dieses Produkts und der Akkus tragen Sie dazu bei, potenzielle Umwelt- und Gesundheitsgefährdungen zu vermeiden, die bei einer unsachgerechten Abfallaufbereitung auftreten können. Ausführliche Auskünfte zur Altstoffrückgewinnung erhalten Sie von der Stadt-/Kommunalverwaltung, Ihrer Abfallentsorgungseinrichtung oder im Geschäft, in dem das Produkt erworben wurde.

Français

DEEE – Déchets d'équipements électriques et électroniques

Le symbole  sur le produit et les batteries indique qu'il ne faut pas les traiter comme des déchets ménagers. Au lieu de cela, il faut les remettre au point de collecte approprié pour le recyclage des équipements électriques et électroniques. En veillant à ce que ce produit et les batteries soient correctement mis au rebut, vous contribuerez à éviter les éventuelles conséquences négatives pour l'environnement et la santé des personnes qui pourraient résulter sans cela d'un traitement inapproprié des déchets. Pour obtenir des informations plus détaillées sur le recyclage, veuillez contacter les services municipaux dont vous dépendez, les services responsables de l'enlèvement des ordures ménagères dans votre localité, ou le magasin où vous avez acheté le produit.

Español

RAEE - Residuos de aparatos eléctricos y electrónicos

El símbolo  en el producto y en las baterías indica que no debe tratarse como basura. Debe llevarse al punto para recogida y reciclaje de equipos eléctricos y electrónicos. Al asegurarse de que se deshace correctamente de este producto y de las baterías, ayuda a prevenir consecuencias negativas para el medioambiente y para la salud, que pueden producirse cuando los residuos no se procesan adecuadamente. Para obtener información más detallada acerca del reciclaje, póngase en contacto con su ayuntamiento, su servicio de recogida de basura o la tienda en la adquirió el producto.

Português

REEE – Resíduos de Equipamentos Eléctricos e Electrónicos

O símbolo  no produto e nas baterias indica que estes componentes não podem ser tratados como resíduos domésticos. Pelo contrário, devem ser entregues num ponto de recolha aplicável para reciclagem de equipamentos eléctricos e electrónicos. Assegurando que este produto e as baterias são eliminados correctamente, ajudará a evitar possíveis consequências adversas para o ambiente e a saúde humana que, de outra forma, poderiam ser provocadas por um tratamento incorrecto dos resíduos. Para obter informações mais detalhadas acerca da reciclagem, contacte o gabinete adequado da sua cidade, os serviços de eliminação de resíduos domésticos da sua área ou a loja onde adquiriu o produto.

Italiano

WEEE – Corretto smaltimento del prodotto (rifiuti elettrici ed elettronici)

Il simbolo  riportato sul prodotto e sulle batterie indica che essi non possono essere smaltiti come normali rifiuti domestici. Per evitare eventuali danni all'ambiente o alla salute causati dall'inopportuno smaltimento dei rifiuti, si invita l'utente a riciclare prodotto e batterie presso l'apposita struttura preposta allo smaltimento di apparecchiature elettriche ed elettroniche. Per informazioni più dettagliate in merito alle pratiche di riciclaggio, contattare il competente ufficio locale, il servizio smaltimento rifiuti domestici o il rivenditore presso il quale è stato effettuato l'acquisto.

Nederlands

Elektrisch en elektronisch afval

Het symbool  op het product en de batterijen geeft aan dat deze niet als huishoudelijk afval behandeld mogen worden. In plaats daarvan dienen zij afgeleverd te worden bij een inzamelpunt voor recycling van elektrische- en elektronische apparaten. Door dit product en de batterijen op een juiste manier te verwijderen, helpt u de mogelijke schadelijke gevolgen voor het milieu en de volksgezondheid te voorkomen die zouden kunnen ontstaan bij een onjuiste afvalverwerking. Voor nadere informatie over recycling kunt u contact opnemen met het gemeentehuis, uw afvalverwerkingsbedrijf of de winkel waar u het product heeft gekocht.

Svenska

WEEE – Avfall från el- och elektronikkomponenter

Symbolen  på produkten och batterierna anger att de inte får hanteras som hushållsavfall. De skall i stället lämnas in på uppsamlingsplats för återvinning av el- och elektronikkomponenter. Genom att säkerställa att produkten och batterierna hanteras på rätt sätt bidrar du till att förebygga eventuella negativa miljööch hälsoeffekter som kan uppstå om produkten kasseras som vanligt avfall. För ytterligare upplysningar om återvinning bör du kontakta lokala myndigheter eller sophämtningstjänst eller affären där du köpte varan.

Norsk

WEEE - Waste of Electric and Electronic (elektrisk og elektronisk avfall)

Symbolet  på produkter og batterier indikerer at de ikke kan behandles som vanlig husholdningsavfall. Denne form for avfall må leveres inn til miljøstasjon for gjenvinning av elektrisk og elektronisk utstyr. Ved å sikre at dette produktet og batteriene deponeres korrekt, er du med til å forebygge mot negative konsekvenser for miljøet. For mer informasjon om gjenvinning, ta kontakt med kommunen eller butikken hvor du kjøpte produktet.

Dansk

WEEE – Elektrisk og elektronisk affald



Elektrisk og elektronisk udstyr samt medfølgende batterier indeholder materialer, komponenter og stoffer, der kan være skadelige for menneskers sundhed og for miljøet, hvis affaldet ikke håndteres korrekt. Elektrisk og elektronisk udstyr og batterier er mærket med en overkrydset skral-



despand . Den symboliserer, at elektrisk og elektronisk udstyr og batterier ikke må bortskaffes sammen med usorteret husholdningsaffald, men skal indsamles særskilt. Som slutbruger er det vigtigt, at du afleverer dine udtjente batterier til etablerede ordninger. På denne måde er du med til at sikre, at batterierne genanvendes i overensstemmelse med lovgivningen og ikke unødigt belaster miljøet. Alle kommuner har etableret indsamlingsordninger, hvor kasseret elektrisk og elektronisk udstyr samt bærbare batterier gratis kan afleveres af borgerne på genbrugsstationer og andre indsamlingssteder eller bliver afhentet direkte fra husholdningerne. Nærmere information kan fås hos kommunens tekniske forvaltning.

Suomi

Sähkö- ja elektroniikkalajäte

Tämä tuotteessa tai sen pakkauksessa näkyvä symboli  merkitsee sitä, että tätä tuotetta ei saa  hävittää kotitalousjätteen mukana. Se on vietävä asianmukaiseen jätteenkeräyspisteeseen sähkö- ja elektroniikkalajeteromun kierrätystä varten. Varmistamalla, että tämä laite ja akut hävitetään asianmukaisesti, autat välttämään mahdollisia negatiivisia vaikutuksia ympäristöön ja ihmisten terveydelle, joita voi aiheutua tämän tuotteen määräysten vastaisesta jätteenkäsitte-lystä. Lisätietoja tuotteen kierrättämisestä saa paikallisilta viranomaisilta, kotitalousjätteen kierrätyspalvelusta tai liikkeestä, josta tuote ostettiin.

Αγγλικά

WEEE – Ρύποι Ηλεκτρικού και Ηλεκτρονικού Εξοπλισμού

Το σύμβολο  στο προϊόν και στις μπαταρίες υποδεικνύει ότι δεν μπορούν να αντιμετωπίζονται ως οικιακά απόβλητα. Αντιθέτως, θα πρέπει να παραδίδονται στο καθορισμένο σημείο συλλογής για ανακύκλωση ηλεκτρικού και ηλεκτρονικού εξοπλισμού. Εξασφαλίζοντας τη σωστή διάθεση του προϊόντος και των μπαταριών, συντελείτε στην πρόληψη αρνητικών επιπτώσεων για το περιβάλλον και την ανθρώπινη υγεία, οι οποίες οφείλονται στην ακατάλληλη διαχείριση των αποβλήτων. Για περισσότερες πληροφορίες αναφορικά με την ανακύκλωση, παρακαλούμε επικοινωνήστε με τον αρμόδιο φορέα της περιοχής σας, το φορέα αποκομιδής οικιακών αποβλήτων σας ή το κατάστημα από το οποίο έχετε αγοράσει το προϊόν.

Türkçe

WEEE - Waste of Electric and Electronic (Elektrik ve Elektronik Atık)

Ürün ve pillerin üzerindeki  sembolü, evsel bir atık olarak işlenemeyeceğini göstermektedir. Bunun yerine elektrikli ve elektronik donanımların geri dönüştürülmesi konusunda faaliyet gösteren bir toplama noktasına verilmelidir. Ürün ve pillerin gerektiği gibi uzaklaştırıldığından emin olarak, uygun olmayan atık işlemlerinin neden olabileceği çevre ve insan sağlığı açısından olası olumsuz sonuçların önlenmesine yardımcı olacaksınız. Geri dönüşümle ilgili daha ayrıntılı bilgiler için lütfen bölge belediyesiyle, evsel atık uzaklaştırma hizmeti ile ya da ürünü satın aldığınız mağaza ile görüşün.

Česky

WEEE – Likvidace elektrických a elektronických dílů

Symbol  na výrobku a akumulátorech znamená, že s uvedenými díly nelze nakládat jako s domovním odpadem. Jejich likvidaci musíte provést na sběrném místě pro elektrický a elektronický odpad. Správnou likvidací tohoto výrobku a akumulátorů zabráníte možným záporným následkům pro okolní prostředí a zdraví lidí, ke kterým může dojít při nesprávné manipulaci s odpadem. Podrobnější informace o recyklaci získáte na místním zastupitelském úřadu, středisku pro likvidaci domovního odpadu nebo v obchodě, kde jste daný výrobek zakoupili.

Slovenščina

WEEE - Električni in elektronski odpadki

Simbol  na izdelku in akumulatorju opozarja, da izdelka ne smete zavreči med gospodinjске odpadke. Oddati ga morate na ustrezni zbirni točki, kjer bo izdelek predan v predelavo in ponovno uporabo električne in elektronske opreme. S tem, ko pravilno odstranite izdelek in akumulator odvržete, pomagate preprečiti morebitne negativne posledice za okolje in človekovo zdravje, ki bi sicer nastale z nepravilnim ravnanjem z odpadki. Za podrobnejše informacije glede recikliranja se pozanimajte v krajevni pisarni, pri podjetju za odvoz gospodinjških odpadkov ali v trgovini, kjer ste izdelek kupili.

Magyar

WEEE – Elektronikus készülékek hulladékai

A terméken és az akkumulátorokon található  szimbólum azt jelzi, hogy nem kezelhetők háztartási hulladékként. Helyette az elektromos és elektronikus készülékek újrahasznosítására kijelölt gyűjtőhelyeken kell leadni őket. A termék és az akkumulátorok megfelelő ártalmatlanítása révén megelőzhető azok a környezetre és emberi szervezetre gyakorolt potenciális negatív hatások, amelyek nem megfelelő hulladékkezelés mellett jelentkeznének. Ha további információra van szüksége az újrahasznosítással kapcsolatban, forduljon a helyi polgármesteri hivatalhoz, a háztartási hulladékkezelő szolgáltatóhoz vagy a terméket forgalmazó bolthoz.

Română

WEEE – Deșeuri electrice și electronice

Simbolul  de pe produs și de pe baterii indică faptul că acestea nu pot fi tratate ca deșeuri menajere. Acestea trebuie predate centrelor de colectare corespunzătoare care se ocupă cu reciclarea echipamentelor electrice și electronice. Prin eliminarea corespunzătoare a acestui produs și a bateriilor, puteți contribui la evitarea unor posibile consecințe negative asupra mediului înconjurător și a sănătății persoanelor, care pot apărea ca urmare a tratării necorespunzătoare a deșeurilor. Pentru informații mai detaliate privind reciclarea, vă rugăm contactați serviciile primăriei locale, serviciile locale de eliminare a deșeurilor menajere sau magazinul de la care ați cumpărat produsul.

Български

WEEE – Отпадъци от електрическо и електронно оборудване

Символът  върху продукта и батериите означава, че те не могат да се третират като битови отпадъци. Вместо това те трябва да се предават в подходящия събирателен пункт за рециклиране на електрическо и електронно оборудване. Като осигурите правилното изхвърляне на продукта и батериите, вие ще спомогнете за предотвратяване на потенциални негативни последици за околната среда и човешкото здраве, които могат да се причинят при неподходяща обработка на отпадъците. За по-подробна информация относно рециклирането се обърнете към местната общинска служба, службата за събиране на битови отпадъци или към магазина, от който сте закупили продукта.

Polska

WEEE - odpady elektryczne i elektroniczne-

Symbol  na produkcie lub baterii oznacza, że tego produktu nie można usuwać razem z innymi odpadami z gospodarstwa domowego. Należy oddać go do odpowiedniego punktu skupu surowców wtórnych, zajmującego się złomowanym sprzętem elektrycznym i elektronicznym. Właściwa utylizacja i złomowanie pomagają w eliminacji niekorzystnego wpływu złomowanych produktów na środowisko naturalne oraz zdrowie. Aby uzyskać szczegółowe dane dotyczące możliwości recyklingu niniejszego urządzenia, należy skontaktować się z lokalnym Urzędem Miasta, służbami oczyszczania miasta lub sklepem, w którym produkt został zakupiony.



trusted since 1906

Web: <http://www.nilfisk.com>

HEAD QUARTER

DENMARK

Nilfisk-Advance Group
Sognevej 25
DK-2605 Brøndby
Tel.: (+45) 4323 8100
E-mail: kundeservice.dk@nilfisk.com

SALES COMPANIES

AUSTRIA

Geschäftsbereich der Nilfisk Advance GmbH
Metzgerstrasse 68
A-5101 Bergheim/Salzburg
Tel.: +43 (0) 662 45 64 00 90
E-mail: info.at@nilfisk.com
Web: <http://www.consumer.nilfisk.at>

BELGIUM

Nilfisk-Advance NV/SA.
Riverside Business Park
Boulevard Internationale 55
Bruxelles 1070
Tel.: +32 14 67 60 50
Web: <http://www.nilfisk.be>

CHILE

Nilfisk-Advance de Chile
San Alfonso 1462
Santiago
Tel.: (+56) 2 684 5000
E-mail: Pablo.Noriega@nilfisk.com

CHINA

Nilfisk-Advance Cleaning Equipment (Shanghai) Ltd.
No. 4189 Yindu Road
Xinzhuang Industrial Park
Shanghai 201108
Tel: +86 21 3323 2000
E-mail: info.sha-cn@nilfisk.com
Web: <http://www.nilfisk.cn>

CZECH REPUBLIC

Nilfisk-Advance s.r.o.
VGP Park Horní Pocernice
Budova H2, Do Certous 1
Praha 190 00
Tel.: +420 244 090 912
E-mail: info@nilfisk.cz
Web: <http://www.nilfisk.cz>

DENMARK

Nilfisk-Advance NORDIC A/S
Sognevej 25
2605 Brøndby
Tel.: (+45) 4323 4050
E-mail: kundeservice.dk@nilfisk.com

FINLAND

Nilfisk-Advance Oy Ab
Koskelontie 23E
02920 Espoo
Tel.: +358 207 890 600
Web: <http://www.nilfisk.fi>

FRANCE

Nilfisk-Advance
26 Avenue de la Baltique
Villebon sur Yvette
91944 Courtaboeuf Cedex
Tel.: 169 59 87 24
E-mail: info.fr.@nilfisk-advance.fr
Web: <http://www.nilfisk.fr>

GERMANY

Nilfisk-ALTO
Guido-Oberdorfer-Strasse 10
89287 Bellenberg
Tel.: +49 7306 72-0
E-mail: info-consumer.de@nilfisk.com
Web: <http://www.nilfisk.de>

GREECE

Nilfisk-Advance SA
8, Thoukididou str.
164 52 Argiroupoli
Tel.: +30 210 9119 600
E-mail: info@nilfisk.gr
Web: <http://www.nilfisk.gr>

HOLLAND

Nilfisk-Advance
Versterkerstraat 5
1322 AN Almere
Tel.: +31 365 460 700
E-mail: info.nl.@nilfisk.com
Web: <http://www.nilfisk.nl>

HONG KONG

Nilfisk-Advance Ltd.
Room 2001 HK Worsted Mills
Industrial Building
31-39 Wo Tong Tsui Street
Kwai Chung, NT
Tel.: +852 2427 5951

HUNGARY

Nilfisk-Advance Kereskedelmi Kft.
H-2310 Szigetszentmihály
Lakihegy, II. Rákóczi Ferenc út 10
Tel.: +36 24 507 450
Web: <http://www.nilfisk.hu>

INDIA

Nilfisk-Advance India Limited
Pramukh Plaza, "B" Wing, 4th floor
Unit No. 403
Cardinal Gracious Road
Chakala, Andheri (East)
Mumbai - 400 099
Tel.: +91 22 61188199

IRELAND

Nilfisk-Advance
1 Stokes Place
St. Stephen's Green
Dublin 2
Tel.: +35 3 12 94 38 38

ITALY

Nilfisk-Advance SpA
Strada Comunale della Braglia, 18
26862 Guardamiglio (LO)
Tel.: +39 0377 41 40 31
Web: <http://www.nilfisk.it>

JAPAN

Nilfisk-Advance Inc.
1-6-6 Kita-shinyokohama, Kouhoku-ku
Yokohama, 223-0059
Tel.: +81 45 548 2571

MALAYSIA

Nilfisk-Advance Sdn Bhd
Sd 14, Jalan KIP 11
Taman Perindustrian KIP
Sri Damansara
52200 Kuala Lumpur
Tel.: +60 3603 627 43 120

MEXICO

Nilfisk-Advance de Mexico, S. de R.L. de C.V.
Agustín M. Chavez No. 1, PB oficina 004
Col. Centro de Ciudad Santa Fe
01210 Mexico, D.F.
Tel: +52 55 2591 1002 (switchboard)
E-mail: info@advance-mx.com

NEW ZEALAND

Nilfisk-Advance Limited
Danish House
6 Rockridge Avenue
Penrose, Auckland 1135
Tel.: +64 9525 3890
Web: <http://nilfisk.com.au>

NORWAY

Nilfisk-Advance AS
Bjørnerudveien 24
1266 Oslo
Tel.: +47 22 75 17 80
Web: <http://www.nilfisk.no>

POLAND

Nilfisk-Advance Sp. z o.o.
Millenium Logistic Park
ul. 3-go Maja 8, Bud. B4
05-800 Pruszków
Tel.: +48 22 738 3750
E-mail: biuro@nilfisk.pl
Web: <http://www.nilfisk.pl>

PORTUGAL

Nilfisk-Advance
Sintra Business Park
Zona Industrial Da Abrunheira
Edificio 1, 1° A
P2710-089 Sintra
Tel.: +351 21 911 2670
Web: <http://www.nilfisk.pt>

RUSSIA

Нилфиск-Эдванс
127015 Москва
Вятская ул. 27, стр. 7
Россия
Tel.: +7 495 783 9602
E-mail: info@nilfisk.ru
Web: <http://www.nilfisk.ru>

SOUTH KOREA

Nilfisk-Advance Korea
471-4, Kumwon B/D 2F,
Gunja-Dong, Gwangjin-Gu,
Seoul
Tel: +82 2497 8636

SOUTH AFRICA

WAP South Africa (Pty) Ltd
12 Newton Street
1620 Spartan, Kempton Park
Tel.: +27 11 975-7060
E-mail: mhenstock@wap.co.za
Web: <http://www.wap.co.za>

SPAIN

Nilfisk-Advance S.A.
Torre D'Ara
Paseo del Rengle, 5 Pl. 10
08302 Mataró
Tel.: +34 93 741 2400
E-mail: mkt.es@nilfisk.com
Web: <http://www.nilfisk.es>

SWEDEN

Nilfisk-ALTO Sverige AB
Aminogatan 18
431 04Mölnådal
Tel.: +46 31 706 73 00
E-mail: info.se@nilfisk.com
Web: <http://www.nilfisk.se>

SWITZERLAND

Nilfisk-Advance AG
Ringstrasse 19
Kirchberg/Industrie Stelz
9500 Wil
Tel.: +41 71 92 38 444
Web: <http://www.nilfisk.ch>

TAIWAN

Nilfisk-Advance
Taiwan Branch (H.K.)
No. 5, Wan Fang Road
Taipei
Tel.: +886 2 22398812
Web: <http://www.nilfisk-advance.com.tw>

THAILAND

Nilfisk-Advance Co. Ltd.
89 Soi Chochechai-Ruammitr
Viphavadee-Rangsit Road
Ladyao, Jatuchak, Bangkok 10900
Tel.: +66 2275 5630

TURKEY

Nilfisk-Advance A.S.
Serifali Mh. Bayraktar Bulv.
Şehit Sk. No: 7
Ümraniye
İstanbul
Tel.: +90 216 466 94 94
E-mail: info.tr@nilfisk-advance.com
Web: <http://www.nilfisk.com.tr>

UNITED KINGDOM

Nilfisk (A Division of Nilfisk-Advance Ltd.)
Bowerbank Way
Gilwilly Industrial Estate, Penrith
Cumbria CA11 9BQ
Tel: 01768 868995
Web: <http://www.nilfisk.co.uk>

UNITED ARAB EMIRATES

Nilfisk-Advance Middle East Branch
SAIF-Zone
P.O. Box 122298
Sharjah
Tel.: +971 (0) 655 78813

VIETNAM

Nilfisk-Advance Representative Office
No. 51 Doc Ngu Str.
Ba Dinh Dist.
Hanoi
Tel.: +84 904266368
E-mail: [Nilfisk@vnn.vn](mailto:nilfisk@vnn.vn)