



POSEIDON 7-66
POSEIDON 7-59
POSEIDON 7-52



Nilfisk
ALTO
Why Compromise

(RU) Руководство по эксплуатации

Содержание

Обозначения	4
1 Важные указания по технике безопасности	5
2 Описание	2.1 Назначение	7
	2.2 Органы управления	7
3 Перед вводом в эксплуатацию	3.1 Транспортировка	8
	3.2 Установка	8
4 Обслуживание / эксплуатация	4.1 Соединения	9
	4.2 Включение мойки	10
	4.3 Регулировка давления с помощью трубки Tornado	11
	4.4 Использование моющих средств	11
5 Методы применения	5.1 Общая информация.....	12
	5.2 Типовые задачи чистки	13
6 После окончания работ	6.1 Выключение мойки	15
	6.2 Отключение от источников.....	15
	6.3 Сматывание электрического кабеля и шланга высокого давления и хранение принадлежностей	15
	6.4 Хранение мойки (при температуре ниже 0°C)	16
7 Техническое обслуживание	7.1 План технического обслуживания.....	17
	7.2 Работы по техническому обслуживанию.....	17
8 Устранение неисправностей	19
9 Прочее	9.1 Утилизация мойки.....	21
	9.2 Гарантия.....	21
	9.3 Технические данные	22
	9.4 Сертификат соответствия ЕС.....	22

Обозначения



Инструкции по безопасности в данном руководстве, которые необходимо соблюдать для предотвращения несчастного случая.



Этот символ указывает на инструкции по безопасности, которые предотвращают повреждение машины или повышают ее производительность.



Этот символ выделяет подсказки, повышающие производительность и упрощающие работу с аппаратом.

1 Правила безопасности



В целях Вашей безопасности

Данный аппарат может использоваться только прошедшими инструктаж и допущенными к работе сотрудниками.

Хотя мойкой очень легко управлять, дети не должны допускаться к пользованию аппаратом.

Общие положения

Использование моечной машины разрешено в рамках действующего законодательства. В дополнение к инструкции пользователя и обязательным правилам техники безопасности необходимо изучить местные правила безопасной работы (при наличии).

Любой метод работы, подвергающий опасности людей или оборудование, запрещен.

Транспортировка

Мойка легко передвигается благодаря большим колесам. При транспортировке в и на автомобиле рекомендуется использовать ремни для предотвращения падения и скольжения мойки.

При транспортировке мойки в горизонтальном положении:

- Не переворачивать и не ложить мойку на бок с входными отверстиями.

- Вынуть шланг из бака для мощных средств и закрыть бак поставленной с мойкой крышкой.
- Перед включением мойки: обратить внимание на то, чтобы масло стекло обратно в корпус насос. Проверить уровень масла, при необходимости долить масло.

Если вы перевозите мойку и принадлежности при температуре в пределах или ниже 0 °С, рекомендуем использовать антифриз, как описано в главе 6.

Подготовка к работе

Если ваша трехфазная моечная машина была поставлена без электрической вилки, то для оборудования ее подходящей по параметрам трехфазной вилкой с заземляющим контактом следует обратиться к квалифицированному электрику.

Перед использованием убедитесь в том, что моечная машина находится в рабочем состоянии.

Использование аппарата недопустимо если поврежден силовой электрический кабель. (повреждение кабеля может вызвать поражение эл.током!).

Проверьте перед подключением к электрической сети, чтобы питающее напряжение, указанное на табличке с параметрами моечной машины соответствовало напряжению питающей сети.

Подключайте электропитание моечной машины к сети с автоматом защитного отключения. Этот автомат срабатывает, если ток утечки на землю превышает 30 мА за 30 мс или он

содержит цепь контроля тока заземления.

Соблюдайте инструкции и предписания, действующие в вашей стране. Перед каждым использованием мойки проводить визуальный контроль основных частей аппарата на отсутствие внешних дефектов.

ВНИМАНИЕ!

Струя воды под давлением может быть опасна, если ее неправильно использовать. Нельзя направлять струю на людей, животных, включенное электрическое оборудование или на саму мойку.

При работе следует носить защитную одежду и защитные очки.

Поэтому распылитель нужно крепко держать обеими руками. Риск травмы!

Во время работы на распылительное устройство действует сила тдачи, а также момент, если распылитель держится под углом.

Не направляйте струю на себя или других людей для мытья одежды или обуви.

Не работайте с мойкой, когда рядом находятся другие люди без защитной одежды. Следите за тем, чтобы смытые опасные вещества (например, асбест или нефть) не загрязняли окружающую среду. Чувствительные детали из резины, ткани и т.п. не чистить круглой струей, напр. турбомолотком. При чистке соблюдайте достаточное расстояние между соплом и поверхностью во избежание повреждений поверхности, подлежащей чистке.

Недопустимо тянуть за шланг высокого давления для перевозки аппарата.

Максимально допустимые рабочие температура и давление нанесены на шланге. Не используйте мойку при повреждении питающего кабеля или шланга высокого давления.

Убедитесь в наличии достаточной циркуляции воздуха. Не накрывайте мойку и не работайте в невентилируемых помещениях!



Хранить мойку необходимо при температуре выше 0°C!

Никогда не включайте аппарат без воды. Даже кратковременное отсутствие воды приводит к серьезному повреждению уплотнителей помпы.

Подключение к водопровод

Данную установку для мытья под высоким давлением можно подключать к водопроводным магистралям питьевой воды только при установленном обратном клапане соответствующего типа (тип ВА в соответствии со стандартом EN 1717). Номер детали для заказа обратного клапана - 106411177, 106411178, 106411179, 106411184. Длина трубопровода между обратным клапаном и установкой для мытья под высоким давлением должна быть как минимум 12 метров (минимальный диаметр - 3/4 дюйма) для поглощения возможных пиков давления. Всасывание (например, из емкости с питьевой водой) может выполняться без обратного клапана. Рекомендуемая установка для всасывания: 61256. После прохождения воды через клапан ВА она перестает быть питьевой.

Эксплуатация

ВНИМАНИЕ!

Использование неподходящего удлинительного кабеля является источником опасности. Барабан кабеля всег-

да полностью раскручивать во избежание пожара из-за перегрева.

Соединения и кабели питания должны быть защищены от попадания влаги и надежно установлены. Необходимо убедиться в отсутствии повреждений оболочки кабеля.

Если используется удлинительный кабель, необходимо следить за минимально допустимым сечением последнего:

Длина кабеля	Сечение	
	<16 A	<25 A
до 20 м	ø1.5mm ²	ø2.5mm ²
От 20 до 50 м	ø2.5mm ²	ø4.0mm ²

Электрическое оборудование



ВНИМАНИЕ!

Не направляйте струю на электрическое оборудование. Опасно для жизни! Опасность короткого замыкания!

Подключать мойку можно только к правильно установленной розетке.

Процессы включения вызывают кратковременный спад напряжения. При полном сопротивлении сети (подключение к домашней электрической сети), меньше 0,15 Ом, помех не ожидается. В случае сомнения свяжитесь с вашим поставщиком электроэнергии.

Обслуживание и ремонт

ВНИМАНИЕ!

Всегда отключайте силовой кабель от розетки перед чисткой или обслуживанием мойки.

Выполняйте только те операции по обслуживанию, которые описаны в инструкции.

Используйте только оригинальные запчасти Nilfisk-Alto.

Не вносите никаких технических изменений

в конструкцию моечной машины.

ВНИМАНИЕ!

Шланги высокого давления, соединители и крепежи важны для безопасной работы с мойкой. Используйте только сертифицированные производителем части!

Пожалуйста, предоставьте устранение неполадок или работы по обслуживанию, не описанные в данной инструкции, сервисным специалистам сертифицированным Nilfisk-Alto!

Проверка

Моечная машина соответствует немецким «Правилам для жидкостных распылительных устройств». Мойка должна подвергаться проверке на безопасность в соответствии с правилами техники безопасности «Эксплуатация жидкостных распылительных устройств» (BGVD15), по мере необходимости, не реже одного раза в год авторизованным инспектором.

После ремонта или модификации электрических частей мойки, должны быть измерены сопротивление изоляции, защитного устройства и ток утечки.

Далее необходимо провести визуальную проверку силового кабеля, замерить напряжение и ток потребления. Наши сервисные специалисты могут являться авторизованными инспекторами.

Защитное устройство

При включении защитного устройства, превышающее рабочие пределы высокое давление подается с выхода через обратный клапан на вход помпы. Устройство устанавливается и юстируется на заводе и не подлежит настройке.

2 Описание

2.1 Назначение

Эта моечная машина предназначена для профессионального применения в

- сельском хозяйстве,
- производстве,
- логистике,
- мойках автотранспорта,
- общественных учреждениях,
- чистке,
- строительстве,
- пищевой промышленности

и т. п.

Глава 5 описывает различные способы применения мойки.

Необходимо использовать мойку только так, как описано в данной инструкции. Любой другой способ может привести к повреждению аппарата или серьезному ущербу здоровью.

2.2 Органы управления

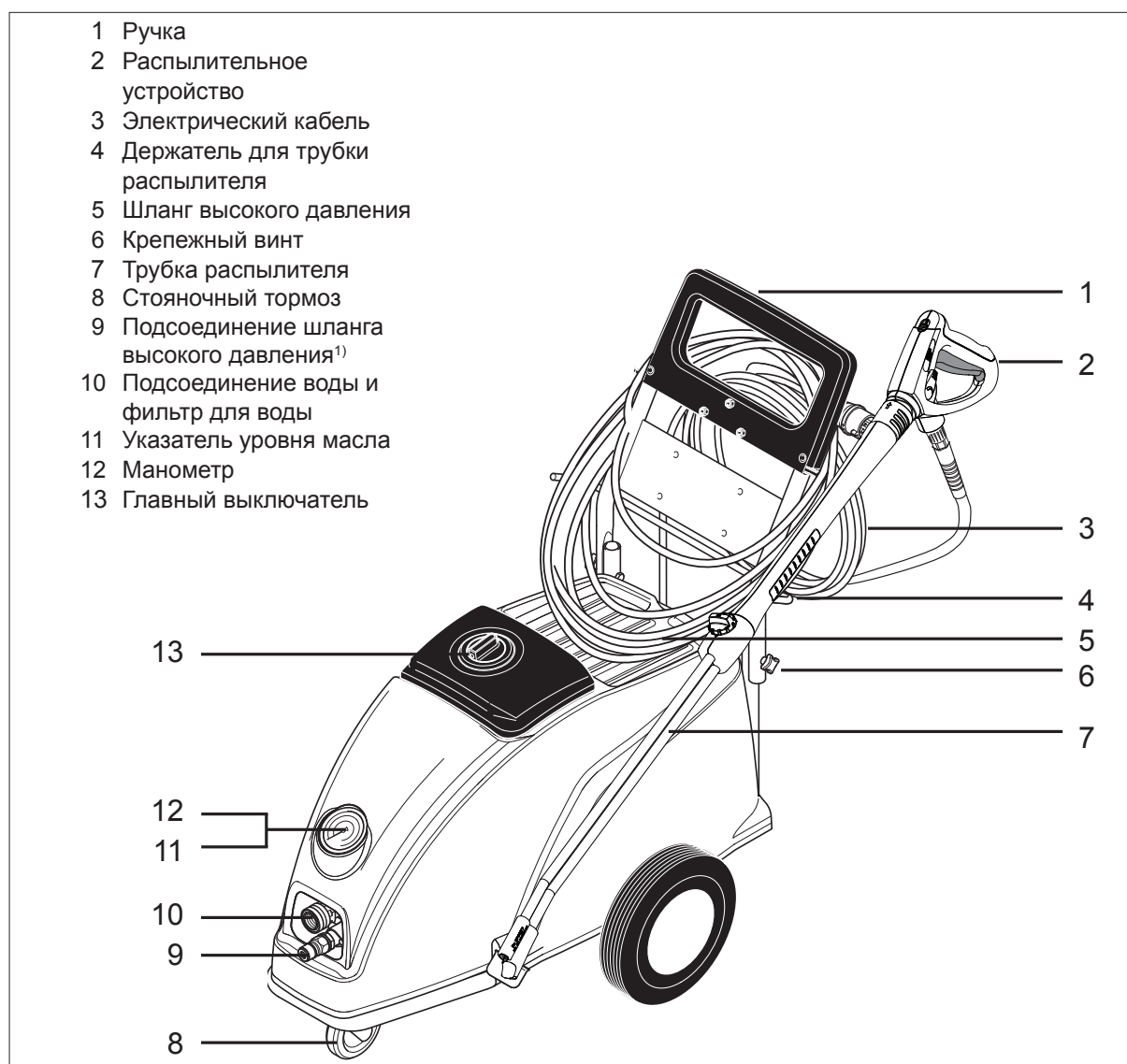

3 Подготовка к работе

3.1 Транспортировка



Моечную машину легко транспортировать благодаря ее крупным колесам.

Для безопасной транспортировки на колесах рекомендуется использовать ремни и стояночный тормоз, чтобы фиксировать машину для предотвращения скольжения или падения.

ВНИМАНИЕ!

Не поднимайте моечную машину в одиночку (масса равна 70 кг). Всегда привлекайте для этого

второго человека, который сможет вам помочь.

При транспортировке моечной машины при температуре 0 °C или ниже рекомендуется использовать антифриз, как описано в разделе 5.5.

3.2 Установка

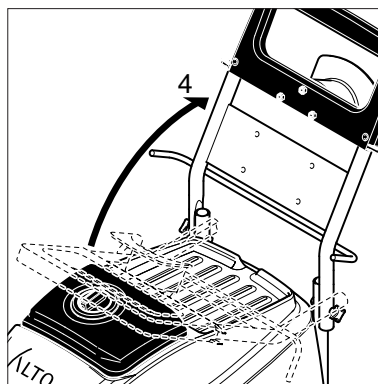
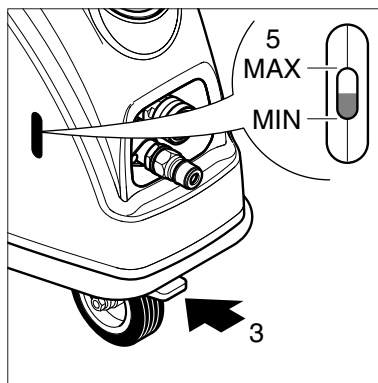

ВНИМАНИЕ!

Никогда не поднимать аппарат в одиночку. Просить кого-либо о помощи.

1. Перед первым использованием аппарата тщательно проверить его на отсутствие дефектов и неисправностей.
2. В случае наличия дефектов обратиться к вашему Alto-дилеру.
3. Включите тормоз.
4. Сложите рукоятку и зафиксируйте ее крепежными винтами.
5. Проверить уровень масла, сняв крышку. На ровной поверхности масло должно быть едва видно. При необходимости долить масло. в случае необходимости долить (для определения типа масла см. главу 9.3).

4 Использование мойки

4.1 Соединения

4.1.1 Присоединение трубки распылителя к спусковому устройству

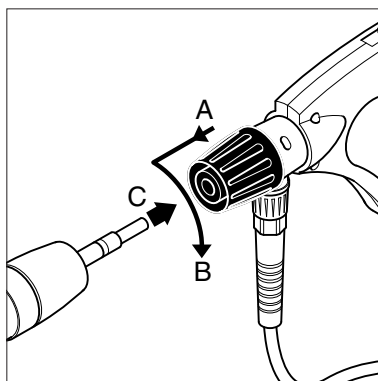

1. Потяните синий быстросъемный держатель на спусковом устройстве вперед и зафиксируйте его, повернув влево.
2. Вставьте ниппель трубки распылителя в отверстие фиксатора и поверните держатель вправо.
3. Потяните за распылительную трубку (или другую насадку) чтобы убедиться, что она надежно зафиксирована.



ПРИМЕЧАНИЕ!

Перед присоединением насадок всегда очищайте ниппель от загрязнения.

4.1.2 Подсоединение шлангов высокого давления и подача воды



1. Подсоедините шланг высокого давления к соответствующему разъему с помощью быстроразъемной муфты.

ПРИМЕЧАНИЕ

Максимально допустимые значения рабочего давления и температуры нанесены на поверхности шланга высокого давления. Используйте шланг длиной не длиннее 50 м.

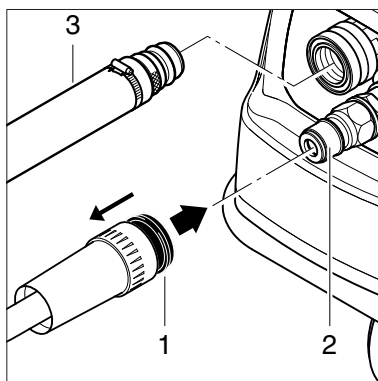

2. Перед подключением шланга подачи воды к моечной машине сполосните шланг для предотвращения попадания в моечную машину песка и других загрязнений.
3. Подсоедините шланг подачи воды к водяному соединению с помощью быстроразъемной муфты.
4. Откройте кран.



ПРИМЕЧАНИЕ

Данные о необходимом количестве воды и ее давлении см. в разделе 9.3.

При низком качестве воды (наличие песка и т. д.) рекомендуется установить входной водяной фильтр тонкой очистки.

Рекомендуется использовать шланг подачи воды, армированный тканью, номинальным диаметром не менее $\frac{3}{4}$ дюйма (19 мм) и длиной не менее 6 м.

Моечная машина должна быть оснащена баком для воды, если она используется с

- горячей водой;
- шлангами высокого давления длиной более 10 м;
- стационарными трубопроводами.

4.1.3 Электрическое соединение



ВНИМАНИЕ!

Подключайте моечную машину только к электрооборудованию, соответствующему нормам.

Соблюдайте инструкции по безопасности, изложенные в разделе 1.

1. Подключите моечную машину к розетке.

4.2 Включение мойки **4.2.1 Включение мойки, подключенной к водопроводу**

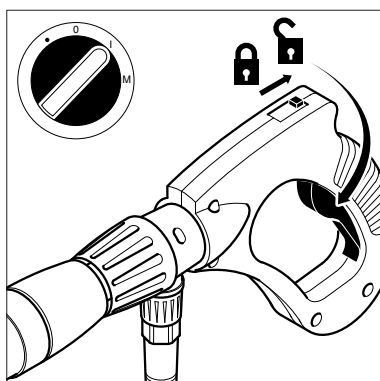

1. Повернуть главный выключатель в положение "I".
2. Снять блокировку со спускового устройства и нажать.
3. Блокировать спусковое устройство даже во время коротких остановок.



ВНИМАНИЕ!

Для удаления воздуха из системы несколько раз с небольшими перерывами нажать на курок.

Мойка автоматически выключается после закрывания распылительного устройства. Для запуска мойки снова включить распылительное устройство.

4.2.2 Включение моечной машины при подсоединении к открытым бакам (режим всасывания)

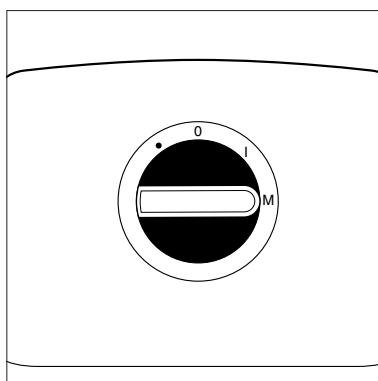

1. Перед подключением шланга подачи воды к моечной машине заполните шланг водой.
2. Установите главный переключатель в положение «М».
3. Разблокируйте распылитель и включите его.

Моечная машина автоматически выключается после паузы продолжительностью более 5 минут.

4. Для повторного запуска моечной машины снова действуйте главный переключатель.

Максимальная высота всасывания равна 1,5 м.

4.3 Регулировка давления с помощью трубки Tornado

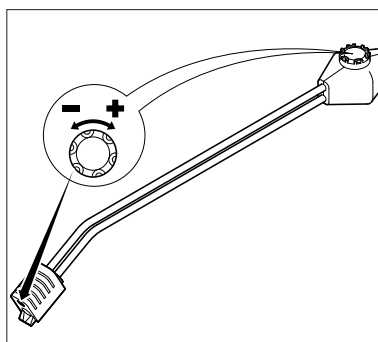

1. Поверните регулировочную ручку на распылителе:
 - по часовой стрелке (+) для увеличения давления
 - против часовой стрелки (-) для уменьшения давления.

4.4 Использование мощных средств

Мощные средства можно добавлять с помощью инжектора для мощных средств (дополнительное оборудование).

1. Разбавьте мощное средство в соответствии с инструкциями производителя.
2. Установите давление на минимальное значение, указанное на трубе распылителя.
3. Количество всасываемого

мощного средства можно регулировать, вращая дозировочный клапан инжектора (дополнительное оборудование).

ВНИМАНИЕ!

Никогда не допускайте высыхания мощного средства на очищаемой поверхности, так как это может стать причиной повреждения моечной машины.

5 Методы применения

- 5.1 Общая информация** Эффективная очистка достигается при соблюдении некоторых основных приемов в сочетании с вашим личным опытом в технологии чистки. Правильно выбранные принадлежности и моющие вещества увеличивают эффективность использования моечной машины. Ниже рассмотрена основная информация об очистке.
- 5.1.1 Пропитка** Покрытые или плотные слои грязи могут быть сняты или размягчены, если их намочить и дать пропитаться. Например, это идеальный метод в сельском хозяйстве для очистки свинарников. Идеальный результат достигается при использовании пены или простого щелочного агента. Дайте моющим средствам впитаться в грязную поверхность в течение около 30 минут перед чисткой под давлением. Результатом будет гораздо более быстрый процесс очистки.
- 5.1.2 Моющие средства и пена** Нанесение пены или моющего вещества производится на сухую поверхность, чтобы химическое взаимодействие происходило напрямую с грязью. Моющие средства наносятся снизу вверх, например при мытье автомобиля, для того чтобы исключить “сверх-чистые” участки, где средство собирается в высоких концентрациях и стекает вниз. Дайте средству прореагировать несколько минут перед тем как смывать.
- 5.1.3 Температура** Моющие средства более эффективны при высоких температурах. Смазки, масла и жиры тоже лучше смываются при высокой температуре. Белки лучше очищаются при температурах около 60°C. Масла, загрязнения и смазки могут очищаться при температурах между 70° и 90°C.
- 5.1.4 Механический эффект** Чтобы удалить жесткие слои грязи может понадобиться дополнительный механический эффект. Специальные сопла и вращающиеся щетки позволяют создать этот эффект. Используйте щетку для удаления, например грязевой пленки.
- 5.1.5 Высокое давление или большой объем воды** Высокое давление не всегда лучшее решение т.к. можно повредить поверхность. Моющий эффект также зависит от количества воды. Давление приблизительно около 100 бар может быть достаточным для мытья машины (в сочетании с горячей водой). Большой объем воды облегчает смывание больших объемов загрязнений.

5.2 Типовые задачи чистки

5.2.1 Сельское хозяйство

Задача	Принадлежности	Метод
Конюшни, Свинарники Очистка стен, полов и оборудования. Дезинфекция.	Инжекторы пенообразователей Распылитель пены. Насадка "Powerspeed" Насадка для чистки полов Моющие вещества. "Универсальное" "Alkafoam" Дезинфектант DES 3000	<ol style="list-style-type: none"> 1. Пропитка- нанесите пену на все поверхности (снизу вверх) и подождите около 30 минут. 2. Удалите грязь с поверхностей с помощью насадки высокого давления или другой. Затем снова, очистите снизу вверх на вертикальных поверхностях 3. Для смывания больших объемов загрязнений, уменьшите давление и увеличьте расход воды 4. Используйте рекомендованный дезинфектант и методы для санобработки. Обработку проводите, когда грязь удалена полностью.
Машины Тракторы, плуги и т.п.	Стандартный распылитель. Инжектор для моющего средства. Насадка "Powerspeed" Распылители с изгибом и для чистки днища. Щетки.	<ol style="list-style-type: none"> 1. Нанесите моющий раствор на поверхности машины или оборудования, для того чтобы размягчить пыль и грязь. Наносите снизу вверх. 2. Начните очистку с насадки высокого давления. Очищайте снова снизу вверх. Используйте доп. Принадлежности для очистки труднодоступных мест 3. Очистите хрупкие участки, такие как двигатели, резиновые уплотнения, понизив давление для предотвращения повреждений.

5.2.2 Автомобили

Задача	Принадлежности	Метод
Кузова автомобилей	П ринадлежности Стандартный распылитель. Инжектор для моющего средства. Распылители с изгибом и для чистки днища. Щетки. Моющие вещества Шампунь "Aktive". Пена "Aktive" "Sapphire" "Super Plus" "Aktive Wax" "Allosil" "RimTop"	<ol style="list-style-type: none"> 1. Нанесите моющий раствор на поверхности машины или оборудования, для того чтобы размягчить пыль и грязь. Наносите снизу вверх. В случае особо грязных автомобилей, предварительно обработайте раствором типа "Allosil" для удаления следов насекомых и т.п., затем смойте под низким давлением и нанесите обычное моющее средство. Дайте средству подействовать около 5 минут, перед тем как смывать. Поверхности "Металлик" можно очищать, используя "RimTop" 2. Начните очистку с насадки высокого давления. Очищайте снова снизу вверх. Используйте доп. принадлежности для очистки труднодоступных мест (например изогнутые распылители или насадки для чистки днища). Используйте щетки для добавления механического эффекта очистки. ороткие распылители удобны при мытье двигателя и колесных арок. Изогнутые распылители или насадки для чистки днища. 3. Очистите хрупкие участки, такие как двигатели, резиновые уплотнения, понизив давление для предотвращения повреждений. 4. Нанесите жидкий воск для защиты кузова от загрязнений

5.2.3 Здания и оборудование

Задача	Принадлежности	Метод
Обычные поверхности.	<p>Инжекторы пенообразователей Стандартный распылитель Распылители с изгибом Насадки для чистки резервуаров</p> <p>Моющие вещества “Intensive” “J25 Multi” “Combi Aktive” “Alkafoam”</p> <p>Дезинфектант DES 3000</p>	<ol style="list-style-type: none"> 1. Нанесите большой слой пены на очищаемые поверхности. Нанесите на сухие поверхности. Нанесите сверху вниз на вертикальные поверхности. Для оптимального эффекта оставьте пену на поверхности на 30 минут 2. После этого смойте пену насадкой высокого давления или аналогичной. Используйте высокое давление для снятия больших объемов въевшейся грязи. Используйте низкое давление и большой объем воды, чтобы быстро смыть растворенную грязь и промыть поверхность. 3. Используйте DBS 3000, когда грязь удалена полностью. <p>Участки покрытые большим количеством жидкой грязи, такие как остатки животных на скотобойне, могут быть смыты большим количеством воды в дренаж. Насадки для чистки резервуаров могут быть использованы для очистки бочек, резервуаров и т.п. Очистные головки могут быть с гидравлическим или электрическим приводом и дают возможность автоматической чистки без участия человека.</p>
Ржавые или поврежденные поверхности перед обработкой	Оборудование для влажной пескоструйной обработки.	<ol style="list-style-type: none"> 1. Установите пескоструйный комплект на мойку и поместите всасывающий шланг в песок. 2. Всегда используйте защитное оборудование при работе с пескоструйным набором. 3. Обрабатывайте поверхности смесью воды и песка. рррозия, краска и т.п. будут удалены. 4. После пескоструйной обработки защитите поверхности от коррозии (металл) или гниения (дерево).

Это просто несколько примеров чистки, которые можно проводить с помощью моечной машины в комплекте с принадлежностями и моющими веществами. Ваша задача очистки может отличаться от представленной, так что, пожалуйста, посоветуйтесь с продавцом оборудования Nilfisk-Alto для нахождения лучшего решения вашей проблемы.

6 После окончания работ

6.1 Выключение мойки

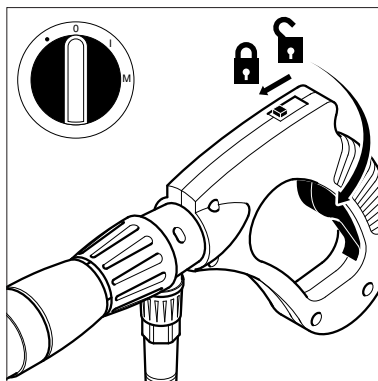

1. Выключить главный выключатель. Повернуть в положение «OFF».
2. Закрыть кран.
3. Нажимать на затвор распылителя, пока не будет сброшено давление.
4. Заблокировать затвор распылителя защелкой.

6.2 Отключение от источников

1. Отсоединить водяной шланг от мойки.
2. Вынуть вилку из розетки.

6.3 Сматывание электрического кабеля и шланга высокого давления и хранение принадлежностей

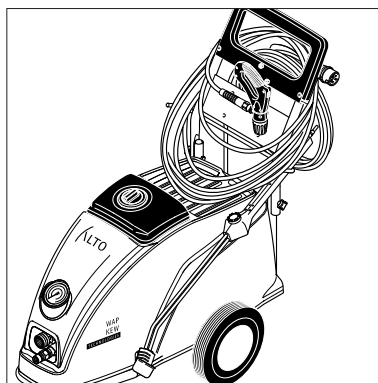

Опасность спотыкания!
Для предотвращения несчастных случаев всегда аккуратно сматывайте кабель и шланг высокого давления.

1. Смотать кабель и шланг высокого давления, как показано на рисунке.
2. Повесить распылитель и принадлежности на соответствующие держатели.

6.4 Хранение мойки (при температуре ниже 0°C)

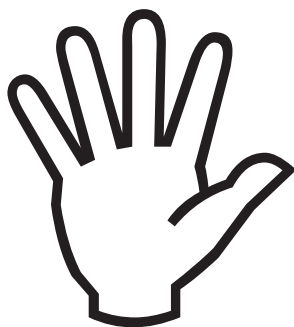

1. Храните мойку в сухом помещении при температуре выше 0°C.

ВНИМАНИЕ!

Если мойка хранится в помещении с температурой около или ниже 0°C, необходимо залить помпу антифриз след ующим образом:

1. Отключите шланг для воды от мойки.
2. Отсоедините распылитель.
3. Поверните выключатель в положение I. Выключите мойку не более чем через 3 минуты.
4. Присоедините всасывающий шланг к мойке и погрузите его в емкость с антифризом.
5. Поверните выключатель в положение I.
6. Держите спусковое устройство над емкостью с антифризом и нажмите, чтобы жидкость заполнила систему.
7. Нажмите на спуск еще два-три раза.
8. Выньте всасывающий шланг из емкости с антифризом и нажмите на спуск для удаления остатков жидкости.
9. Выключите мойку.
10. Для исключения проблем, перед повторным использованием подержите мойку при комнатной температуре.

7 Техническое обслуживание

7.1 План технического обслуживания

	Еженедельно	Через каждые 500 часов работы	По мере необходимости
7.2.1 Очистка фильтра для воды	●		●
7.2.2 Проверка уровня масла	●		
7.2.3 Замена масла		●	

7.2 Работы по техническому обслуживанию

7.2.1 Очистка фильтра для воды

На входе для воды монтирован фильтр для предотвращения попадания грязи в насос.

1. Отвинтить байонетный соединитель шланга если

2. Вынуть фильтр и промыть его. Дефектный фильтр заменить.

7.2.2 Очистка насадок высокого давления

Засорение насадки приводит к чрезмерному давлению насоса. Поэтому ее следует немедленно очищать при засорении.

1. Выключите моечную машину.
2. Снимите трубу распылителя.
3. Очистите насадку с помощью иглы для очистки Alto.

ВНИМАНИЕ!

Используйте иглу для очистки только при снятой трубе распылителя.

4. Промойте трубу распылителя водой со стороны насадки.



7.2.2 Проверка уровня масла

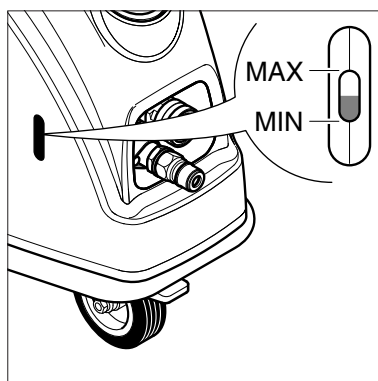

1. Проверить уровень масла, сняв крышку. На ровной поверхности масло должно быть едва видно. При необходимости долить масло. в случае необходимости долить (для определения типа масла см. главу 9.3).

7.2.4 Замена масла

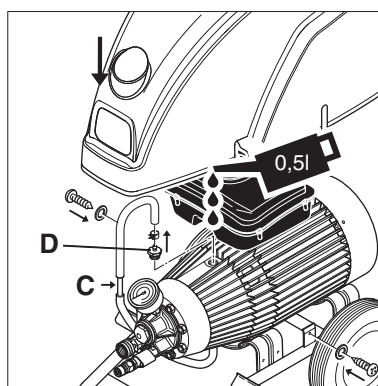
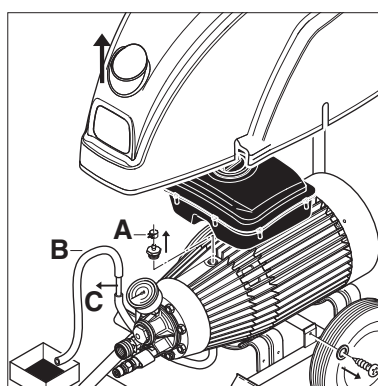

1. Перед заменой масла прогрейте моечную машину.
2. Снимите панель, открутив два винта на боковой панели.
3. Ослабьте зажим шланга (A).
4. Снимите шланг с ниппеля (B).
5. Извлеките контрольную трубку (C) из держателя.
6. Слейте масло в подходящий контейнер (емкостью не менее 1 л) и утилизируйте его в соответствии с действующими нормами.
7. Поместите контрольную трубку (C) в держатель.
8. Открутите ниппель шланга (D).
9. Заполните насос свежим маслом (тип и количество масла см. в разделе 9.3).
10. Проверьте уровень масла (см. раздел 7.2.3).
11. Закрутите ниппель шланга, присоедините шланг и зафиксируйте его зажимом.
12. Установите на место панель.

ВНИМАНИЕ!

Если моечная машина используется вблизи пищевых продуктов, следует применять специальное насосное масло. Проконсультируйтесь со своим дилером.



8 Устранение неполадок

Неисправность	Причина	Решение
Падение давления	<ul style="list-style-type: none"> > Воздух в системе > Засорено / изношено сопло > Бак для моющего средства пустой. 	<ul style="list-style-type: none"> • Продуйте систему быстро несколько раз, нажав на курок распылителя. Если необходимо, включите мойку без подключения шланга высокого давления. • Очистите/замените сопло • Заполнить бак для моющего средства или установить дозирующий вентиль в положение «0».
Броски давления	<ul style="list-style-type: none"> > Помпа подсасывает воздух (возможно только в режиме всасывания) > Недостаток воды > Слишком большая длина подающего шланга или его сечение очень мало > Недостаток воды из-за превышения высоты подъема воды > Недостаток воды, вызванный засорением фильтра 	<ul style="list-style-type: none"> • Проверьте всасывающий комплект на герметичность • Откройте кран • Используйте подходящий по параметрам шланг • Очистите или замените фильтр (никогда не работайте без фильтра) • См. инструкцию
При включении мойки не работает двигатель	<ul style="list-style-type: none"> > Поврежден кабель или розетка > Выключен автоматический предохранитель на щитке. 	<ul style="list-style-type: none"> • Проверьте кабель и другое оборудование на наличие дефектов и при необходимости заменит • Включите автомат
При включении мойки двигатель гудит, но не вращается	<ul style="list-style-type: none"> > Недостаточное напряжение в сети или неправильная фазировка. > Помпа заблокирована или замерзла > Неправильная длина или сечение удлинительного кабеля 	<ul style="list-style-type: none"> • Проверьте параметры сети • Обратитесь в сервис • Используйте подходящий по параметрам удлинитель

Неисправность	Причина	Решение
Мотор самопроизвольно выключился	<ul style="list-style-type: none"> > Сработала защита от перегрузок из-за перегрузки или перегрева мотора > Сопло засорено 	<ul style="list-style-type: none"> • Проверьте соответствие напряжения в сети и указанного на мойке. Выключите мойку и дайте ей остыть не менее 3 минут • Замените сопло
При использовании инжектора моющих средств, не подается моющий раствор	<ul style="list-style-type: none"> > Инжектор загрязнен или заблокирован всасывающий шланг > Резервуар с моющим средством пуст > Регулятор давления на распылителе не установлен на минимальное давление 	<ul style="list-style-type: none"> • Очистить • Наполните емкость • Поверните регулятор против часовой стрелки до упора

9 Дополнительная информация

9.1 Утилизация мойки



Отслуживший свой срок пылесос сразу привести в негодное состояние.

1. Вынуть штекер из розетки и перерезать

подсоединительный шнур.

Не выбрасывать электрические приборы в бытовой мусор!

Согласно Европейской Директиве 2002/96/EG по старым электрическим и электронным устройствам эти электроу-

стройства должны собираться отдельно и поступать на рециклинг без ущерба для окружающей среды.

В случае вопросов обратитесь в коммунальное управление или к ближайшему дилеру.

9.2 Гарантия

Обычные условия гарантийного и послегарантийного обслуживания. (см. гарантийный талон)

Производитель оставляет за собой право на изменения в руководстве.

9.3 Технические данные

		Poseidon 7-52	Poseidon 7-59	Poseidon 7-66
Рабочее давление	bar	152 (2200 psi)	170	190
Расход воды (макс.)	l/h	1158 (5.1 gal/min)	1200	1280
Расход воды Q _{IEC}	l/h	1045 (4.6 gal/min)	1120	1180
Напряжение 200-230 V/ 1~/60Hz		US		
Напряжение 200 V / 3~/ 50Hz				JP
Напряжение 200 V / 3~/ 60Hz				JP
Напряжение 400 V / 3~/ 50Hz				DK
Напряжение 400-415 V/ 3~/ 50Hz			EU	EU
Напряжение 230-400 V/ 3~/ 50Hz				N, I, BE, ESP, Unitor
Напряжение 220-440 V/ 3~/ 60Hz				US, EXP, Unitor
Предохранитель	A	35	16	16
Подключаемая мощность	kW	6.4	7,1	8
Макс. температура на входе	°C	85 (185°F)	85	85
Габаритные размеры, длина x ширина x высота	mm	1020x 560x 540	1020x 480x 940	1020x 480x 940
Масса моечной машины	kg	60	71	74
Масса распылительного оборудования	kg	6	6	6
Уровень шума на расстоянии 1 м EN 60704-1	dB (A)	75	75	75
Силы отдачи	N	51	57	64
Высота всасывания	m	1,5	1,5	1,5
Количество масла для насоса высокого давления	l	0.5	0,5	0.5
Сорт масла		Castrol ALPHASYN - T ISO150		

9.4 Сертификат соответствия ЕС

CE Сертификат соответствия ЕС	
ALTO Deutschland GmbH Guido-Oberdorfer-Straße 2-8 D-89287 Bellenberg	
Изделие:	High Pressure Cleaner
Тип:	Poseidon 7
Описание:	400 V 3~, 50 Hz IP X5
Тип исполнения изделия соответствует следующим действующим нормам:	EC Machine Directive 98/37/EG EC Low-voltage Directive 73/23/EEG EC EMV Directive 89/336/EEG
Применяемые гармонизированные нормы:	EN 292 EN 60335-2-79 EN 55014-1, EN 55014-2, EN 61000-3-2
Применяемые национальные нормы и технические спецификации:	DIN EN 60335-2-79
 Дипл.-инж. Вольфганг Ньюкамп Испытания и сертификация	
г. Белленберг, 01.06.2006 г.	

