

**SW 655**



Kullanma talimatı ve yedek parçalar

**Nilfisk MODEL 56100875**

**Nilfisk  
Advance**

*standartları belirliyor*

## ÖNEMLİ GÜVENLİK UYARILARI

Bu makine sadece ticari kullanım amaçları için uygundur, örneğin otel işletmeleri, okullar, hastaneler, fabrikalar, mağazalar, büro mekanları. Diğer bir dille makine normal ev amaçları için uygun değildir.

Kullanmadan önce bütün talimatları okuyunuz.



### DİKKAT !

Yangın tehlikesi ile fiziki hasar tehlikesini azaltmak için:

- Cihaz toksinli, kanserojen, yanıcı veya diğer bir şekilde örneğin asbest, arsenik, baryum, berilyum, kurşun, böcek ilaçları gibi zararlı maddelerin veya sağlığa zarar verici maddelerin çekiminde kullanılamaz.
- Cihaz yanıcı sigara veya diğer tüten maddelerin ile kül, kibrit veya benzeri maddelerin çekiminde kullanılamaz.
- Fiziki hasarların önlenmesi bakımından cam, metal veya diğer keskin aletlerin kir çekici kabın içersinden çıkartırken iş eldivenleri takılmalıdır.
- Her kullanımdan sonra kir çekici kap boşaltılması gerekir.
- Bu itici – süpürge makinesi sıvıların müdahalesi için tasarlanmamıştır.
- Cihazı yağmura maruz bırakmayınız. Bina içersinde muhafaza ediniz.
- Cihazın oyuncak olarak kullanılmasına izin vermeyiniz. Çocuklar tarafından kullanılırken veya çocukların yakınında özellikle dikkat edilmesi önerilir.
- Her amaca yönelik – süpürge makinesinin işletilmesi yabancı bileşenlerin göze üflenmesine neden olabilir. Süpürge makinesinin işletiminde daima koruyucu gözlük takınız.
- Dikkat edilmesi önerilir. Temkinli olun ve sağlıklı insan zekasını kullanınız. Yorgun olduğunuzda veya konsantrasyonunuz bozuk olduğunda veya kontrolü etkileyecek uyuşturucunun, alkolün veya ilacın etkisi altındaysanız makineyi işletmeyiniz.

**BU KULLANMA TALİMATINI SAKLAYINIZ**

## ALMANCA

### GİRİŞ

Bu el kitabı size Nilfisk – Advance SW 655'den en iyisini yapmaya yardımcı olacaktır. Lütfen makineyi işletmeye onu dikkatlice okuyunuz.

Bu ürün sadece ticari kullanım amacı içindir.

### YEDEK PARÇA VE SERVİS

Olası tamiratlar sadece Nilfisk – Advance tarafından gerçekleştirilmelidir. Orada eğitimli uzman kişiler çalıştırılmaktadır ve orijinal Nilfisk-Advance yedek parçaları ile orijinal Nilfisk – Advance aksamlar da orada aynı şekilde hazırdır. Tamirat ve yedek parça veyahut servis için lütfen Nilfisk – Advance ile temasa geçiniz. Lütfen ilgili makinenin modelini ve servis numarasını belirtiniz.

### TIP PLAKASI

Makinenizin model ve seri numarasını makinede bulunan tip plakasından okuyabilirsiniz. Bu bilgiler makinenize ait yedek parça siparişinde gereklidir. İlerde bundan faydalanabilmeniz için lütfen takibinde makinenizin model ve seri numarasını yazınız.

MODEL NUMARASI \_\_\_\_\_

SERİ NUMARASI \_\_\_\_\_

### MAKİNENİN AÇILMASI

Makinenin teslimatında lütfen ambalaj kartonunu ve makineyi hasarlı olup olmaması konusunda itinalı bir şekilde inceleyiniz. Şayet bir hasar söz konusu ise bunun tespit edilebilmesi için ambalaj kartonunu dikkatlice saklayınız. Hasar talebinde bulunabilmeniz için derhal Nilfisk – Advance satıcınız ile irtibata geçiniz .

### MONTAJ

#### EL TUTMA YERLERİNİN MONTAJI

1. Alt tutma yerlerinin bitimlerini süpürge makinesinin çerçevesindeki deliklere konumlandırın. Lütfen vidaları sağlamlaştırınız ( bakınız resim 1).
2. Üsteki tutma yerini makine vidaları, emniyet halkaları ve somunların yardımıyla alt tutma yerlerine bağlayınız ( bakınız resim 2).
3. Kap tutma yeri beraberinde teslim edilen vidalar yardımıyla kir toplama kabına bağlanacaktır ( bakınız resim 3).

RESİM 1

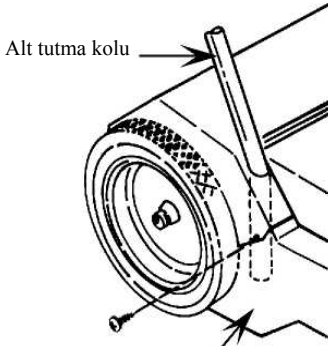

Süpürge makinesinin çerçevesi

RESİM 2

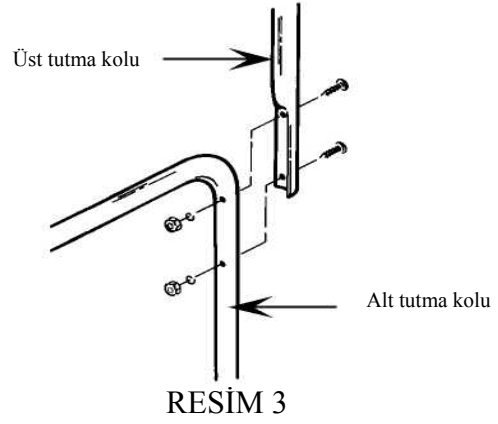

RESİM 3

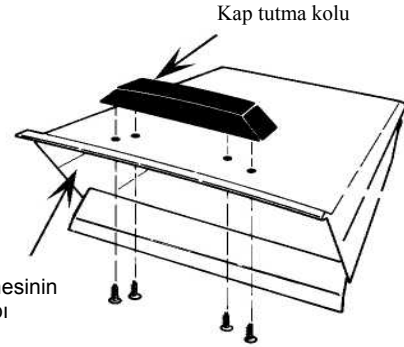

Süpürge makinesinin kir toplama kabı

### YAN SÜPÜRGENİN MONTAJI

- 1 Tahrik kayışı teslimat sırasında disk üzerinde monte edilmiş olması gerekir. Lütfen kayışın kayış girişleri arasında bulunan disk üzerinde olup olmadığından emin olunuz.
- 2 Resim 4'de görüldüğü gibi yan kolla beraber kayışı yan süpürge kolların duvarına konumlandırıyorsunuz. Dış girişe ait kayışı arka tekerlek üzerinden ve bağlama parçasının üzerinden yerleştirin. İç girişin kayışı bağlama parçalarının ALTINDA bulunması gerekir.
- 3 Kolda bulunan delikleri bağlama parçası üzerindeki deliklere oturtarak yan fırça kolunu bağlama parçasına bitiştirin. Çatalları indirin ve bunu maşa yardımıyla emniyete alınız.
- 4 Yan süpürge tamponunu yan süpürge diskine yerleştirin, dış halka yan süpürgeye dönük olması gerekir. Yan süpürgeyi vidalar, emniyet halkaları ve diskler yardımıyla yan süpürge diskine takınız.
- 5 Yan süpürgeyi indirin ve kabı yeniden takınız.
- 6 Eğer yan süpürge yanlış yöne doğru dönerse, kayış talimata uygun olarak monte edilmemiştir.

### ANA SÜPÜRGE İŞLETİMİ

#### Bakınız resim 5.

- 1 Ana süpürge yapımında azami süpürme gücüne göre ayarlanmıştır.
- 2 Eğer zemin tipinden dolayı veya aşınma görünümünden dolayı ayarlamalar gerekiyorsa, bunlara ayarlama düğmesi ile uygulanabilir. Ayar sırasında yükseklik göstergesi süpürge konumunu belirleyecektir (resim 5).
- 3 En iyi güce ulaşmak için süpürge fırçaları zemine hafifçe dokunması gerekir.

**LÜTFEN DİKKAT EDİNİZ:** Eğer ana süpürge çok alçak ayarlanmışsa süpürge makinesi çok zor itilir.

RESİM 4

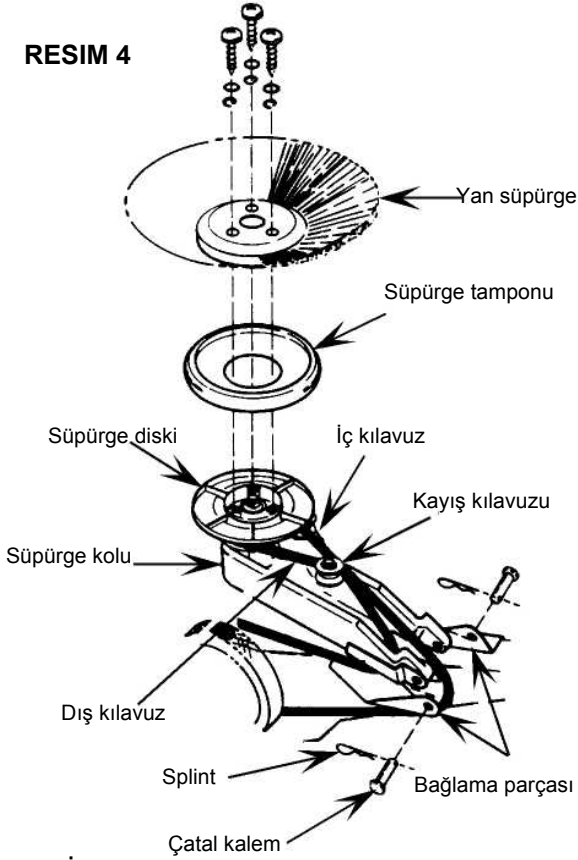

RESİM 5

Ana süpürge ayarlanması



#### YAN SÜPÜRGE

Bakınız resim 6

- 1 Yan süpürge engeller veya duvarlardaki süpürme işleminde indirilerek kullanılmalıdır; fakat yan süpürgeyle süpürme işleminde de açık alanları için müdahale edilebilir.
- 2 Yan süpürge yüksekliği öyle ayarlanmalı ki, fırçalar zemine yaklaşık 1/3 kadar temas etsin. Bu ayarlama düğmesinin ayarlanması ile gerçekleştirilebilir.

RESİM 6

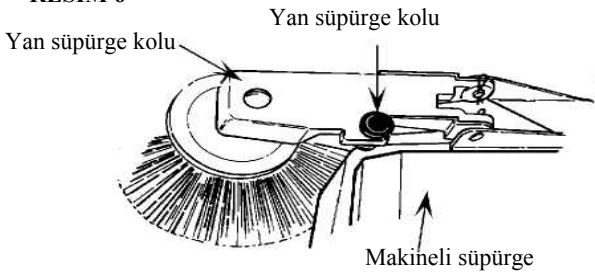

#### İTME – SÜPÜRGE MAKİNESİNİN İŞLETİMİ

Süpürge makinesini normal adımlar halinde ileriye doğru itiniz. Geri giderken süpürge makinesi çalışmaz.

#### KİR TOPLAMA KABININ BOŞALTIMASI

- 1 Kir toplama kabının boşaltılması için kabin önünde bulunan el tutma yerinden kaldırın ve içeriğini uygun bir kabın içersine boşaltın.
- 2 Kabin önündeki kenarı süpürge makinesinin çerçevesine yerleştirerek kir toplama kabını tekrar süpürge makinesine takınız.
- 3 Kir toplama kabı talimata uygun konuma gelene kadar aşağıya doğru bastırınız.
- 4 Kir toplama kabı her kullanımdan veyahut gerekmesi halinde boşaltılmalıdır. Dolu olan bir kir toplama kabı itme süpürge makinesinin süpürme gücünü etkilemektedir.

RESİM 7

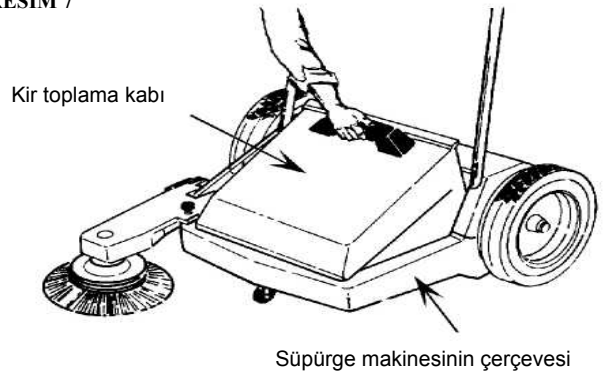

#### BAKIM

- 1 Her kullanımdan sonra olası yabancı maddeler fırçaların veya tekerleklerin etrafına dolanıp dolanmadığını kontrol ediniz. Yabancı maddelerin hemen çıkartılması gerekir.
- 2 Mekanizma, şanzıman veya diğer iç parçalar yağlanmamalıdır.
- 3 Plastik toz sızdırmazlığını düzenli olarak aşınma görüntülerine veya hasarlara karşı kontrol ediniz, eğer gerekiyorsa onları yenileyiniz.
- 4 Ana süpürgeyi aşınma görüntülerine karşı düzenli olarak kontrol ediniz, eğer fırçaların uzunlukları 1 parmaktan veya daha fazla aşınmışsa süpürgeyi yenileyin. Ana süpürge her bir yarısındaki bulunan üç vidanın kolay biçimde çıkartılmasıyla yenilenir. Aynı vidalar yedek süpürge montajından sonra da kullanılabilir.
- 5 Yan süpürgeyi aşınma görüntülerine karşı düzenli olarak kontrol ediniz, eğer (ayarlanma esnasında indirilmiş konumda) fırçalar zemine 1/3 den daha az temas ediyorsa yenileyiniz. Yan süpürge süpürge tutucularındaki vidalarından kolay biçimde çıkartılır ve yedek süpürge aynı parçaların tekrar kullanılmasıyla yeniden takılır.

## HATA ARAMA PLANI

Belirtiler	Olası neden (ler)	Çözüm
Süpürge makinesi ancak zorlanarak itiliyor	1. Yan süpürgeler yeterince yüksek ayarlanmamış 2. Ana süpürge yeterince yüksek ayarlanmamış 3. Büyük bir yabancı madde sıkışmış	1. Yan süpürge ayarlanması 2. Ana süpürge ayarlanması 3. Yabancı maddelerin çıkartılması
Kötü çekim	1. İp veya başka yabancı maddeler ana süpürge etrafına dolanmış veya içersinde kalmış 2. Kir toplama kabı dolu 3. Ana süpürge fazla yüksek ayarlanmış . 4. Yan süpürgeler fazla yüksek ayarlanmış	1. İpi veya yabancı maddeyi çıkartınız. 2. Kabı boşaltınız. 3. Ana süpürgeyi ayarlayınız 4. Yan süpürgeyi ayarlayınız
İşletim sırasında gereğinden fazla tozun bulunması	1. Kir toplama kabı dolmuş 2. Zemin sızdırmazlığında kaçak var 3. Süpürme temposu fazla yüksek	1. Kabı boşaltınız 2. Zarar görmüş parçayı yenileyiniz 3. Hızı düşürün ve büyük açık alanların temizliğindeki hızlı tempoda yan kolu kaldırınız.
Süpürge makinesinin arkasında çizgiler veya lekeler oluşuyor	Birkaç ince toz tipleri ana süpürge muhafazasının arkasında yerleşmiş	Ana süpürge muhafazasındaki bütün yerleşimleri yok ediniz.

## Nilfisk SW655 S'nin Malzeme bileşimi

