

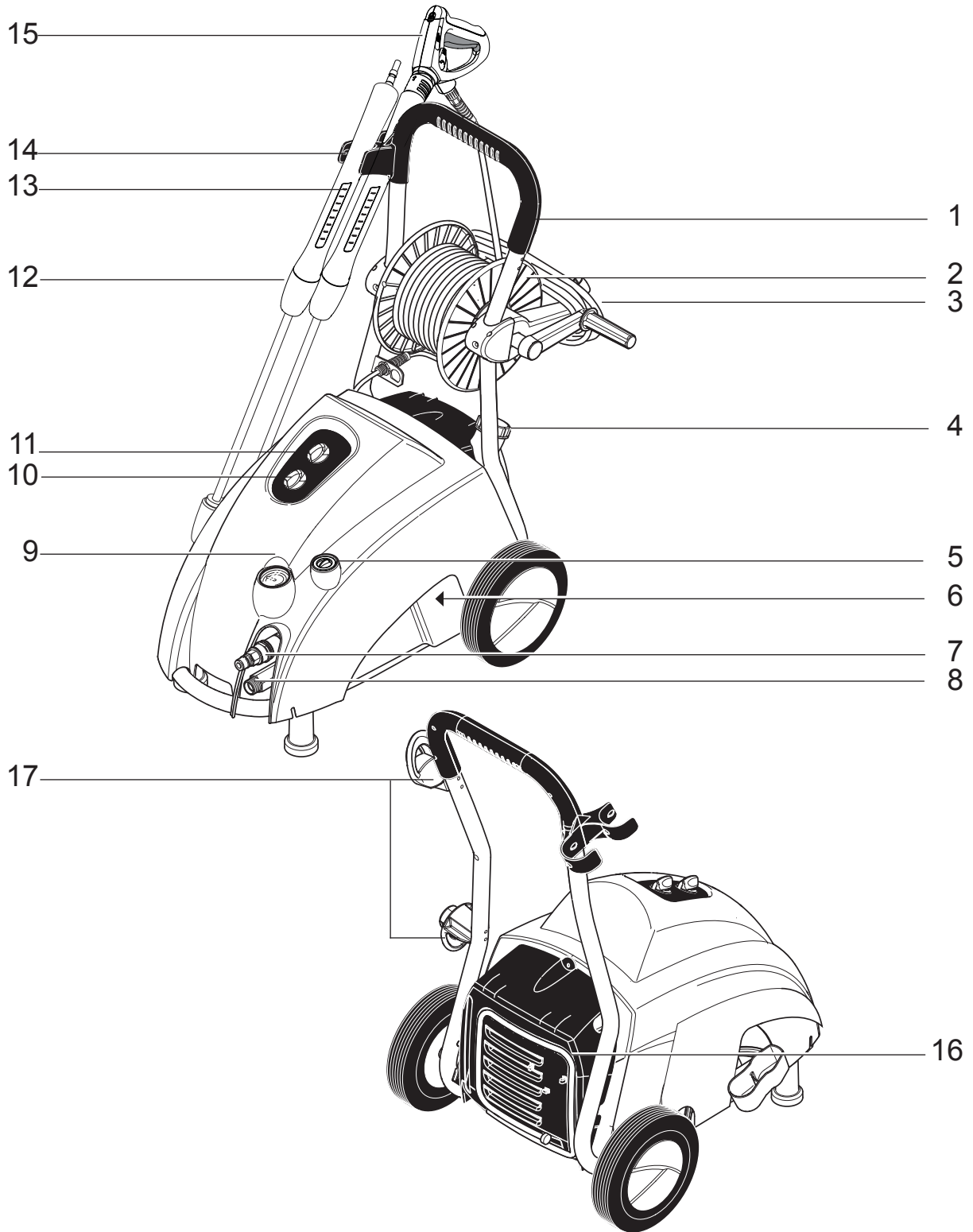

POSEIDON 5



Nilfisk
ALTO
Why Compromise



Ýçindekiler

Uyarý iparetleri	354
1 Önemli güvenlik bilgileri	354
2 Cihazýn tarifi	2.1 Kullanım amacı.....	356
	2.2 Kumanda elemanları	356
3 Ýpletmeye almadan önce	3.1 Kurulması	357
	3.2 Temizlik maddesi deposunun doldurulması ¹⁾	357
	3.3 Yüksek basınç hortumunun bağlanması	357
	3.4 Su hortumunun bağlanması	358
	3.5 Elektrik bağlantısı	358
4 Kullanılması / Ýpletme	4.1 Bağlantýlar	359
	4.2 Cihazýn çalyptýrılması.....	359
	4.3 Tornado mızrağıyla basıncın ayarlanması.....	360
	4.4 FlexoPowerJet enjektöründen basınç ayarı.....	360
	4.5 Temizlik maddelerinin kullanılması	360
5 Kullanıldóy alanlar ve çalyþma metotları	5.1 Genel uyarýlar	361
	5.2 Tipik kullanýmlar.....	362
6 Çalyþmadan sonra	6.1 Cihazın kapatılması.....	363
	6.2 Besleme hatlarının çykartılması	364
	6.3 Bağlantý kablosunun ve yüksek basınç hortumunun sarılması ve aksesuarın toplanması.....	364
	6.4 Cihazın muhafaza edilmesi (dondan korunarak depolanması).....	364
7 Bakým	7.1 Bakým planý.....	365
	7.2 Bakým iþleri.....	365
	366
8 Arızaların giderilmesi	9.1 Makinenin yeniden iþlemeye verilmesi.....	367
9 Diðerleri	9.2 Garanti.....	367
	9.3 AB - Uygunluk beyanı.....	367
	9.4 Teknik özellikler	368

¹⁾ Özel aksesuarlar model varyantları



Uyarı işaretleri



Bu kılavuzda bulunan ve uyulmadığı takdirde insanlar için tehlikeler oluşturabilecek güvenli uyarıları bu tehlike sembolüyle özellikle işaretlenmiştir.



Burada çalışmaya kolaylaştıran ve güvenli bir işletmeyi sağlayan tavsiyeler veya uyarılar yazılmıştır.



Yüksek basınçlı temizlik cihazını kullanmaya başlamadan önce, ekte kullanılan kılavuzunu da mutlaka okuyunuz ve daima kolay erişilebileceğiniz bir yerde muhafaza ediniz.



Bu sembolü, uyulmadığı takdirde cihaz ve işlevleri için tehlikeler oluşturabilecek güvenlik uyarılarının yanında göreceksiniz.

1 Önemli güvenlik bilgileri



Kendi güvenliğiniz için

Yüksek basınçlı temizlik cihazını sadece kullanılması hususunda eğitimli ve sertifikalı kişiler kullanabilir.

Cihaz kolay kullanılabilmesine rağmen, çocukların kullanımına izin vermeyiniz.

Genel bilgiler

Yüksek basınçlı temizlik cihazının kullanımı için yerel aktüel yönetmelikler geçerlidir.

İşletme kılavuzunun ve cihazın kullanıldığı ülkede geçerli olan kaza önleme ve kazadan korunma yönetmeliklerinin yanı sıra, güvenli ve gerektiği şekilde çalışması için geçerli olan ve bilinen teknik kurallara da uyulmalıdır.

Güvenlik açısından püphemli olan veya tehlikeli olabilecek hiç bir işlem yapılmamalıdır.

Taşınması

Cihazın taşınması büyük tehlikelerden dolayı kolaydır. Taşıma sırasında ve üzerinde güvenli bir şekilde taşınabilmesi için cihazın kaymayacak ve devrilmeyecek şekilde kayışlarla tutturulması tavsiye olunur.

Yatırılmıyıp konumda taşınması

- cihazı bağımların bulunduğu tarafta yatırmayınız veya koymayınız.
- emme hortumunu temizlik maddesi deposundan çıkartınız ve yanında bulunan kapakla kapatınız.
- cihazı çalıştırmadan önce: ya da biriktirme deposundaki ya da pompa gövdesine geri akması durumunda dikkat ediniz. Ya da seviyesini kontrol ediniz, gerekirse ya da takviye ediniz.

Cihaz ve aksesuarı 0°C civarlarında veya altındaki sıcaklıklarda taşınacaksa 6. bölümünde tarif edildiği gibi antifriz kullanılması tavsiye olunur.

Çalıştırmaya Başlamadan önce

Üç fazlı cihazınız fişsiz olarak teslim edilmişse, bir elektrik uzmanı tarafından toprak hatlı uygun bir üç fazlı fişe donatılmasını sağlayınız.

Çalıştırmaya başlamadan önce yüksek basınçlı temizleme cihazını usulüne uygun şekilde kontrol ediniz.

Cihazı elektrik şebekesine bağlamak için kullanılan hatlarda her hangi bir arıza, özer veya aşınma olup olmadığını muntazam aralıklarla kontrol ediniz. Sadece elektrik kablo kusursuz olan yüksek basınçlı temizlik cihazlarını çalıştırınız (hasarlı veya kusurlu kablolarda cereyan çarpma tehlikesi söz konusudur!).

Yüksek basınçlı temizlik cihazını elektrik prizine bağlamadan önce, nominal gerilimi kontrol ediniz. Cihazın tip levhası üzerinde bildirilen işletme gerilimi ile, cihazın bağlandığı elektrik şebekesinin geriliminin aynı olmasına dikkat ediniz.



Yüksek basınçlı temizleme cihazının elektrik kaynağını bir hatalı akım koruma şalteri üzerinden bağlayınız. Bu şalter elektrik kaynağını, ya deşarj akımı toprağa karşı 30 ms süreyle 30 mA üzerine çıktığında veya bir top-raklama kontrol devresi içerdiğinde kesmektedir.

Cihazı sadece dik durur vaziyette kullanınız!

Sizin için geçerli olan yasal yönetmeliklere ve hükümlere dikkat ediniz. Yüksek basınçlı temizleme cihazının, çalıştırıldığı her defasında, başlıca parçaları bakılarak kontrol edilmelidir.

DİKKAT!

Suiistimal edildiğinde yüksek basınçlı hüzmeye tehlikeli olabilir. Hüzmeyen insanlar, hayvanlar, üzerinde gerilim bulunan tesisler veya cihazın kendisi üzerine yöneltilmesi yasaktır. Koruyucu giysi ve koruyucu gözlük kullanınız.

Püsküren suyu kendi üzerinize veya başka birinin üzerine doğru tutup, elbiseleri veya ayakkabıların temizlemek için kullanmayınız.

Yaralanma tehlikesi!

Cihaz kullanılırken, püskürtme tertibatında geri tepme gücü olup; eğer püskürtme borusu veya hortumu katlanırsa, ek olarak dönme momenti de oluşur. Bu nedenle püskürtme tertibatını iki elinizle sıkıca tutunuz.

Çalışma sahasında koruyucu giysi giymemiş olan kişiler varken, cihazı kullanmayınız.

Temizlenecek olan cisimleri temizlemeden önce, bu cisimlerden çevre için zararlı olabilecek maddelerin (örneğin asbest, yağ) çıkıp, çevreyi kirletme ihtimali olup olmadığını kontrol ediniz.

Lastik, kumaş vb. gibi hassas parçalar yuvarlak hüzmeye, örn. Turbo çekikle, temizlenme-

melidir. Temizleme sırasında, temizlenecek yüzeye hasar verilmesini önlemek için yüksek basınçlı enjektör ile yüzey arasında yeterli bir mesafenin bırakılmasına dikkat ediniz.

Yüksek basınçlı hortumunucihazı çekmek için kullanmayınız!

Yzin verilen maksimum çalışma basıncı ve sıcaklığı yüksek basınçlı hortumu üzerinde yazılıdır.

Elektrik kablosunda veya yüksek basınçlı hortumunda bir hasar olması halinde cihazı kullanmaya devam etmeyiniz.

Yeterince hava sirkülasyonu olmasına dikkat ediniz. Cihazın üzerini örtmeyiniz veya yeterince havalandırılmayan yerlerde kullanmayınız!



Cihazı donmayacağı bir yerde muhafaza ediniz!

Cihazı katıyen susuz çalıştırmayınız. Kısa süre dahi susuz çalıştırmanız, pompanın manbetlerinin aşırı derecede zarar görmesine sebep olur.

Su bağlantısı

Bu yüksek basınçlı yıkama makinesinin, yalnızca EN 1717'ye uygun BA tipi bir geri tepme önleyici takıldığında içme suyu şebekesine bağlanmasına izin verilmektedir.

Geri tepme önleyici, 106411177, 106411178, 106411179, 106411184 numarasıyla sipariş edilebilir. Geri tepme önleyici ve yüksek basınçlı yıkama makinesi arasındaki hortum, olası basınç yükselmelerini emebilmesi için en az 12 metre (en az 3/4 inç çapta) olmalıdır. Emme ile çalıştırmada (örneğin bir yağmur suyu biriktirme haznesinden), geri tepme önleyici gerekli değildir. Önerilen emme seti: 61256. BA valfinden su akmaya başlar başlamaz, bu



su artık içilebilir olarak kabul edilmez.

Çalıştırılması DİKKAT!

Uygun olmayan uzatma kabloları tehlikeli olabilir. Aşırı ısınmadan dolayı yangın tehlikesini önlemek için kablo makarasını daima tamamıyla çözünüz. Cihazı elektrik şebekesine bağlamak için kullanılan hatların fiş ve kavramalarının en azından püsküren suya karşı korunmuş olmaları şarttır.

Bir uzatma kablosu kullanılırsa, asgari kablo kesitlerine dikkat ediniz.

Kablo uzunluğu m	Kablo kesiti	
	<16 A	<25 A
20 m metreye kadar	ø1.5mm ²	ø2.5mm ²
20 ila 50 m arasında	ø2.5mm ²	ø4.0mm ²

Elektrik şebekesi bağlantı hattına zarar vermeyiniz (örneğin her hangi bir tabıyla üzerinden geçerek, çekerek, sıkıştırarak). Elektrik şebekesi bağlantı kablosunu prizden çıkarırken sadece fişi tutarak çekiniz (kablodan tutup çekmeyiniz).

Elektrik



DİKKAT!

Cihazı, katıyen üstüne su püskürterek temizlemeyiniz: Kısa devre tehlikesi ve insanlar için tehlike söz konusudur.

Cihaz sadece gerektiği şekilde monte edilmiş bir tesise bağlanmalıdır.

Devreye alma işlemleri kısa süreli gerilim düşmelerine neden olurlar. Şebeke empedansı (bina bağlantısı) 0.15 Ω altında olduğunda arızalar oluşmaz. Kuşku duyduğunuzda elektrik kurumunuza sorunuz.

¹⁾ Özel aksesuarlar model varyantları



Bakım ve tamir DÝKKAT!

Cihaz temizlenmeden, tamir edilmeden veya bakýma alýnmadan önce fiþinin elektrik prizinden çekilip çýkarýlmasý þarttýr.

Sadece iþletme kýlavuzunda tarif edilen bakým iþlerini yapýnýz. Sadece orjinal yedek parça kullanýnýz. Cihazda her hangi bir teknik deðiþiklik yapmayýnýz.

DÝKKAT!

Bu talimatlara uyulmamasý durumunda güvenliðinizi tehlikeye sokmuþ olabilirsiniz.

Tarif edilenlerin haricindeki bakým ve tamir iþleri için Nilfisk-Alto yetkili servisine veya yetkili bir tamirhaneye baþ vurunuz!

Kontrol

Yüksek basınçlı temizleme cihazý Alman »Sıvı Yayıcýları Direktiflerine« uygundur. Ancak yüksek basınçlı temizleme cihazý Kazaların Önlenmesine iliþkin Mevzuat olan »Sıvı Yayıcýları ile Çalıþma (BGV D15)« 'ya göre ihtiyaç duyulduðunda, ancak en az 12 ayda bir uzman kiþilerce çalıþma güvenliði açasından kontrol edilmelidir.

Elektrikli cihazlarda yapýlan her tamir iþleminde sonra, koruma direnci, yalýtým direnci ve kaçak akým ölçülmelidir. Ayrýca elektrik kablosu gözden geçirilmeli, gerilim ve cereyan ölçülmeli ve fonksiyonu kontrol edilmelidir. Yetkili servisimiz, teknik konularda size yardým etmeye hazýrdýr.

'Sývı püskürtme cihazlar ile çalıþmak' konusu ile ilgili kaza önleme ve kazadan korunma yönetmeliklerinin tamamýný (UVV) bu adresten veya ilgili sendika üzerinden tedarik edebilirsiniz: Carl Heymanns-Verlag KG, Luxemburger Strasse 449, D-50939 Köln.

Güvenlik tertibatý

Kabul edilemeyecek kadar yüksek olan abýrý basınç, güvenlik tertibatýnýn devreye girmesi halinde bir by-pass hattý üzerinden bakiye basınç kalmayacak þekilde pompanýn emme hattýna geri iletilir. Güvenlik tertibatý cihazýn fabrika çýkýþýnda ayarlanmýþtýr ve mühürlenmiþtir (kurþun mühür) ve deðiþtirilmemelidir.

2 Tarifi

2.1 Kullanım amacı

Bu yüksek basınçlı temizleme cihazý

- tarım
- üretim sanayi
- lojistik
- araç temizliði
- kamu kuruluşlarında
- temizlik sanayiinde
- inþaat sanayiinde
- gıda maddeleri sanayii vb.

gibi alanlarda profesyonel kullanım için geliþtirilmiþtir.

5. bölümde çepitli temizlik iþlerinde bir yüksek basınçlı temizleyicinin kullanýmý tarif edilmiþtir.

Cihazý sadece bu iþletme kýlavuzunda tarif edildiði gibi kullanýnýz. Amacýna uygun olmayan bir kullanım, cihaza veya temizlenecek yüzeye hasar verebilir veya insanların ađýr bir þekilde zarar görmesine neden olabilir.

2.2 Kumanda elemanları



Þekli için bu iþletme kılavuzunun önündeki dıþa katlanır sayfaya bakınız.

- 1 Sürme çemberi
- 2 Hortum makarasý¹⁾
- 3 Elektrik bađlantý kablosu
- 4 Temizlik maddesi doldurma deliði¹⁾
- 5 Pompa yađının doldurulması ve yađ seviyesinin kontrolü
- 6 Temizlik maddesi deposu¹⁾
- 7 Yüksek basınç hortumu bađlantýsý¹⁾
- 8 Su bađlantýsý ve su giriþ

- 9 Filtresi
- 9 Basınç göstergesi
- 10 Temizlik maddesi doz ayarý
- 11 Ana þalter
- 12 Püskürtme borusundaki basınç ayarý¹⁾
- 13 Püskürtme borusu
- 14 Püskürtme borusu tutma düzeni
- 15 Püskürtme tabancasý
- 16 Temizlik maddesi emme hortumu
- 17 Bebeke bađlantý kablosu tutma düzeni

3 Devreye almadan önce

3.1 Kurulması

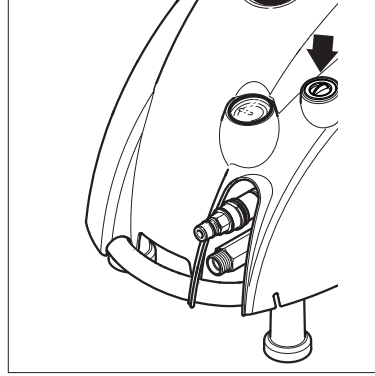

DÝKKAT!

Cihazý asla tek baþýnýza kaldýrmayýnýz. Lütfen her zaman ikinci bir kþiden yardım isteyiniz.

1. Ýlk iþletmeye almadan önce cihazý daima temiz bir þekilde kusurlar ve hasarlar yönünden kontrol ediniz.
2. Hasar durumunda derhal Nilfisk-Alto satýcýnýza baþvurunuz.
3. Kapađý kaldırarak yađ seviyesini kontrol edin. Düz bir zeminde yađın görünür olması gerekmektedir. Gerekiyorsa yađ ekleyin (yađ türü için bkz. bölüm 9.4).

3.2 Temizlik maddesi deposunun doldurulması¹⁾

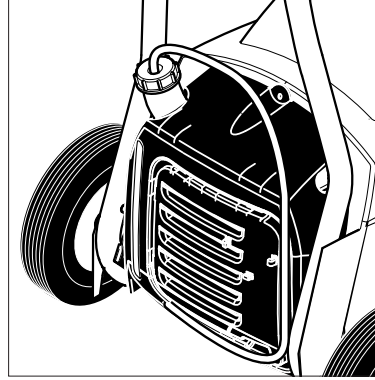

1. Temizlik maddesi deposuna Nilfisk-Alto temizlik maddesi doldurunuz. Doldurulacak miktar için 9.4 teknik özellikler bölümüne bakýnýz.
2. Temizlik maddesi filtresini tutma düzeninden çýkartýnýz ve temizlik maddesi deposu üzerine kapađý vidalayýnýz.

3.3 Yüksek basınç hortumunun bağlanması

3.3.1 Hortum makarası olmayan cihazlar

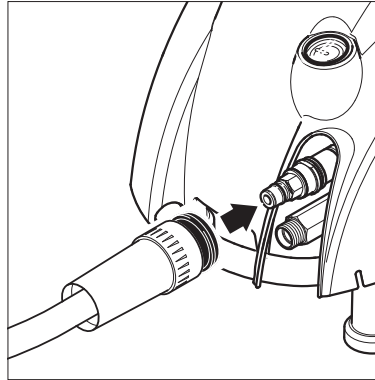

1. Çabuk kavramalı yüksek basınç hortumunu cihazın yüksek basınç bağlantı yerine bağlayınız.

NOT!

Yüksek basınç hortumunun maksimum uzunluđu 50 m'dir.

3.3.2 Hortum makarası olan cihazlar

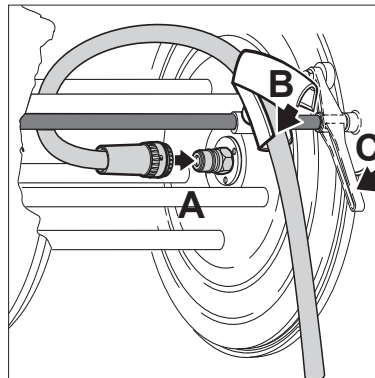

1. Yüksek basınç hortumunun bağlantı kavramasını (A) aks ortasındaki rakor üzerine takınız.
2. Hortumu hortum kılavuzu içine (B) yerleřtiriniz ve üst kapađını üzerine geçiriniz.
3. Hortum makarasındaki freni (C) açınız ve yüksek basınç hortumunu sardırınız.

¹⁾ Özel aksesuarlar model varyantları

TR

3.4 Su hortumunun bağlanması

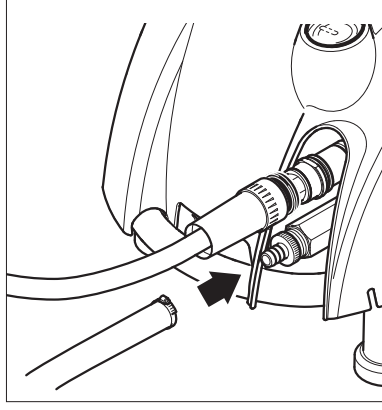

1. Su hortumunun içinden, kum ve başka pislik parçacıklarının cihaza girememesi için, cihaza bağlamadan önce kısaca su geçiriniz.
2. Çabuk kavramalı su hortumunu su bağlantı yerine bağlayınız.
3. Su musluğunu açınız.



UYARI!

Gerekli olan su miktarı ve su basıncı için 9.4 bölümündeki teknik özelliklere bakınız.

Su kalitesinin kötü olmasında (alüvyonlu kum vs.) su girişine bir ince su filtresi monte ediniz. Cihaza bağlamak için nominal çapı 3/4" (19 mm) olan dokuma

ile sağlamlaştırılmış bir su hortumu kullanınız.

3.5 Elektrik bağlantısı

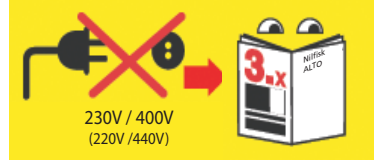
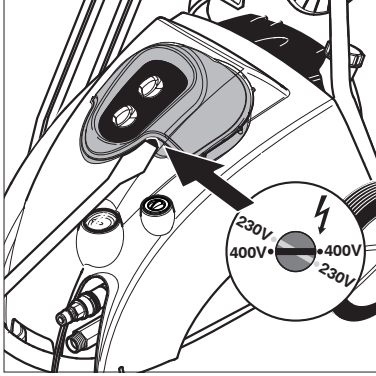

DİKKAT!

Farklı gerilimlere ayarlanabilen cihazlarda, elektrik fişini prize takmadan önce mutlaka cihazda doğru şebeke geriliminin ayarlanmış olmasına dikkat ediniz. Aksi halde cihazın elektrikli yapı parçaları hasar görebilir.

DİKKAT!

Cihazı sadece usulüne uygun olarak yapılmış elektrik tesisatlarına bağlayınız.

1. 1. bölümdeki güvenlik uyarılarına dikkat ediniz.
2. Cihaz fişini prize takınız.

4 Kullanýmý / alıptýrýlması

4.1 Bađlantýlar

4.1.1 Püskürtme borusunun püskürtme tabancasına bađlanması

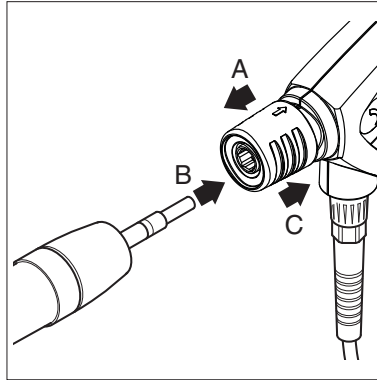

UYARI!

Püskürtme borusunu püskürtme tabancasına bađlamadan önce nipeldeki pislik paracýklarýný daima temizleyiniz.

1. Püskürtme tabancasýnýn mavi renkli abuk bađlama kulpunu öne dođru ekiniz ve sola evirerek kilitleyiniz.
2. Püskürtme borusunun nipelini abuk bađlama yerine takýnýz ve mavi renkli abuk bađlama kulpunu sađa eviriniz.
3. Püskürtme borusunu (veya diđer aksesuarý) bunlarýn püskürtme tabancasına sýkýcabađlanmýþ olduđundan emin olmak için öne dođru ekiniz.

4.2 Cihazýn alıptýrýlması

4.2.1 Cihazýn bir su borusuna takýlmasýnda alıptýrýlması

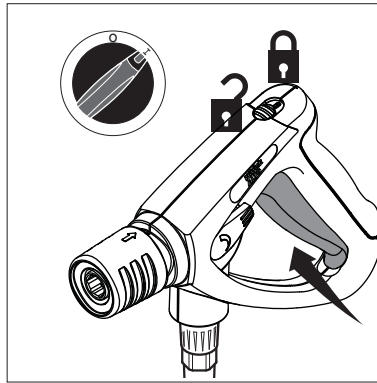

1. Ana þalteri "I" konumuna getiriniz.
2. Püskürtme tabancasýnýn kilidini aýnýz ve tetiđini ekiniz.
3. Emniyet kilidini alıþmaya sadece kısa süre ara verdiđinizde de kilitleyiniz.



UYARI!

Sistemin havasýný almak için püskürtme tabancasýnýn tetiđini kısa

aralýklarda birkaç kez ekiniz. Püskürtme tabancasýnýn kapatýlmasýndan sonra cihaz otomatik olarak kapanmaktadır. Cihaz, püskürtme tabancasına basýlarak tekrar devreye alýnabilir.



UYARI!

DSS-modelleri, 20 saniyelik bir gecikme ile kapanmaktadır.

4.2.2 Cihazýn aýk kaplara bađlanmasýnda alıptýrýlması (emme iþletmesi)

1. Nilfisk-Alto emme setini cihaza bađlamadan önce suyla doldurunuz.
2. Ana þalteri "I" konumuna getiriniz.
3. Püskürtme tabancasýnýn kilidini aýnýz ve tetiđini ekiniz.

Max. emme yüksekliđi (Havasý alınmıþ) = 2,5 m.

¹⁾ Özel aksesuarlar model varyantlarý

TR

4.3 Tornado mızrağıyla basıncın ayarlanması

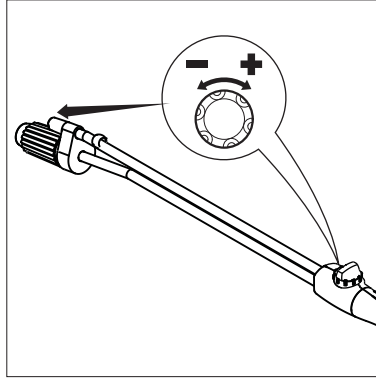

1. Püskürtme tertibatındaki ayar düğmesini çeviriniz:
 - Yüksek basınç = saat ibresi yönünde (+)
 - Alçak basınç = saat ibresinin tersi yönünde (-)

4.4 FlexoPowerJet enjektöründen basınç ayarı

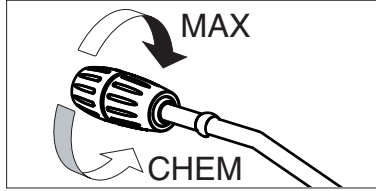

1. FlexoPowerJet enjektörünün manşonunu çeviriniz:
 - Yüksek basınç = MAX.
 - Alçak basınç = MIN. (CHEM)

4.5 Temizlik maddelerinin kullanılması

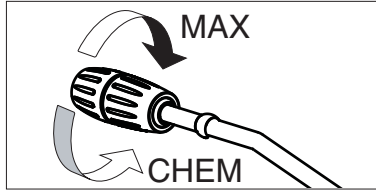

DÝKKAT!

Temizlik maddeleri kurumamalı. Aksi takdirde temizlenecek olan yüzey hasar görebilir!

Sadece alçak basınç işletmesinde temizlik maddeleri seri olarak bulunan enjektör üzerinden emdirilebilir:

1. Temizlik maddesini üreticinin talimatlarına göre önceden seyreltiniz. Doldurulacak miktar için 9.4 bölümündeki teknik özelliklere bakınız.
2. Tornado mızrađı¹⁾: Püskürtme borusundaki basınç ayarını minimum basınca (-) getiriniz, veya FlexoPowerJet enjektörü¹⁾: FlexoPowerJet enjektörünün manşonunu sonuna kadar "CHEM" yönüne doğru çeviriniz.
3. Ýstenilen temizlik maddesi miktarını doza ayar supabından ayarlayınız.
4. Ana þalteri "I" konumuna getiriniz.
5. Püskürtme tabancasını tetiðine basınız

5 Kullaným alanlarý ve çalyþma metotlarý

5.1 Genel uyarýlar

Yüksek basınçla etkili bir temizlik sadece bir kaç direktife uyularak ve özel alanlardaki kendi deneyimlerinle elde edilebilir. Aksesuarlar ve temizlik malzemeleri dođru kullanýldýđynda temizlik etkisini kuvvetleptirebilirler. Burada birkaç temel uyarýlar bulacaksınız.

5.1.1 Yumuþatma

Kabuk bađlamýþ ve kalýn kir tabakalarý bunlarý belirli bir süre yumuþamaya býrakýrsanız çözülebilir veya daha yumuþak olurlar. Özellikle tarýmcýlýkta ideal bir metot - örneđin domuz ahýrlarýnda. En iyi etki köpüklü ve alkalik temizleyiciler kullanýldýđynda elde edilebilir. Yüzeyle temizlik maddesi çözültüsü püskürtünüz ve 30 dakika etki etmesini bekleyiniz. Sonra yüksek basınç püskürtmesiyle çok daha çabuk temizlik yapýlabilir.

5.1.2 Temizlik maddesi ve köpük püskürtülmesi

Temizlik maddesi ve köpük, temizlik maddesi seyreltilmeden kirle temas edebilmesi için kuru yüzey üzerine püskürtülmelidir. Dikey yüzeylerde, temizlik maddesi çözültüsünün akmasýndan dolayı çizgili görünüm olupmamasý için aþađydan yukarý dođru püskürtünüz. Yüksek basınçlý püskürtmeyle temizlemeden önce birkaç dakika etki etmesini bekleyiniz. Temizlik maddesinin kuruyup kalmamasýna dikkat ediniz.

5.1.3 Isý

Temizlik etkisi daha yüksek ýsýlarda artmaktadır. Özellikle sývý ve katý yağlar daha kolay ve çabuk çözülebilir. Proteinler 60°C'lyk ýsýlarda, sývý ve katý yağlar 70° ile 90°C arasynda en iyi þekilde çözülebilirler.

5.1.4 Mekanik etki

Çok sert kir tabakalarýný çözebilmek için ek olarak mekanik etki gerekmektedir. Özel püskürtme borularý ve (rotatif) temizlik fırçalarý kir tabakalarýný çözmek için en iyi etkiyi göstermektedirler.

5.1.5 Büyük su kuvveti ve yüksek basınç

Yüksek basınç her zaman en iyi çözüm deđildir ve fazla yüksek basınç yüzeylere hasar verebilir. Temizlik etkisi ayný þekilde su kuvvetine bađlýdır. Araç temizliđi için 100 bar'lyk basınç yeterlidir (sýcak suyla birlikte). Daha büyük su kuvveti çözülmüþ kirin durulanmasýný ve tapýnmasýný sađlar.



5.2 Tipik kullanýmlar

5.2.1 Tarýmçýlýk

Kullanýmý	Aksesuar	Metot
Ahýrlar Domuz ađýllar Duvarlarýn, zeminlerin, donanýmlarýn temizlenmesi Dezenfekte etme	Köpük enjektörü, köpük mýzrađý, Powerspeed/ TurboHammer, Floor Cleaner Temizlik malzemesi Universal Alkafoam Dezenfekte etme DES 3000	1. Yumuşatma - Köpüdü bütün yüzeylere püskürtünüz (aþaðýdan yukarý dođru) ve 30 dakika etki etmesini bekleyiniz. 2. Kiri yüksek basınçla ve gerekirse ilgili aksesuarla gideriniz. Dikey yüzeylerde yine aþaðýdan yukarý dođru püskürtünüz. 3. Büyük miktardaki kirleri tapýmak için mümkün olan en büyük su yayýlýmýna ayarlayınız. 4. Hijyenik olmasýný sađlamak için sadece tavsiye edilen dezenfektanlarý kullanýnýz. Dezenfektaný sadece kiri tamamýyla temizledikten sonra püskürtünüz.
Araba parký Traktör, pulluk, vb	Standart mýzrak. Temizlik malzemesi enjektörü. Powerspeed mýzrađý, eđik mýzrak ve zemin altý yýkayýcý, fýrçalar	1. Kiri çözmek için temizlik malzemesini yüzeye püskürtünüz. Aþaðýdan yukarý dođru püskürtünüz. 2. Yüksek basınçlý püskürtmeyle durulayýnýz. Yine aþaðýdan yukarý dođru püskürtünüz. Zor yaklaþýlabilen yerleri temizlemek için aksesuarlarý kullanýnýz. 3. Motorlar ve lastikler gibi hassas parçalarý hasarlarý önlemek için düþük basınçla temizleyiniz.

5.2.2 Araçlar

Kullanýmý	Aksesuar	Metot
Araç yüzeyleri	Standart mýzrak. Temizlik malzemesi enjektörü. Eđik mýzrak ve zemin altý yýkayýcý, fýrçalar Temizlik malzemesi Aktive Shampoo Aktive Foam Sapphire Super Plus Aktive Wax Allosil RimTop	1. Kiri çözmek için temizlik malzemesini yüzeye püskürtünüz. Aþaðýdan yukarý dođru püskürtünüz. Böcek lekelerini gidermek için önce, örn. Allosil püskürtünüz, sonra alçak basınçla durulayýnýz ve bütün aracı temizlik malzemesi ekleyerek temizleyiniz. Temizlik malzemelerinin yakl. 5 dakika etki etmesini bekleyiniz. Metal yüzeyler Rim Top ile temizlenebilir. 2. Yüksek basınçlý püskürtmeyle durulayýnýz. Yine aþaðýdan yukarý dođru püskürtünüz. Zor yaklaþýlabilen yerleri temizlemek için aksesuarlarý kullanýnýz. Fýrçalarý kullanýnýz. Kısa püskürtme borularý motor ve tekerlek kutularýný temizlemek içindir. Eđik püskürtme borularýný ve zemin altý yýkayýcýlarý kullanýnýz. 3. Motorlar ve lastikler gibi hassas parçalarý hasarlarý önlemek için düþük basınçla temizleyiniz. 4. Tekrar kirlenmeyi geciktirmek için yüksek basınçlý temizleyiciyle sývý balmumu püskürtünüz.

5.2.3 Ýnþaat ve sanayi

Kullanýmý	Aksesuar	Metot
Kullanýmý Yüzeyler Metal cisimler	Aksesuar Köpük enjektörü, standart mýzrak, eđik mýzrak, depo temizleme baþlýđý Temizlik malzemesi Intensive J25 Multi Combi Aktive Alkafoam Dezenfekte etme DES 3000	1. Kuru yüzeye kalýn bir köpük tabakası püskürtünüz. Dikey yüzeylerde aþađýdan yukarı dođru püskürtünüz. En iyi sonucu elde etmek için köpüđün yaklaþýk 30 dakika etki etmesini bekleyiniz. 2. Yüksek basınç püskürtmesiyle durulayınız. Ýlgili aksesuarý kullanınız. Kiri çözmek için yüksek basınç kullanınız. Kiri tapýmak için düþük basınç ve çok miktarda su kullanınız. 3. Dezenfektanı sadece kiri tamamýyla temizledikten sonra püskürtünüz. Apýrý kirler, örn. mezbahalarda, çok miktarda suyla tapýnabilir. Depo temizleme baþlýkları fýçý, tekne, karýptýrma depolarý vb. gibilerini temizlemek içindir. Depo temizleme baþlýkları hidrolik veya elektrikle tahrik edilir ve sürekli gözetim gerektirmeden otomatik temizleme sađlarlar.
Ýþlenmeden önce paslanmýþ, hasarlı yüzeyler	Yaþ püskürtme tertibatý	1. Yaþ püskürtme tertibatını yüksek basınçlı temizleyiciye bađlayınız ve emme hortumunu kum kabýna sokunuz. 2. Çalıþma sırasında koruyucu gözlük takınız ve koruyucu giysi giyiniz. 3. Kum/su karýþımıyla pas ve vernikler giderilebilir. 4. Kum püskürtmesinden sonra yüzeyleri pas (metal) veya çürümeye (ađaç) karþý mühürleyiniz.

Bunlar sadece birkaç kullanım örneğidir. Her temizlik iþi farklıdır. Temizlik iþiniz için en iyi çözümü bulmak için lütfen Nilfisk-Alto satýcýnýza baþvurunuz.

6 İş bittikten sonra

6.1 Cihazın kapatılması

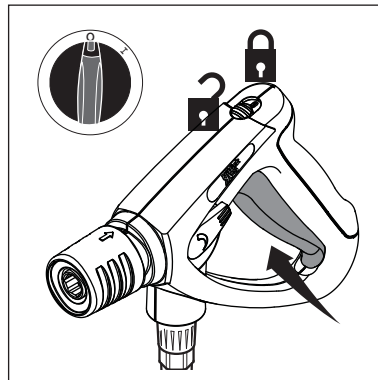

1. Ana şalteri kapatınız, şalter konumu "OFF".
2. Su musluđunu kapatınız.
3. Püskürtme tabancasının tetiđine, makinede basınç kalmayana kadar basınız.
4. Püskürtme tabancasındaki emniyet kilidini kapatınız.

TR

6.2 Besleme hatlarıнын çýkartýlması

1. Su hortumunu cihazdan çýkartýnýz.
2. Cihaz fişini prizden çýkartýnýz.

6.3 Bađlantý kablosunun ve yüksek basınç hortumunun sarýlması ve aksesuarýn toplanması

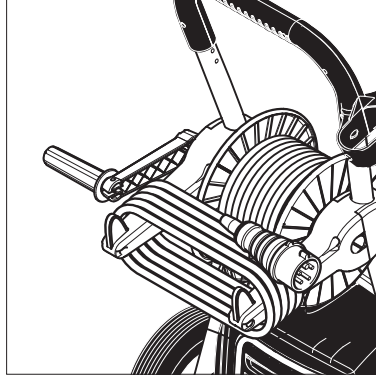

Düþme tehlikesi!

Kazaları önlemek için bađlantý kablosu ve yüksek basınç hortumunun daima düzgün bir şekilde sarýlması gerekmektedir.

1. Bađlantý kablosunu ve yüksek basınç hortumunu şekilde gösterildiđi gibi sarýnýz.
2. Püskürtme borusunu ve aksesuarý tutma yerlerine yerleþtiriniz.

6.4 Cihazýn muhafaza edilmesi (dondan korunarak depolanması)



1. Cihazý kuru ve dondan korunmuþ bir odaya býrakýnýz.

DÝKKAT!

Yüksek basınçlý temizleyici içinde 0°C civarýnda veya altýndaki sıcaklýklarýn olduđu bir odaya býrakýldýđýnda önce pompadan antifriz emdirilmesi gerekmektedir:

1. Su giriþ hortumunu cihazdan çýkartýnýz.
2. Püskürtme borusunu çýkartýnýz.
3. Cihazý çalyþtırýnýz, þalter "I" konumunda. Maksimum 3 dakika sonra cihazý kapatýnýz.
4. Emme hortumunu cihazýn su giriþ yerine bađlayýnýz ve içinde antifriz olan bir kaba býrakýnýz.

5. Cihazý çalyþtırýnýz, þalter konumu "I".
6. Püskürtme tabancasýný içinde antifriz olan kaba tutunuz ve emme iþlemini baþlatmak için tetiðine basýnýz.
7. Emme iþlemi sırasında püskürtme tabancasýnýn tetiðine 2 – 3 kez basýnýz.
8. Emme hortumunu içinde antifriz olan kaptan çýkartýnýz ve içinde kalan antifrizi pompalamak için püskürtme tabancasýnýn tetiðine birkaç kez basýnýz.
9. Cihazý kapatýnýz.
10. Her türlü riski önlemek için cihazýn tekrar çalyþtırýlmadan önce mümkün olduðunda ýsýtýlmýþ bir odada bekletilmesi gerekmektedir.

7 Bakým

7.1 Bakým planý

	Haftalık	Her 500 çalıştırma saatinde	Gerekli olduğunda
7.2.1 Su filtresinin temizlenmesi	●		●
7.2.2 Yağ seviyesi kontrolü	●		
7.2.3 Yağ deđiđimi		●	

7.2 Bakým ipleri

7.2.1 Su filtresinin temizlenmesi

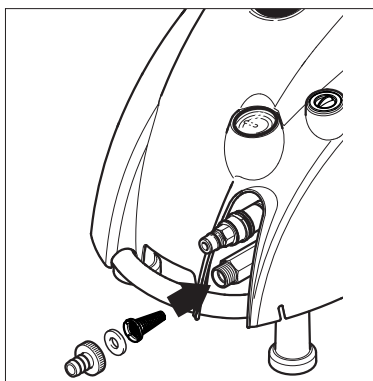

Su girip yerine, kaba pislik parçacıklarının pompanın içine girmesini önleyen bir süzek monte edilmiştir.

1. Takılıysa hızlı açılan bağlantıyı sökün.
2. Filtreyi çıkartınız ve durulayınız. Hasarlı filtreyi deđiptiriniz

7.2.2 ađ seviyesi kontrolü

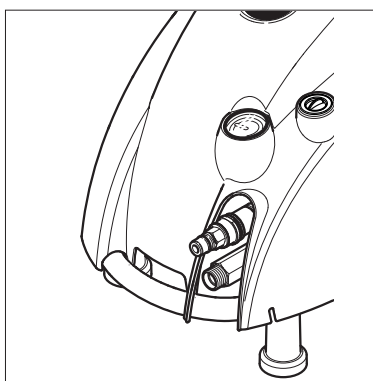

1. Kapađı kaldırarak yağ seviyesini kontrol edin. Düz bir zeminde yağın görünür olması gerekmektedir. Gerekliyse yağ ekleyin (yağ türü için bkz. bölüm 9.4).

7.2.3 Yağ deđiđimi

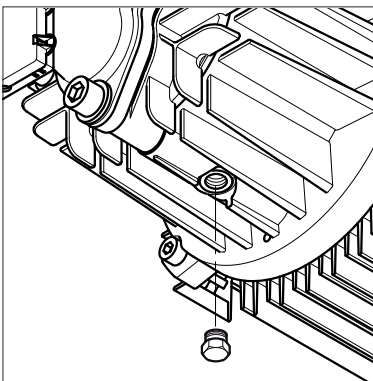

1. Yađy deđiptirmeden önce cihazı ısınana kadar çalıştırınız.
2. Kapađı çıkartın.
3. Boşaltma tapasını gevşetin ve çıkartın. Yađı uygun bir kaba boşaltın (en az 1 litre) ve yönetmeliklere uygun olarak bertaraf edin.
4. Boşaltma tapasını takın ve bölüm 9.4 Teknik Veriler'e göre yağ doldurun.
5. Yađ, düz bir yüzeydeyken yağ kabının içinde yalnızca görünüyormalıdır.
6. Kapađı takın.

**DÝKKAT!**

Cihazýn gýda maddeleri alanýnda kullanýlmasýnda özel pompa yađý kullanýlmalýdır. Yetkili Nilfisk-Alto satýcýnýza danýpýnýz.

8 Arýzaların giderilmesi

Arýza	Sebebi	Giderilmesi
Basýnç düþüþü	<ul style="list-style-type: none"> > Sistemde hava var > Yüksek basýnç enjektörü týkalý/ apýnmýþ > Temizlik maddesi deposu boþ 	<ul style="list-style-type: none"> • Sistemin havasýný çýkartýnýz, bunun için püskürtme tabancasýnýn tetiðine kýsa aralýklarla birkaç kez basýnýz, gerektiðinde makineyi yüksek basýnç hortumu takýlý deðilken kýsa bir süre için çalyþtırýnýz • Yüksek basýnç enjektörünü temizleyiniz/deðiþtiriniz • Temizlik maddesi deposunu doldurunuz veya doz ayar supabýný "0" konumuna getiriniz
Basýnç dalgalanmalarý	<ul style="list-style-type: none"> > Pompa hava emiyor (sadece emme konumunda mümkün) > Su eksikliði > Su giriþ hortumu fazla uzun veya kesiti çok dar > Su filtresi týkalý olduðundan dolayý su eksikliði > Max. izin verilen emme seviyesine dikkat edilmediðinden dolayý su eksikliði 	<ul style="list-style-type: none"> • Emme kitinin hava kaçýrýp kaçýrmadýðýný kontrol ediniz • Su musluðunu açýnýz • Gerekli olan su giriþ hortumunu kullanýnýz • Su baðlantýsýndaki su filtresini temizleyiniz (asla su filtresi olmadan çalyþmayýnýz!) • Devreye alýnmasý kýsmýna bakýnýz
Açtıktan sonra motor çalyþmýyor	<ul style="list-style-type: none"> > Fiþ doðru takýlmamýþ, elektrik kesintisi > Þebeke sigortasý kapalý 	<ul style="list-style-type: none"> • Fiþi, kabloyu ve þalteri kontrol ediniz ve gerekirse bir elektrik uzmaný tarafýndan yeniletiniz • Þebeke sigortasýný açýnýz
Açtıktan sonra motor çalyþmadýðý halde vızýltýlý bir ses yapýyor	<ul style="list-style-type: none"> > Þebeke gerilimi düþük, veya faz arýzasý > Pompa bloke olmuþ veya donmuþ > Uzatma kablosunun kesiti veya uzunluðu hatalý 	<ul style="list-style-type: none"> • Elektrik baðlantýsýný kontrol ettiriniz • Nilfisk-Alto müþteri servisine haber veriniz • Doðru kablo kesitini veya uzunluðunu kullanýnýz

Arýza	Sebebi	Giderilmesi
Motor duruyor	<ul style="list-style-type: none"> > Motor fazla ыsýndýdýndan veya ¼zerine fazla y¼k bindiðinden aþýrý þarja karþý koruma tertibatý devreye girdi > Y¼ksek basýnç enjekt¼r¼ kirlenmiþ 	<ul style="list-style-type: none"> • Besleme gerilimi ile cihaz gerilimi arasýndaki uyumu kontrol ettiriniz. Kapatýnýz ve en az 3 dakika soðumasýný bekleyiniz • Y¼ksek basýnç enjekt¼r¼n¼ deðiþtiriniz
Temizlik maddesi enjekt¼r¼ kullanýlýrken temizlik maddesi gelmiyor	<ul style="list-style-type: none"> > Enjekt¼r¼ kirli veya emme hortumu týkalý > Temizlik maddesi deposu boþ > P¼sk¼rtme borusundaki ayar d¼ðmesi alçak basýnca ayarlanmamýþ 	<ul style="list-style-type: none"> • Temizleyiniz • Temizlik maddesi kabýný doldurunuz • P¼sk¼rtme borusundaki ayar d¼ðmesini saat ibresinin tersi y¼n¼nde sonuna kadar çeviriniz

9 Diðer hususlar

9.1 Makinenin yeniden ílemeye verilmesi



Artýk kullanýlmayan cihazý derhal kullanýlmaz hale getiriniz.

1. Elektrik fiþini çekiniz ve elektrik kablosunu kesiniz.

Elektrikli cihazlarý ev çöpüne atmaynýz!

Elektrikli ve Elektrikli Kullanýlmýþ Cihazlara iliþkin 2002/96/EC sayýlý Avrupa Direktifi-

ne göre kullanýlmýþ elektrikli cihazlarýn ayrý olarak biriktirilmesi ve çevreye uygun bir tek-rar deðerlendirme ílemine tabi tutulmalarý gerekmektedir. Sorularýnýzda l¼tfen beledi-ye idarenize veya en yakýn satýcýnýza sorunuz.

9.2 Garanti

Garanti ve tazminat haklarý hususunda bizim genel ticari yönetmeliðimiz geçerlidir.

Teknik yeniliklerden dolayı deðiþiklik yapýlmasý mümkündür.

9.3 AB - Uygunluk beyanı

CE AB - Uygunluk beyanı	
Ürün:	Hochdruckreiniger
Tip:	POSEIDON 5
Cihazýn tarifi:	400 V 3~, 50 Hz, IP X5
Cihazýn yapýsý, aþaðýdaki alýpýlagelmþ yönetmeliklere uygundur:	EC Machine Directive 98/37/EC EC Low-voltage Directive 73/23/EC EC EMC Directive 89/336/EC
Kullanýlmýþ olan uygunlaþtırýlmýþ standartlar:	EN 12100, EN 60335-2-79 EN 55014-1, EN 55014-2, EN 61000-3-2
Uygulanmýþ olan milli standartlar ve teknik özellikler:	DIN EN 60335-2-79
	ALTO Deutschland GmbH Guido-Oberdorfer-Straße 2-8 D-89287 Bellenberg
	Bellenberg, 01.06.2006
Dipl. Ing. Wolfgang Nieuwkamp Kontroller ve Ruhsatlar	

Nilfisk ALTO

Why Compromise

<http://www.nilfisk-alto.com>

HEAD QUARTER

DENMARK

Nilfisk-Advance Group
Sognevej 25
DK-2605 Brøndby
Tel.: (+45) 4323 8100
E-mail: mail.com@nilfisk-advance.com

SALES COMPANIES

ARGENTINA

Nilfisk-Advance srl.
Edificio Central Park
Herrera 1855, Office 604
Ciudad Autónoma de Buenos Aires
Tel.: (+54) 11 6091 1571

AUSTRALIA

Nilfisk-ALTO
48 Egerton St.
PO Box 6046
Silverwater NSW 2128
Tel.: (+61) 2 8748 5966
E-mail: info@nilfiskalto.com.au

AUSTRIA

Nilfisk-ALTO
Metzgerstr. 68
A-5101 Bergheim/Salzburg
Tel.: 0662 456 400-90
E-mail: info.at@nilfisk-alto.com
Web: www.nilfisk-alto.at

BELGIUM/LUXEMBURG

Nilfisk-ALTO
A division of Nilfisk-Advance n.v.-s.a.
Riverside Business Park
Boulevard Internationaaleaan 55
Bâtiment C3/C4 Gebouw
Bruxelles 1070 Brussel
Tel.: 02 467 60 40
E-mail: info.be@nilfisk-alto.com
Web: www.nilfisk-alto.be/

CANADA

Clarke Canada
Part of the Nilfisk-Advance Group
4080-B Sladeview Crescent, Unit 1
Mississauga, Ontario L5L 5Y5
Tel.: (+1) 905 569 0266
Web: www.clarkeus.com

CHILE

Nilfisk-Advance S.A.
San Alfonso 1462, Santiago
Tel.: (+56) 2 684 50 00
E-mail: Pablo.noriega@nilfisk.com
Web: <http://www.nilfisk.com/>

CHINA

Nilfisk-Advance Cleaning Equipment (Shenzhen)
Co., Ltd.
Room 2515, Building C
Huangdu Square 3008 Yitian Road
Futian District, Postcode: 518048
518038 Shenzhen
Tel.: (+86) 755 8359 7942

CZECH REPUBLIC

Nilfisk-Advance s.r.o.
Do Čertous 2658/1
193 00 Praha 9
Tel.: (+420) 241 408 419
E-mail: info@alto-cz.com
Web: <http://www.nilfisk-alto.cz>

DENMARK

Nilfisk-ALTO
- en division af Nilfisk-Advance A/S
Industrivej 1
9560 Hadsund
Tel.: 72 18 21 20
E-mail: Salg.dk@nilfisk-alto.com
Web: <http://www.nilfisk-alto.dk>

FINLAND

Nilfisk-ALTO
Koskelontie 23 E
02920 Espoo
Tel.: (+358) 207 890 605
E-mail: asiakaspalvelu.fi@nilfisk-advance.com
Web: www.nilfisk-alto.fi

FRANCE

ALTO France SAS
26 Avenue de la Baltique, BP 246
91944 COURTABOEUF CEDEX
Tel.: Commercial : 0 825 869 300 - SAV : 0 825
099 585 - Pôle tech : 0 825 802 615
E-mail: info.fr@nilfisk-alto.com
Web: www.alto-fr.com

GERMANY

Nilfisk-ALTO
Division of Nilfisk-Advance AG
Guido Oberdorfer Str. 10
89287 Bellenberg
Tel.: 0180 537 3737
E-mail: info.de@nilfisk-alto.com
Web: www.nilfisk-alto.de

GREECE

Nilfisk-ALTO
8 Thoukididou Str.
164 52 Argiroupolis
Tel.: 210 96 33443
E-mail: nilfisk-advance@clean.gr
Web: www.nilfisk.gr/

HOLLAND

Nilfisk-ALTO
Division of Nilfisk-Advance BV
Camerastraat 9
1322 BB Almere
Tel.: (+31) 36 5460 760
E-mail: info.nl@nilfisk-alto.com
Web: www.nilfisk-alto.nl

HONG KONG

Nilfisk-ALTO
2001 HK Worsted Mills Ind'l Bldg.
31-39 Wo Tong Tsui St.
Kwai Chung
Tel.: (+852) 2427 5951

HUNGARY

Nilfisk-ALTO
2310 Szigetszentmiklos-Lakihegy
II. Rákóczi Ferenc út 10.
Tel.: 24 47 55 50
E-mail: info@nilfisk-advance.com

INDIA

Nilfisk-Advance India Limited
349, Business Point,
No 201,2nd floor, above Popular Car World,
Western Express High way, Andheri (East),
Mumbai - 400 069
Tel.: (+91) 22 321 74592

IRELAND

Nilfisk-ALTO
Division of Nilfisk-Advance Ltd.
Bowerbank Way, Gilwilly Industrial Estate
Penrith, Cumbria CA11 9BQ
Tel.: 01768 868 995
E-mail: sales.ie@nilfisk-alto.com
Web: <http://www.nilfisk-alto.ie>

ITALY

Nilfisk-ALTO
Strada comunale della Braglia, 18
I-26862 Guardamiglio (LO)
Tel.: 0377 41 4077
Web: www.nilfisk-alto.com/

JAPAN

Nilfisk-ALTO
1-6-6 Kita-shinyokohama, Kouhoku-ku
Yokohama, 223-0059
Tel.: (+81) 45 548 2571

MALAYSIA

Nilfisk-Advance Sdn Bhd
Sd 14, Jalan KIP 11
Taman Perindustrian KIP
Sri Damansara
52200 Kuala Lumpur
Tel.: (+60) 3 603 6275 3120
E-mail: sales@nilfisk-advance.com.my

MEXICO

Nilfisk-Advance de Mexico, S. de R.L. de C.V.
Prol. Paseo de la Reforma 61,
6-A2 Col. Paseo de las Lomas
01330 Mexico, D.F.
Tel.: (+52) 55 2591 1002 (switchboard)
E-mail: info@advance-mx.com
Web: www.nilfisk-advance.com.mx

NORWAY

Nilfisk-ALTO
Bjørnerudveien 24
1266 Oslo
Tel.: (+47) 22 75 17 71
E-mail: info.no@nilfisk-alto.com
Web: www.nilfisk-alto.no

POLAND

Nilfisk-ALTO
05-800 Pruszkow
ul. 3-go MAJA 8
Tel.: (+48) 22 738 37 50
E-mail: info@nilfisk-alto.pl
Web: www.nilfisk-alto.pl

PORTUGAL

Nilfisk-ALTO
Division of Nilfisk-Advance Lda.
Sintra Business Park
Zona Industrial Da Abrunheira
Edificio 1,1° A
P-2710-089 Sintra
Tel.: (+35) 808 200 537
E-mail: mkt@nilfisk-advance.es
Web: www.nilfisk-alto.com

RUSSIA

Нилфиск-Эдванс
127015 Москва
Вятская ул. 27, стр. 7
Tel.: (+7) 495 783 96 02
E-mail: info@nilfisk.ru
Web: www.nilfisk.ru

SINGAPORE

Nilfisk-ALTO
22 Tuas Ave 2
Singapore 639453
Tel.: (+65) 6759 9100
E-mail: sales@nilfisk-advance.com.sg
Web: www.nilfisk-advance.com.sg

SPAIN

Nilfisk-ALTO
Division of Nilfisk-Advance S.A.
Torre D'Ara, Paseo del Rengle, 5 Pl. 10
08302 Mataró Barcelona
Tel.: (+34) 902 200 201
E-mail: mkt.es@nilfisk-alto.com
Web: www.nilfisk-alto.es

SWEDEN

Nilfisk-ALTO
Member of the Nilfisk-Advance Group
Aminogatan 18, Box 4029
431 04 Mölndal
Tel.: (+46) 31 706 73 00
E-mail: info.se@nilfisk-alto.com
Web: www.nilfisk-alto.se

TAIWAN

Nilfisk-ALTO
No.5, Wan Fang Road
Taipei
Tel.: (+886) 227 002 268

THAILAND

Nilfisk-ALTO
89 Soi Chokechai-Ruammitr
Viphavadee-Rangsit Road
Ladyao, Jatuchak, Bangkok 10900
Tel.: (+66) 2275 5630

TURKEY

Nilfisk-Advance Profesyonel Temizlik
Ekipmanları Tic. A/Ş.
Necla Cad. No.: 48,
Yenisahra / Kadıköy
Istanbul
Tel.: (+90) 216 470 08 – 60
E-mail: info-tr@nilfisk-alto.com
Web: <http://www.nilfisk-alto.com.tr>

UNITED KINGDOM

Nilfisk-ALTO
Division of Nilfisk-Advance Ltd.
Bowerbank Way, Gilwilly Industrial Estate
Penrith, Cumbria CA11 9BQ
Tel.: 01768 868 995
E-mail: sales.uk@nilfisk-alto.com
Web: www.nilfisk-alto.co.uk

USA

Nilfisk-Advance Inc.
14600 21.st Avenue North
Plymouth, MN 55447-3408
Tel.: (+1) 763 745 3500
E-mail: info@advance-us.com
Web: www.advance-us.com

VIETNAM

Nilfisk-Advance Representative Office
No. 51 Doc Ngu Str.
Ba Dinh Dist.
Hanoi
Tel.: (+84) 4 761 5642 / (+84) 90426 6368
E-mail: nilfisk@vnn.vn
Web: www.nilfisk-advance.com/