



NEPTUNE 4 FA Quick Start Guide



Nilfisk
ALTO

Why Compromise

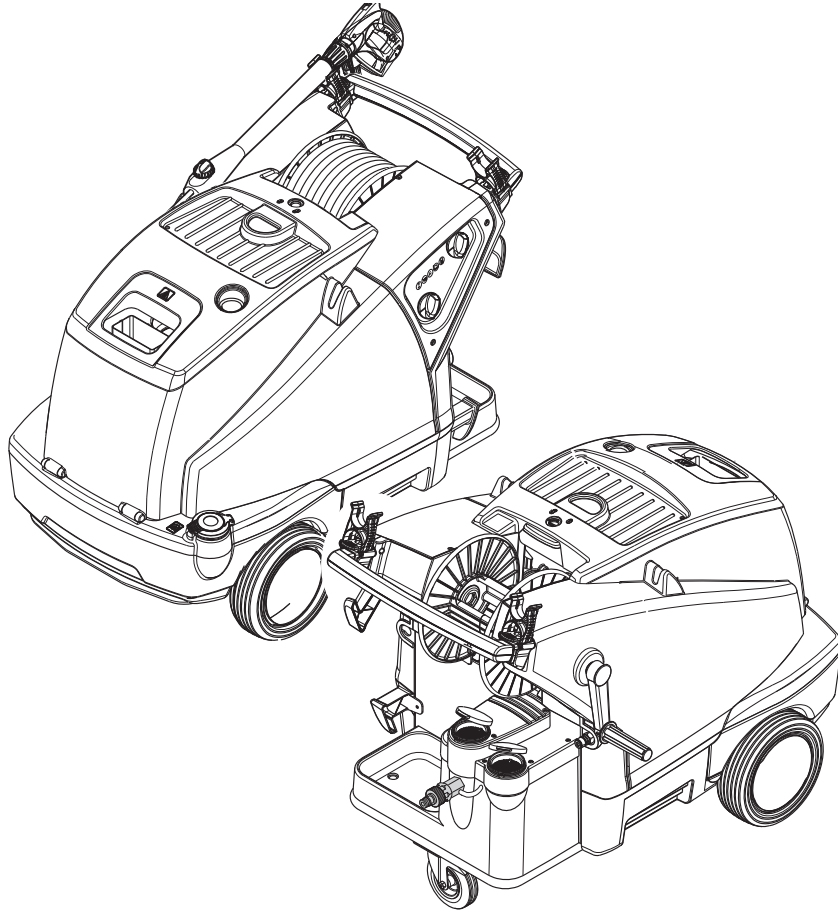
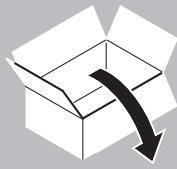

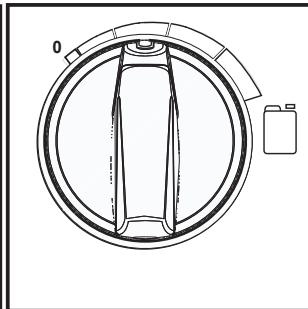
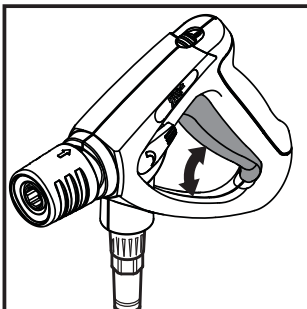
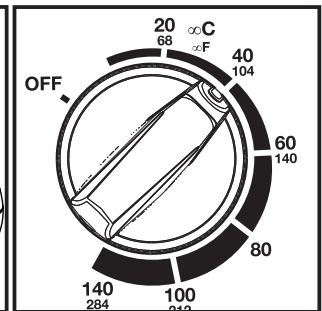
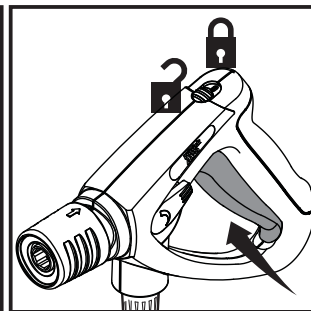
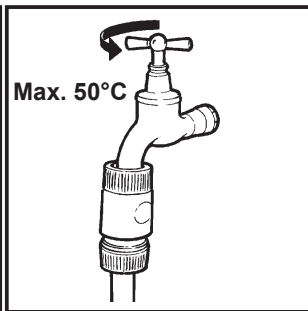
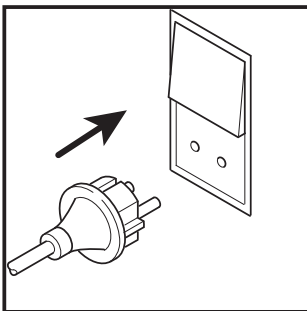
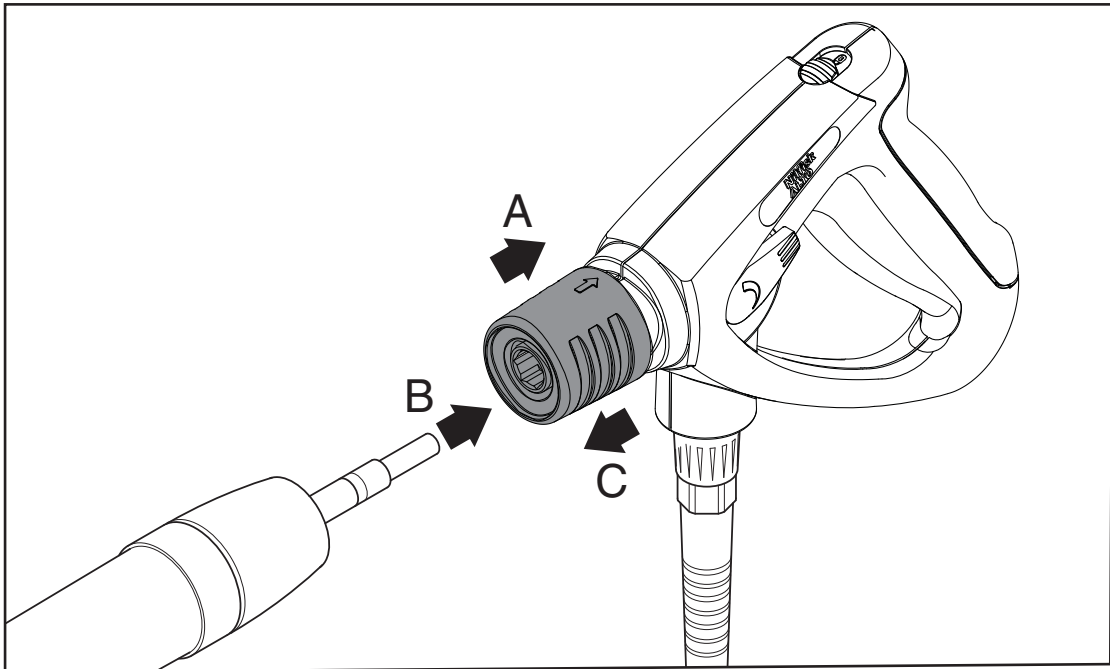
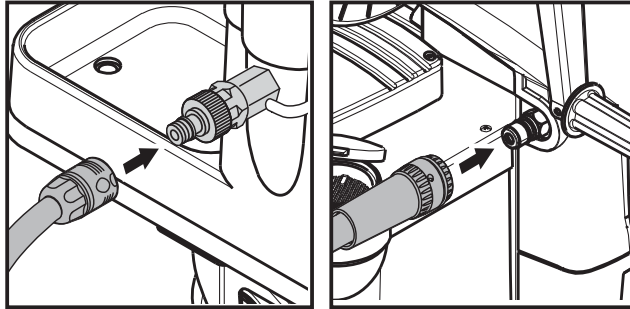

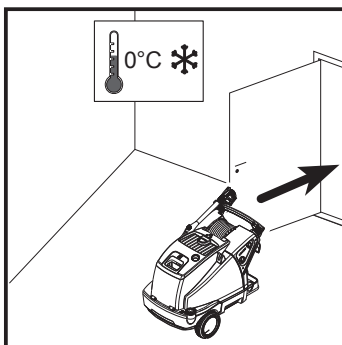
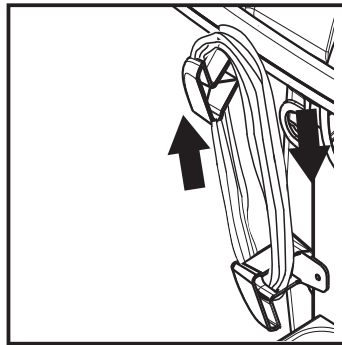
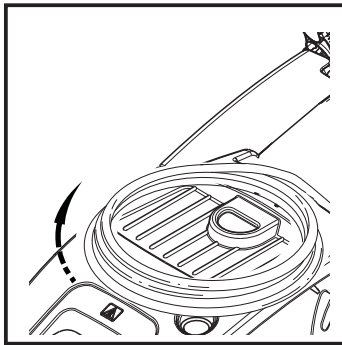
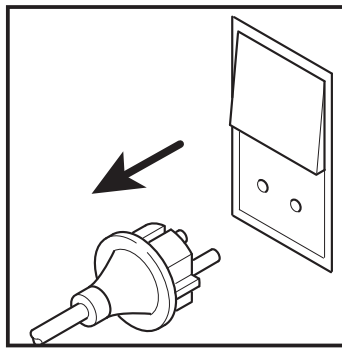
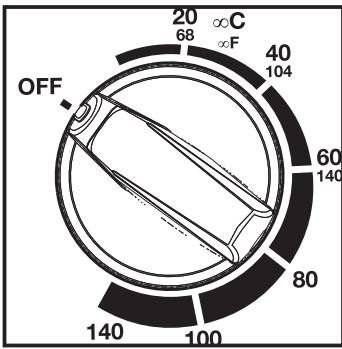
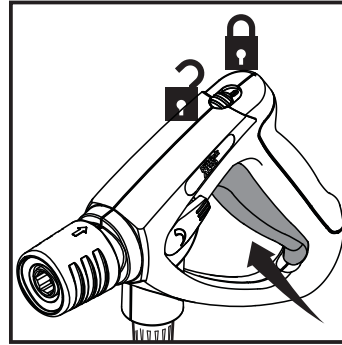
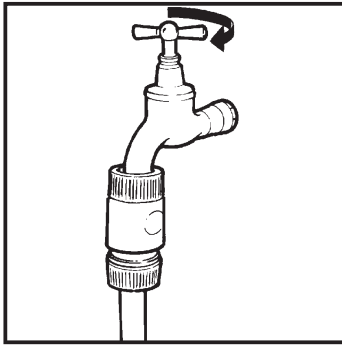
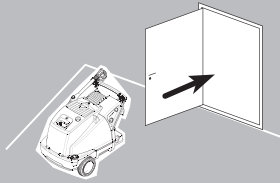

Bu doküman

Bu doküman cihaz için önemli güvenlik bilgilerini ve kısa bir kullanma kılavuzunu kapsamaktadır.



Cihazı çalıştırmadan önce bu dokümanı mutlaka okuyunuz ve kolay erişilebilecek bir yerde muhafaza ediniz.

Ayrıca destek

Cihazla ilgili ayrıntılı bilgileri, www.nilfi-sk-alto.com adresindeki internet sitemizden download edebileceğiniz işletme kılavuzunda bulabilirsiniz.

Ayrıca sorularınız için lütfen ülkeniz için yetkili Nilfi sk Servisi'ne başvurunuz.

Bu dokümanın arka sayfasına bakınız.

Önemli güvenlik uyarıları

Cihaz

- sadece kullanımı kendilerini gösterilmiş olan ve kesin olarak kumandası ile görevlendirilmiş kişiler tarafından
- sadece gözetim altında çalıştırılabilir ve
- çocuklar tarafından kullanılması uygun değildir.
- Yüksek basınç hortumları ve bağlamaları, güvenlikle ilgilidir. Yalnızca üretici tarafından üretilen parçaları kullanın.
- Sıvı ya da gaz yakıtla ısıtılan makineler, iyi havalandırılan alanlara yerleştirilmelidir

Uyarı

- Egzoz gazı çıkışının, hava girişi noktalarına yakın olmamasına dikkat edin.
- Bu makine, yalnızca Nilfisk-ALTO tarafından sağlanan ya da önerilen temizleme kimyasallarıyla kullanılabilir. Başka temizlik kimyasalların kullanılması, makinenin güvenliğini olumsuz yönde etkileyebilir.
- Patlama riski – Makineyi, yanıcı sıvılar püskürtmek için kullanmayın.
- Temizlik makinesi temizlenirken, bakımı sırasında, parça değişiminde ya da makine başka bir işleve dönüştürülürken, makinenin elektrikle bağlantısı kesilmelidir.

Kullanım amacı

Yüksek basınçlı temizleyici, profesyonel kullanım için tasarlanmıştır. Tarım ve inşaat makinelerinin, ahırların, araçların, paslı yüzeylerin vs. temizlenmesinde kullanılabilir.

Temizleyici, yiyeceklerle temas eden yüzeylerin temizlenmesinde kullanılmak üzere onaylanmamıştır.

Bunun dıőındaki her türlü kullanım, amacına uygun olmayan kullanım olarak sayılmaktadır. Bundan dolayı oluşan hasarlar için imalatçısı sorumluluk üstlenmez.

Amacına uygun kullanımına imalatçısı tarafından öngörülen işletme, bakım ve tamir koőullarına uyulması da dahildir. İşletme kılavuzuna bakınız.

Genel bilgiler

Yüksek basınçlı temizlik cihazının kullanımı için yerel aktüel yönetmelikler geçerlidir. İşletme kılavuzunun ve cihazın kullanıldığı ülkede geçerli olan kaza önleme ve kazadan korunma yönetmeliklerinin yanı sıra, güvenli ve gerektiği şekilde çalışması için geçerli olan ve bilinen teknik kurallara da uyulmalıdır.

Taşıması

1. Taşıtların içinde ve üzerinde güvenli bir şekilde taşınabilmesi için cihazın kaymayacak ve devrilmeyecek şekilde kayıplarla tutturulması tavsiye olunur.
2. Taşıması (yatay):
 - Unplug the machine before tilting it.
 - Makineyi öne doğru yatırmayın
3. 0° C ya da altındaki sıcaklıklarda taşınacağına önceden su kaynatma deposuna antifriz dökün ve pompaya antifriz çektin.

Muhafaza edilmesi

- Cihazı kuru ve dondan korunmuş bir yerde muhafaza ediniz.

DONMUŐ DURUMDA BİR MAKİNEYİ KESİNLİKLE ÇALIŐTIRMAYIN.

Donmadan kaynaklanan hasarlar garanti kapsamında değildir.

EN

DE

FR

NL

IT

NO

SV

DK

SF

SL

HR

SK

CS

CS

PL

HU

RU

ET

LV

LT

ES

PT

EL

TR

RO

JA

ZH

KO

EN

DE

FR

NL

IT

NO

SV

DK

SF

SL

HR

SK

CS

CS

PL

HU

RU

ET

LV

LT

ES

PT

EL

TR

RO

JA

ZH

KO

Kullanmadan önce

Makinenizi çalıştırmadan önce herhangi bir kusuru olup olmadığını dikkatle kontrol ediniz. Herhangi bir kusur görürseniz makinenizi çalıştırmayın ve Nilfi sk distribütörüyle bağlantı kurun.

Özellikle aşağıdaki hususları kontrol edin:

- Yüksek basınç hortumu ve püskürtme tabancası
- Elektrik kablosunun yalıtımı kusursuz olmalı, üzerinde herhangi bir çatlak bulunmamalıdır. Elektrik kablosu hasar görmüşse yetkili bir Nilfi sk distribütörü tarafından değiştirilmelidir.

Su bağlantısı

1. Cihazı katıyen susuz çalıptırmaynız. Kısa süre dahi susuz çalıptırmaynız, pompanın manbetlerinin apıryı derecede zarar görmesine sebep olur.
2. Bu yüksek basınçlı yıkama makinesinin/ temizleyicinin, yalnızca EN 1717'ye uygun BA tipi bir geri tepme önleyici takıldığında içme suyu şebekesine bağlanmasına izin verilmektedir. Geri tepme önleyici ürünler birlikte verilmemektedir. Bayinizden bir tane sipariş edebilirsiniz. Geri tepme önleyici ve yüksek basınçlı yıkama makinesi arasındaki hortum (en az 3/4 inç çapta), olası basınç yükselmelerini emebilmesi için en az 6 metre olmalıdır. Emme ile çalıştırmada (örneğin bir yağmur suyu biriktirme haznesinden), geri tepme önleyici gerekli değildir. Emme seti önerileri için bayinizle görüşün. BA valfinden su akmaya başlar başlamaz, bu su artık içilebilir olarak kabul edilmez.
3. Gerekli olan su miktarına ve su basıncına dikkat ediniz.
4. Su kalitesinin kötü olmasında (alüvyonlu kum vs.) su girişine bir ince su filtresi monte ediniz.
5. Su hortumunun içinden, kum ve başka pislik parçacıklarının cihaza girememesi için, cihaza bağlamadan önce kısaca su geçiriniz.

Şebeke elektrik bağlantısı



Yüksek basınçlı yıkama makinesini elektrik tesisatına bağlarken aşağıdaki hususlara dikkat edilmelidir:

- Makineyi mutlaka toprak bağlantısı olan bir tesisata bağlayın.
- Elektrik tesisatı uygun ehliyete sahip bir elektrikçi tarafından yapılmalıdır.
- IEC- 60364-1'e göre bu makineye bağlanan elektrik kaynağında bir artık akım cihazının (GFCI) bulunması önemle tavsiye edilir.

Uzatma kabloları

Yetersiz nitelikteki uzatma kabloları tehlikeli olabilir. Tambur üzerine sarılı kablolar, aşırı ısınmayı önlemek için her zaman tam olarak açılmalıdır. Uzatma kabloları su geçirmez yapıda olmalı, uzunluk ve kablo boyutları bakımından aşağıda belirtilen gerekliliklere uygun olmalıdır.:

Kablo uzunluğu m	Kablo kesiti	
	< 16 A	< 25 A
20 m metreye kadar	1.5 mm ²	2.5 mm ²
20 ila 50 arasında	2.5 mm ²	4.0 mm ²

- Kablo bağlantıları kuru halde ve zeminden yukarı bir seviyede tutulmalıdır.

Çalışma sırasında

- Yüksek basınçlı su jetleri tehlikeli olabilir. Su jetini kesinlikle insanlara, evcil hayvanlara, fişe takılı durumdaki elektrikli aletlere ya da makinenin kendisine doğrultmayın.



- Kendinizin veya başkalarının giymekte olduğu giysileri veya ayakkabıları temizlemeye kesinlikle kalkışmayın.
- Makineyi kullanan kişi ve temizlik yapılan bölgenin hemen yakınında bulunan kişiler, temizlik işlemi sırasında yerinden fırlayabilecek maddelerin çarpması tehlikesine karşı kendilerini korumalıdır. Kullanım sırasında koruyucu gözlük takın
- Yeterince hava sirkülasyonu olmasın dikkat ediniz. Cihazın üzerini örtmeyiniz veya yeterince havalandırılmayan yerlerde kullanmayınız.

- Makineyi patlama tehlikesi bulunabilecek ortamlarda kesinlikle kullanmayın. Bu konuda herhangi bir şüpheniz varsa yerel yetkililerle temas kurun.
- Asbest içeren yüzeylerin yüksek basınçla temizlenmesine izin verilmez.
- Bu yüksek basınçlı yıkama makinesi 0°C'nin altındaki sıcaklıklarda kullanılmamalıdır.
- Yalnızca belirtilen yakıtı kullanın. Yanlış yakıt kullanılması ciddi tehlikelere neden olabilir.

Bakım ve onarım

Makine üzerinde herhangi bir bakım işi yapmadan önce elektrik fişini mutlaka prizden çıkarın.

Emniyet düzenekleri

Püskürtme tabancası üzerindeki kilitleme düzeneği:

Püskürtme tabancasında bir kilitleme tertibatı bulunmaktadır. Kilit mandalı devreye sokulduğunda püskürtme tabancası çalıştırılmaz.

Isı sensörü:

Bir ısı sensörü motoru aşırı yüklenmeye karşı korur. Makine birkaç dakika sonra, ısı sensörü soğuduğunda yeniden çalışır.

Basınç emniyet aygıtı

Tümleşik hidrolik emniyet valfi, sistemi aşırı yüksek basınçlara karşı korumaktadır.

Termal güvenlik aracı

Bacaya yerleştirilen termal güvenlik aracı, makineyi aşırı ısınmaya karşı korur. Güvenlik aracı yalnızca bir Nilfisk-ALTO teknisyeni tarafından değiştirilmelidir.

Garanti

Garanti ve güvenceler için bizim genel işlem şartlarımız geçerlidir.

Araç üzerinde yapılacak yetkisiz değişiklikler, aksesuarların ve temizleme kimyasallarının yanlış kullanımının yanı sıra aracın hedeflenen amaçtan farklı biçimde kullanılması, üreticinin, hasara neden olabilecek yükümlülüklerinden muaf olmasını sağlayacaktır.

Cihazın tekrar değerlendirilmeye tabi tutulması

Artık kullanılmayan cihazı derhal kullanılmaz hale getiriniz.

1. Artık kullanılmayan cihazı derhal kullanılmaz hale getiriniz.
2. Elektrik fişini çekiniz ve elektrik kablosunu kesiniz.
3. Elektrikli cihazları ev çöpüne atmayın!



Elektrikli ve Elektrikli Kullanılmış Cihazlara ilişkin 2002/96/EC sayılı Avrupa Direktifi ne göre kullanılmış elektrikli cihazların ayrı olarak biriktirilmesi ve çevreye uygun bir tekrar değerlendirme işlemine tabi tutulmaları gerekmektedir. Sorularınızda lütfen belediye idarenize veya en yakın satıcınıza sorunuz

Kısa kılavuz

2 – 4 sayfalarında, sizi cihazın işletmeye alınması, kullanılması ve muhafaza edilmesi sırasında destekleyecek olan sadece resimli bir kısa kılavuz bulmaktasınız. Bu kısa kılavuz, cihazı ayrıntılı olarak tarif eden ayrı işletme kılavuzunun yerine geçmemektedir. İşletme kılavuzu ayrıca cihazın kullanımı, bakımı ve tamiri ile ilgili ek bilgiler içermektedir.

EN

DE

FR

NL

IT

NO

SV

DK

SF

SL

HR

SK

CS

CS

PL

HU

RU

ET

LV

LT

ES

PT

EL

TR

RO

JA

ZH

KO

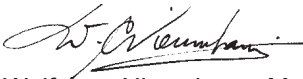

EU Declaration of Conformity

Product:	High Pressure Cleaner
Type:	NEPTUNE 4
Description:	400 V 3~ 50 Hz IPX5 400/230 V 3~ 50Hz IPX5 230-240 V 1~ 50Hz IPX5
The design of the unit corresponds to the following pertinent regulations:	EC Machine Directive 2006/42/EC EC Low-voltage Directive 2006/95/EC EC EMC Directive 2004/108/EC
Applied harmonised standards:	EN ISO 12100-1, EN ISO 12100-2, EN 60335-2-79 EN 55014-1(2002), EN 55014-2(2001), EN 61000-3-2 (2006)
Applied national standards and technical specifications:	IEC 60335-2-79
	Nilfisk-Advance A/S Indsutrivej 1 DK-9560 Hadsund
Wolfgang Nieuwkamp M. Sc. Tests and approvals	Hadsund, 01.06.2009

Nilfisk ALTO

Why Compromise

<http://www.nilfisk-advance.com>

HEAD QUARTER

DENMARK

Nilfisk-Advance Group
Sognevej 25
DK-2605 Brøndby
Tel.: (+45) 4323 8100
E-mail: mail.com@nilfisk-advance.com

SALES COMPANIES

ARGENTINA

Nilfisk-Advance srl.
Edificio Central Park
Herrera 1855, Office 604
Ciudad Autónoma de Buenos Aires
Tel.: (+54) 11 6091 1571

AUSTRALIA

Nilfisk-Advance
48 Egerton St.
P.O. Box 6046
Silverwater, N.S.W. 2128
Tel.: +61 2 8748 5900
E-mail: info@nilfisk-advance.com.au

AUSTRIA

Nilfisk-Advance GmbH
Metzgerstrasse 68
5101 Bergheim bei Salzburg
Tel.: 0662 456 400-14
E-mail: info.at@nilfisk-advance.com

BELGIUM

Nilfisk-Advance n.v.s.a.
Riverside Business Park
Boulevard Internationaaleaan 55
Bâtiment C3/C4 Gebouw
Bruxelles 1070
Tel.: (+32) 2 467 60 50
E-mail: info.be@nilfisk-advance.com

CANADA

Nilfisk-Advance
240 Superior Boulevard
Mississauga, Ontario L5T 2L2
Tel.: (+1) 905 564 1149
E-mail: info@advance.ca.com

CHILE

Nilfisk-Advance de Chile
San Alfonso 1462
Santiago
Tel.: (+56) 2 684 5000
E-mail: Pablo.Noriega@nilfisk-advance.com

CHINA

Nilfisk-Advance (Suzhou)
Building 18, Suchun Industrial Estate
Suzhou Industrial Park
215021 Suzhou
Tel.: (+86) 512 6265 2525

CZECH REPUBLIC

Nilfisk-Advance
VGP Park Horní Počernice
Do Čertous 1/2658
193 00 Praha 9
Tel.: (+420) 24 14 08 419

DENMARK

Nilfisk-Advance A/S
Industrivej 1
9560 Hadsund
Tel.: +45 7218 2100
E-mail: salg.dk@nilfisk-advance.com

FINLAND

Nilfisk-Advance Oy Ab
Piispantilankuja 4
02240 Espoo
Tel.: +358 207 890 600
E-mail: asiakaspalvelu.fi@nilfisk.com

FRANCE

Nilfisk-Advance
26 Avenue de la Baltique
Villebon sur Yvette
91944 Courtabouef Cedex
Tel.: (+33) 1 69 59 87 00
E-mail: info.fr@nilfisk-advance.com

GERMANY

Nilfisk-ALTO
Geschäftsbereich der Nilfisk Advance AG
Guido-Oberdorfer-Strasse 10
D-89287 Bellenberg
Tel.: +49 (0) 180 5 37 37 37
E-mail: info.de@nilfisk-alto.com

GREECE

Nilfisk-Advance SA
8, Thoukididou str.
164 52 Argiroupolis
Tel.: +30 210 911 9600
E-mail: nilfisk-advance@clean.gr

HOLLAND

Nilfisk-Advance
Versterkerstraat 5
1322 AN Almere
Tel.: (+31) 36 546 07 00
E-mail: info.nl@nilfisk-advance.com

HONG KONG

Nilfisk-Advance Ltd.
Room 2001 HK Worsted Mills
Industrial Building
31-39 Wo Tong Tsui Street
Kwai Chung
Tel.: (+852) 24 27 59 51

HUNGARY

Nilfisk-Advance Kereskedelmi Kft.
II. Rákóczi Ferenc út 10
2310 Szigetszentmiklos-Lakihegy
Tel.: (+36) 24475 550
E-mail: info@nilfisk-advance.hu

INDIA

Nilfisk-Advance India Limited
349, Business Point,
No 201, 2nd floor, above Popular Car World,
Western Express High way, Andheri (East),
Mumbai - 400 069
Tel.: (+91) 223 2174592

IRELAND

Nilfisk-Advance
1 Stokes Place
St. Stephen's Green
Dublin 2
Tel.: (+35) 3 12 94 38 38

ITALY

Nilfisk-Advance SpA
Strada Comunale della Braglia, 18
26862 Guardamiglio (LO)
Tel.: +39 0377 41 40 46
E-mail: mercato.italia@nilfisk-advance.it

JAPAN

Nilfisk-Advance Inc.
1-6-6 Kita-shinyokohama, Kouhoku-ku
Yokohama, 223-0059
Tel.: (+81) 45 548 2571

KOREA

Nilfisk-Advance
Kumwon B/D 3F, 471-4, Gunja-Dong
Gwangjin-Ku
Tel.: (+82) 2497 8636

MALAYSIA

Nilfisk-Advance Sdn Bhd
Sd 14, Jalan KIP 11
Taman Perindustrian KIP
Sri Damansara
52200 Kuala Lumpur
Tel.: (+603) 62753120

MEXICO

Nilfisk-Advance de Mexico, S. de R.L. de C.V.
Prol. Paseo de la Reforma 61, 6-A2
Col. Paseo de las Lomas
01330 Mexico, D.F.
Tel.: +52 55 2591 1002 (switchboard)
E-mail: info@advance-mx.com

NEW ZEALAND

Nilfisk-Advance
Danish House
6 Rockridge Avenue
Penrose, Auckland 1135
Tel.: (+64) 95 25 00 92

NORWAY

Nilfisk-ALTO
Division of Nilfisk-Advance
Bjørnerudveien 24
1266 Oslo
Tel.: (+47) 22 75 17 70
E-mail: info.no@nilfisk-alto.com

POLAND

Nilfisk-Advance Sp. Z.O.O.

05-800 Pruszków
ul. 3-go MAJA 8
Tel.: +48 22 738 37 50

PORTUGAL

Nilfisk-Advance
Sintra Business Park
Zona Industrial Da Abrunheira
Edificio 1, 1º A
P2710-089 Sintra
Tel.: +35 121 911 2670
E-mail: mkt.pt@nilfisk-advance.com

RUSSIA

Нилфиск-Эдванс
127015 Москва
Вятская ул. 27, стр. 7
Россия
Tel.: (+7) 495 783 96 02
E-mail: info@nilfisk.ru

SINGAPORE

Nilfisk-Advance Pte. Ltd.
40 Loyang Drive
Singapore 508961
Tel.: (+65) 6759 9100

SPAIN

Nilfisk-Advance S.A.
Torre D'Ara
Paseo del Rengle, 5 Pl. 10
08302 Mataró
Tel.: (+3) 4 93 741 2400
E-mail: mkt.es@nilfisk-dvance.com

SWEDEN

Nilfisk-ALTO
Division of Nilfisk-Advance
Aminogatan 18
Box 40 29
431 04 Mölndal
Tel.: (+46) 31 706 73 00
E-mail: info.se@nilfisk-alto.com

SWITZERLAND

Nilfisk-Advance
Ringstrasse 19
Kircheberg/Industri Stelz
9500 Wil
Tel.: (+41) 719 23 84 44
E-mail: info.ch@nilfisk-advance.com

TAIWAN

Nilfisk-Advance Taiwan Branch
1F, No. 193, sec. 2, Xing Long Rd.
Taipei
Tel.: (+88) 6227 002 268

THAILAND

Nilfisk-Advance Co. Ltd.
89 Soi Chokechai-Ruammitr
Viphavadee-Rangsit Road
Ladyao, Jatuchak, Bangkok 10900
Tel.: (+66) 2 275 5630

TURKEY

Nilfisk-Advance Profesional Temizlik
Ekipmanlari Tic. A/S.
Necla Cad. No. 48
Yenisahra / Kadiköy
Istanbul
Tel.: (+90) 216 470 08 - 60
E-mail: info.tr@nilfisk-advance.com

UNITED KINGDOM

Nilfisk-Advance Ltd.
Unit 24
Hillside Business Park
Kempson Way
Bury St. Edmunds
Suffolk IP32 7EA
Tel.: (+49) 01284 763163
E-mail: sales.uk@nilfisk-advance.com

UNITED ARAB EMIRATES

Nilfisk-Advance Middle East Branch
SAIF-Zone
P.O. Box 122298
Sharjah
Tel.: (+971) 553 2626 82

USA

Nilfisk-Advance Inc.
14600 21st Avenue North
Plymouth, MN 55447-3408
Tel.: (+1) 763 745 3500

VIETNAM

Nilfisk-Advance Representative Office
No. 51 Doc Ngu Str.
Ba Dinh Dist.
Hanoi
Tel.: (+04) 761 5642
E-mail: nilfisk@vnn.vn