

GD 911 Battery Operating Instructions

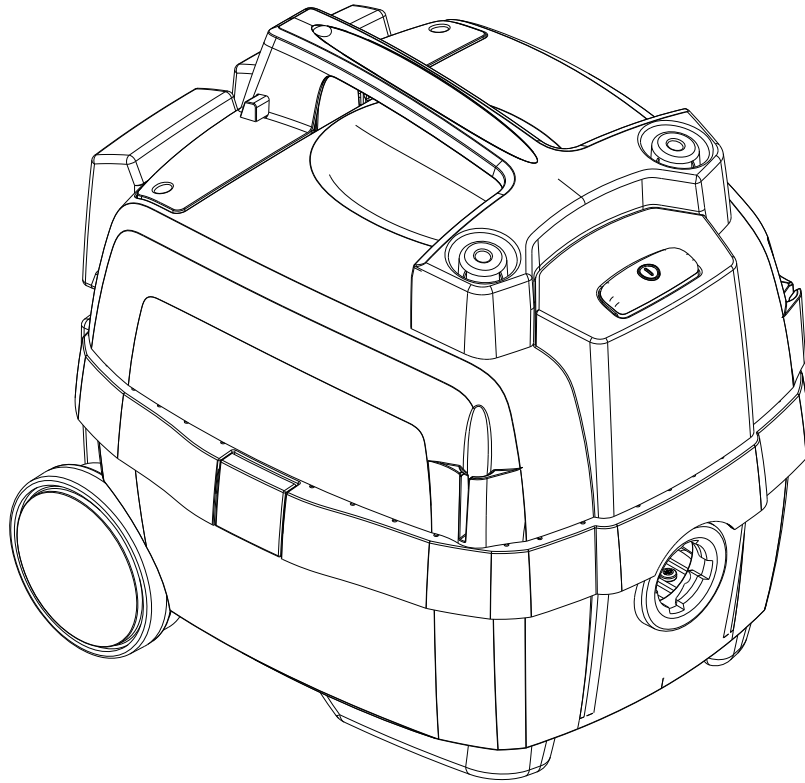

CE

107402566 A

English.....	8
Deutsch	12
Français.....	16
Nederlands.....	20
Italiano.....	24
Norsk	28
Svenska.....	32
Dansk.....	36
Suomi.....	40
Español.....	44
Português.....	48
Ελληνικά.....	52
Türkçe.....	56
Čeština.....	60
Polski.....	64
Magyar.....	68
Română.....	72
Български.....	76
Русский.....	80
Eesti.....	84
Latviski.....	88
Lietuviškai.....	92
日本.....	96
Specifications.....	100

Basic operations

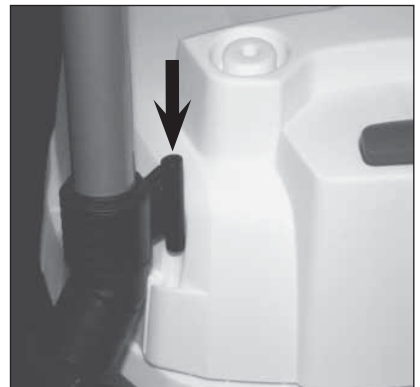
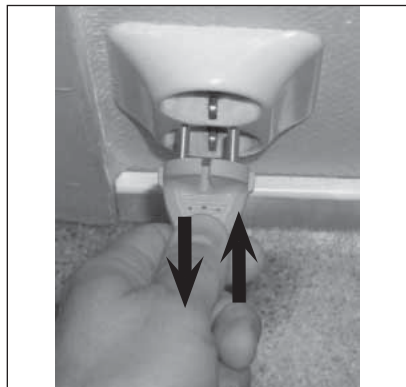
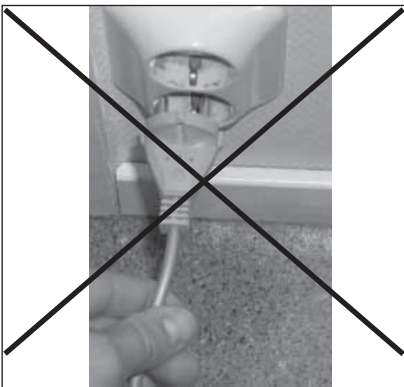
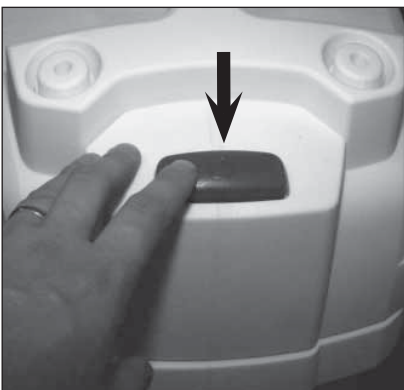
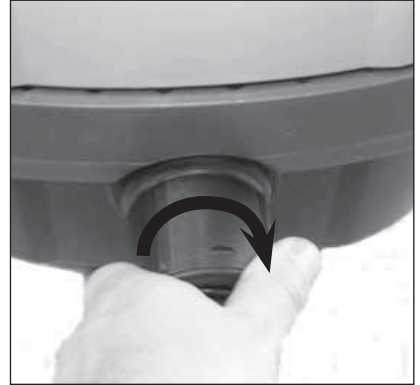
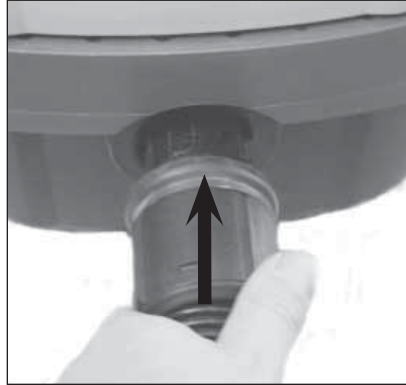

Dust bag replacement

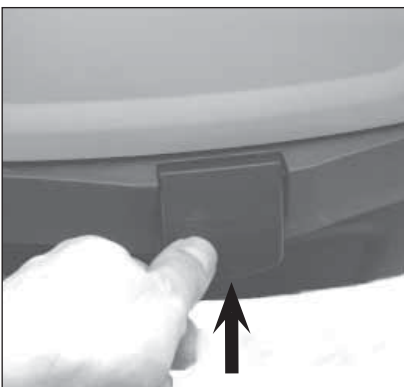
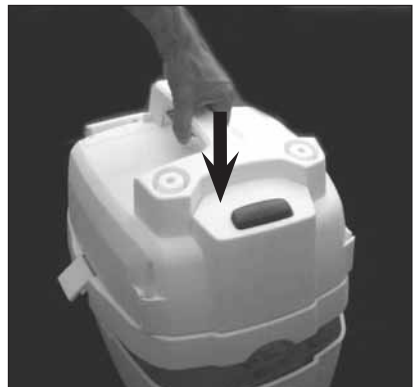
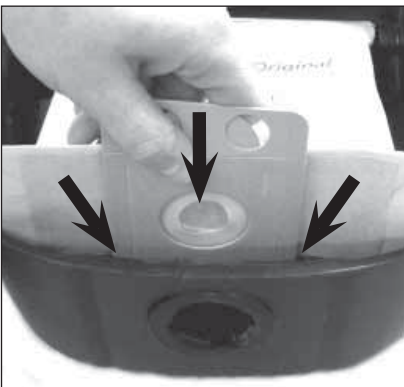
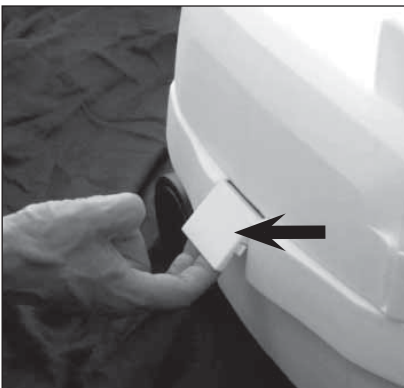

Sack filter

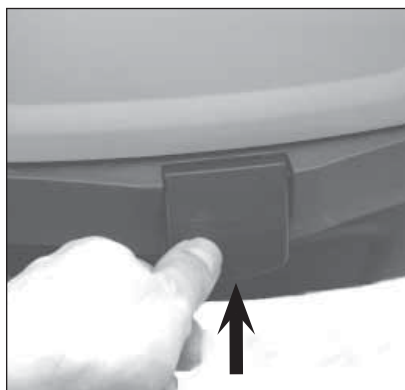
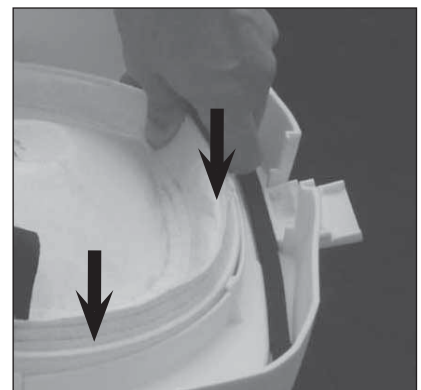
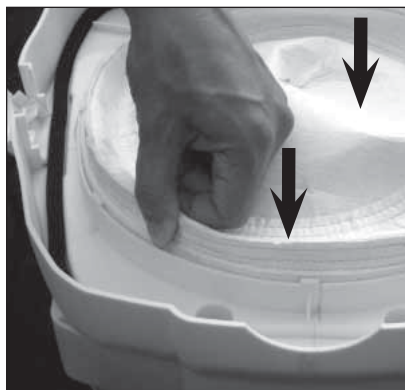
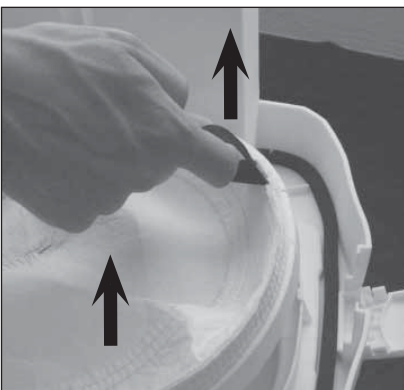
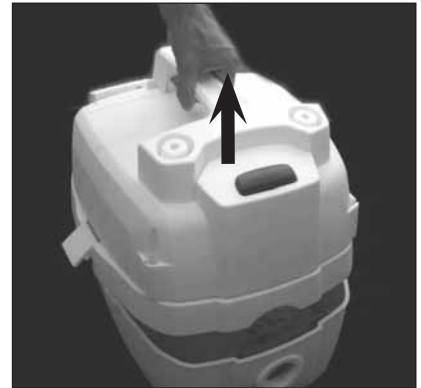
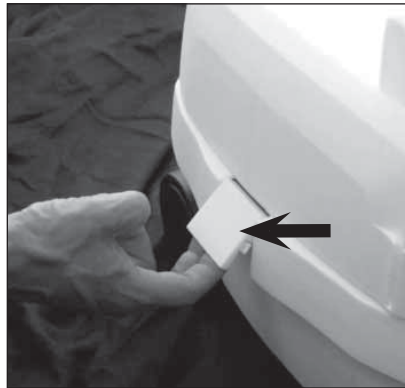

Charger operations

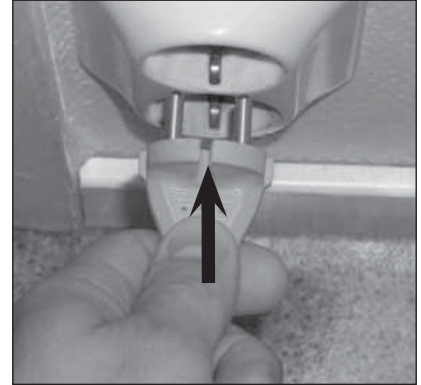
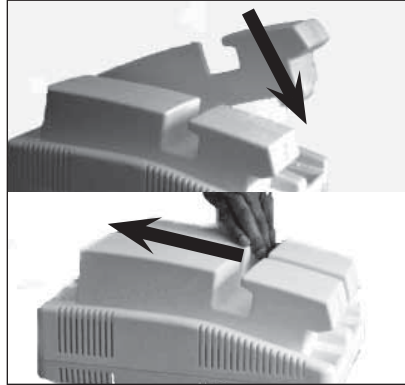

Battery operations

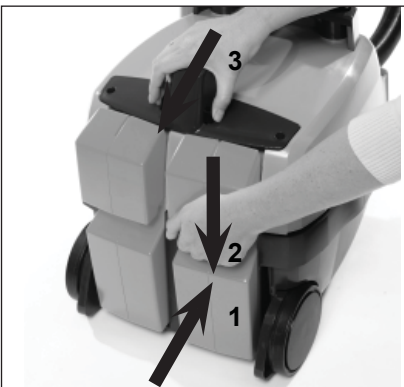
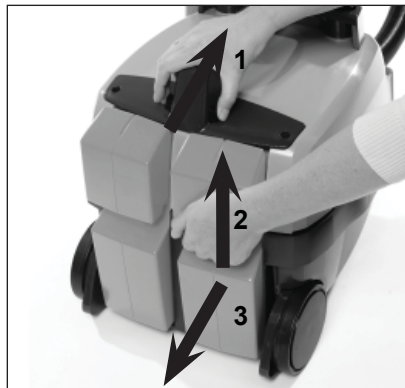
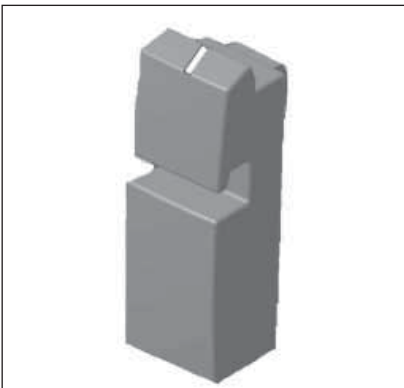

Čeština

Návod k použití



Dříve, než přístroj uvedete do provozu, bezpodmínečně si přečtěte tento dokument a dobře jej uschovejte tak, abyste jej měli rychle po ruce.

Před použitím vysavače ověřte, zda napětí uvedené na typovém štítku vysavače odpovídá napětí v elektrické síti.

Je vhodný pro komerční účely, to znamená pro použití např.

- v hotelích, ve školách, v nemocnicích, v továrnách, v obchodech, v kancelářích, v pronajímaných prostorech

Účel použití stroje

Toto zařízení je vhodné k vysávání suchých, nehořlavých nečistot.

Grafické znázornění pokynů a upozornění

VAROVÁNÍ



Možné nebezpečí těžkého poranění či usmrcení.

POZOR



Možné nebezpečí lehkého poranění či vzniku materiálních škod.

Důležitá upozornění

VAROVÁNÍ



- Vysavač nesmí být použit k vysávání vody, kapalin nebo hořlavých plynů.
- Na elektrických, mechanických ani tepelných bezpečnostních zařízeních není povoleno provádět žádné změny ani úpravy.
- Tento přístroj není určen k používání dětmi nebo osobami se sníženými fyzickými, smyslovými, nebo duševními schopnostmi, nebo s nedostatkem zkušeností a znalostí, pokud jim není poskytnut příslušný dohled nebo pokyny.
- U malých dětí je třeba zajistit dozor, aby si se spotřebičem nehrály.
- Operátoři musejí být dostatečně poučeni o používání tohoto stroje.
- Tento stroj je určen pouze k použití zasucha.

POZOR



- Tento stroj je určen pouze k použití ve vnitřních prostorech.
- Tento stroj musí být skladován pouze ve vnitřních prostorech.

Tento přístroj je vybaven tepelnou pojistkou, která chrání motor a ostatní důležité součásti přístroje před přehřátím. Pokud tepelná pojistka v důsledku přehřátí přístroj vypne, vyčkejte nejméně 5 - 10 minut. Spotřebič se poté automaticky uvede znovu do výchozího stavu. V době, kdy čekáte, než se přístroj ochladí, vypněte jej, vytáhněte zástrčku ze zásuvky a zkontrolujte, zda nedošlo k ucpání hadice, sáčku na prach nebo filtrů a zda nic nebrání průtoku vzduchu přístrojem.

Filtr/y u vybraných modelů z tohoto sortimentu se vyrábějí s použitím materiálu HEPA. Tento stroj nemá certifikaci HEPA a nesmí se používat k čištění prostor, kde jsou vyžadovány schválené stroje s certifikací HEPA.

Vysavač je vybaven již nainstalovaným papírovým sáčkem na nečistoty. Nikdy vysavač nepoužívejte bez náležitě umístěného sáčku na nečistoty.

Filtr/y u vybraných modelů z tohoto sortimentu se vyrábějí s použitím materiálu HEPA. Tento stroj nemá certifikaci HEPA a nesmí se používat k čištění prostor, kde jsou vyžadovány schválené stroje s certifikací HEPA.

Vysavač je vybaven již nainstalovaným papírovým sáčkem na nečistoty. Nikdy vysavač nepoužívejte bez náležitě umístěného sáčku na nečistoty.

Elektrická přípojka

VAROVÁNÍ



- Vysavač nesmí být použit, pokud elektrický kabel nebo zástrčka vykazuje jakékoliv známky poškození. Pravidelně kontrolujte, zda nedošlo k poškození kabelu či zástrčky. Pokud k takovému poškození dojde, může jej odstranit pouze společnost Nilfisk nebo autorizovaný servis Nilfisk.
- Elektrický kabel ani zástrčku neberte do mokrých rukou.
- Zástrčku nevytahujte ze zásuvky taháním za šňůru. Když chcete zástrčku vytáhnout ze zásuvky, uchopte zástrčku, nikoliv šňůru. Před zahájením jakýchkoliv servisních prací či oprav na přístroji nebo kabelu je vždy třeba zástrčku vytáhnout ze zásuvky.

Nebezpečné materiály

VAROVÁNÍ



Nevysávejte nebezpečné materiály, neboť byste si mohli přivodit těžká či smrtelná zranění.

Vysávat se nesmějí tyto materiály:

- zdraví škodlivé prachové látky
- horké materiály (doutnající cigarety, horký popel atd.)
- hořlavé, výbušné, agresivní kapaliny (např. benzín, ředidla, kyseliny, louhy atd.)
- hořlavé, výbušné prachy (např. hořčíkový a hliníkový prach atd.)

Údržba

Vysavač vždy skladujte v suchu. Vysavač je konstruován pro dlouhodobý, náročný provoz. V závislosti na době provozu je třeba obnovovat prachové filtry. Kontejner udržujte v čistotě pomocí suchého hadříku a přiměřeného množství čisticího prostředku ve spreji.

Podrobnosti o poprodejních službách lze získat přímým kontaktováním společnosti Nilfisk.

Záruka

Pro záruku a ručení platí naše všeobecné obchodní podmínky.

Za škody, plynoucí ze svévolně provedených úprav a změn přístroje, z použití nesprávných kartáčů a nevhodných čisticích prostředků a z použití přístroje za jiným než stanoveným účelem, výrobce nijak neručí.



Podle ustanovení směrnice EU 2002/96/EG o odpadech z elektrických a elektronických zařízení se použité elektrické spotřebiče ■■■■ musí sbírat odděleně a předat k ekologické recyklaci.

Návod k použití - baterie

Tentovysavač je napájen prostřednictvím baterií Li-ion. Dvě baterie jsou součástí dodávky přístroje jako standardní vybavení. Na horním konci každé baterie je indikátor LED. Když je baterie nabitá a běží na normální výkon, indikátor LED nepřerušovaně svítí zeleně.

Když začne indikátor na baterii blikat, zbývá méně než 30 procent kapacity baterie.

Na baterii je tlačítko. Účelem tohoto tlačítka je zobrazení zbývající kapacity baterie, pokud je baterie uložena mimo vysavač. Stiskněte tlačítko a kapacita baterie se zobrazí na indikátoru LED na 30 sekund. Jakmile začne indikátor baterie blikat, zbývá méně než 30 procent kapacity baterie a brzy bude nutné ji dobít. Poznámka! Jestliže se baterie nepoužijí v průběhu 4-8 týdnů, přepnou se do skladovacího režimu, aby se neplýtvalo energií. Jestliže nastane tento případ, prosím stlačte tlačítko restart.

Návod k použití - nabíječka

Nabíječka by měla být umístěna na stole, polici, nebo připevněna na zdi. Je-li připevněna na zdi, zvolte šrouby a případně i hmoždinky, které budou vhodné pro nabíječku i materiál zdi.

Jakmile začne indikátor LED na baterii blikat, zbývá méně než 30 procent kapacity baterie. Baterie bude běžet normálně, dokud nedosáhne 0 % a sama se nevypne. Při nabíjení baterií postupujte následovně:

1. Zapojte elektrickou zástrčku nabíječky do zásuvky.
2. Stáhněte baterii k nabíječce.
3. Potáhněte baterii dozadu k zásuvce nabíječky.
4. Zapojte druhý konec kabelu do elektrické zásuvky.

Baterie se budou automaticky nabíjet, indikátor LED na baterii bude blikat zeleně, což znamená, že se baterie nabíjí. Jakmile se baterie plně dobije, indikátor LED na baterii bude nepřerušovaně svítit zeleně.

Dvě baterie se plně nabíjí za 100 minut. Nabitá baterie může zůstat v nabíječce, dokud ji nebudete chtít použít. Neexistuje zde nebezpečí přebíjení.

VAROVÁNÍ



- Před každým použitím - zkontrolujte jakékoli známky poškození baterií.
- Neponořujte do žádné kapaliny.
- Nenabíjejte při teplotě pod 0° Celsia.
- Neskladujte baterie spolu s kovovými předměty z důvodu nebezpečí zkratování.
- V tomto vysavači se používají baterie Li-ion.
- V tomto vysavači nikdy nepoužívejte jiné než nabíjecí baterie.
- V případě nutnosti výměny baterií použijte výhradně originální baterie.
- Uniká-li z baterií elektrolyt, odevzdejte je do zařízení pro likvidaci odpadů nebo do podobného místního zařízení.
- Než přístroj vyhodíte, je nutné baterie vyjmout.
- Chraňte nabíječku před vlhkostí a skladujte ji v suchu.
- Nepoužívejte nabíječku, pokud je mokrá.
- Dostupné napětí v síti musí odpovídat napětí uvedenému na štítku nabíječky.
- Nepoužívejte nabíječku ve výbušném prostředí.
- Nedržte nabíječku za hlavní šňůru.
- Nabíječku nepřekrývejte.

Upozornění! Výkonnost baterie se po prvních cyklech nabití/vybití zvýší.

Specifications

		GD 911 Battery
Battery type		Lithium-Ion
Nominal voltage battery	V	24V DC
Energy/battery	Ah	6.9
Battery part number		147 1197 000
Run time 1 / 2 battery	minutes	30 / 60
Charge time 1 / 2 battery	minutes	50 / 100
Operating temperature battery	°C °F	+0 - +40 32 - 104
Storage temperature battery	°C °F	-15 - +50 5 - 122
Airflow with hose and tube	l/second	25
Vacuum, at nozzle	kPa	20
Sound pressure IEC 704	dB(A)	68
Dust bag capacity	L.	8
Weight, cleaner and battery	Kg	11

Specifications and details are subject to change without prior notice.

CE	CE declaration of conformity
NILFISK-ADVANCE A/S Sognevej 25 DK-2605 Brøndby	
Product:	Vacuum cleaner
Model:	GD 911 Battery
Description:	
The design of the appliance corresponds to the following pertinent regulations:	EC - Machinery Directive 2006/42/EC EC - Directive EMC 2004/108/EC
Applied harmonized standards:	EN 60335-2-69:2009 EN 55014-1:2006, EN 55014-2:2001, EN 61000-3-2:2006, EN 61000-3-3:2008, EN 62233:2008
Applied national standards and technical specifications:	DIN EN 60335-2-69:2010
 Anton Sørensen General Manager EAPC Technical Operations	Brøndby, 2010









Nilfisk-Advance A/S
Sognevej 25
DK-2605 Brøndby
Denmark
Tel.: +45 43 23 81 00
Fax: +45 43 43 77 00
www.nilfisk.com