

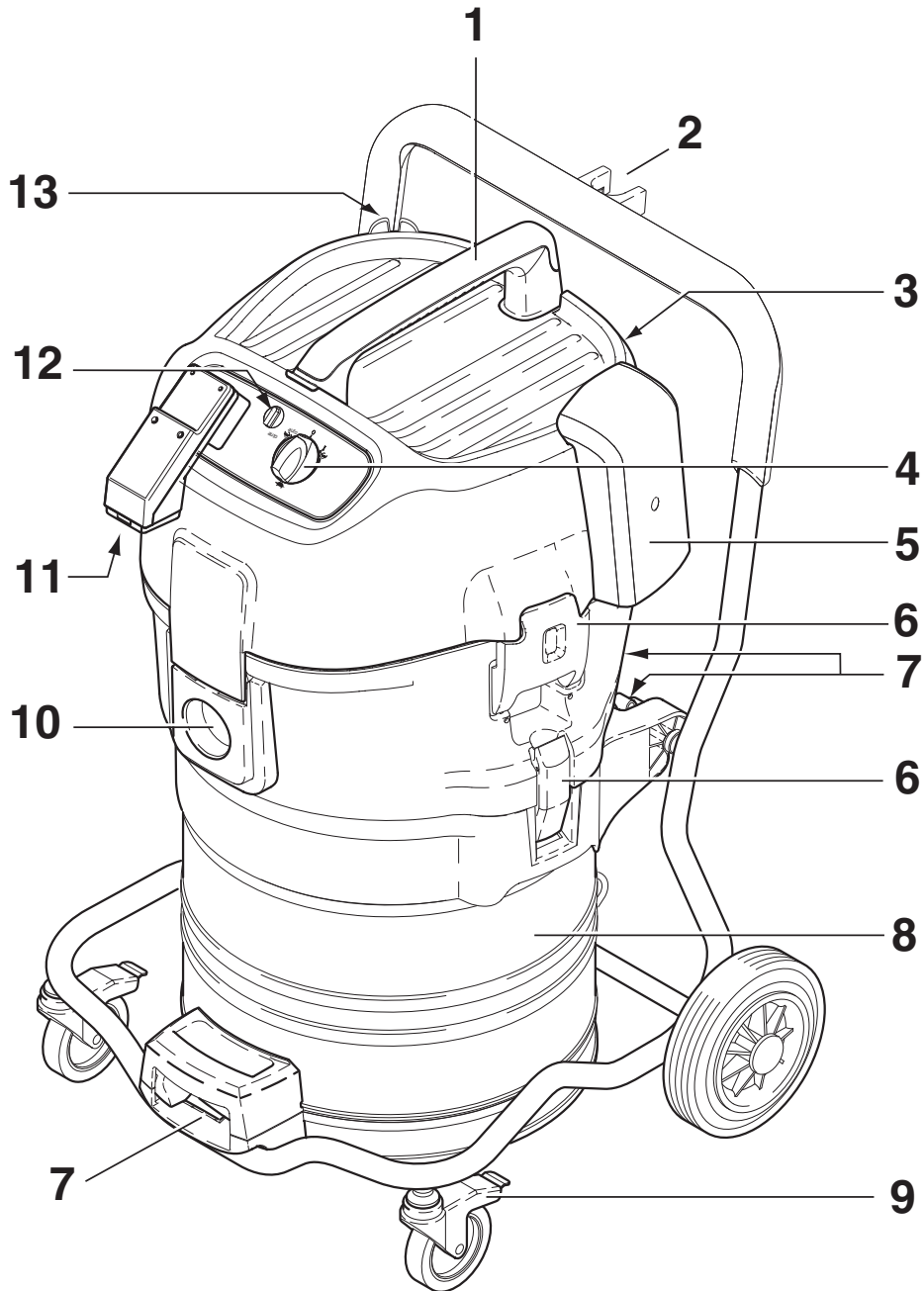

ATTIX 791-2M/B1



Nilfisk
ALTO
Why Compromise



Содержание

1	Важные указания по технике безопасности	197
2	Описание	2.1 Назначение	199
		2.2 Элементы обслуживания	200
3	Перед вводом в эксплуатацию	3.1 Сборка пылесоса	200
4	Обслуживание / эксплуатация	4.1 Подсоединения	200
		4.1.1 Подсоединить всасывающий шланг	200
		4.1.2 Электрическое подсоединение	200
		4.1.3 Подсоединить электроустройство	201
		4.2 Включить пылесос	201
		4.2.1 Положение выключателя "I"	201
		4.2.2 Положение выключателя "auto"	201
		4.2.3 Регулировка мощности всасывания	201
		4.3 Проверить контроль объемного потока	201
		4.4 Акустический предупредительный сигнал	202
5	Области применения и методы работы	5.1 Методы работы	202
		5.1.1 Уборка сухих материалов	202
		5.1.2 Всасывание жидкостей	202
6	После окончания работ	6.1 Пылесос выключить и поставить на хранение	203
7	Техническое обслуживание	7.1 План технического обслуживания	203
		7.2 Работы по техническому обслуживанию	203
		7.2.1 Проверить зажимы для защиты от статического электричества	203
		7.2.2 Замена мешка для отходов	204
		7.2.3 Замена фильтра-мешка	204
		7.2.4 Опорожнение емкости для мусора	204
		7.2.5 Замена фильтрующего элемента	205
		7.2.6 Замена фильтра приточного воздуха двигателя	205
8	Устранение неисправностей	206
9	Прочее	9.1 Рисайклинг пылесоса	207
		9.2 Гарантия	207
		9.3 Испытания и сертификаты	207
		9.4 Технические данные	208
		9.5 Принадлежности	208
		9.6 Сертификат соответствия	208

1 Важные указания по технике безопасности



Маркировка указаний



Перед вводом пылесоса в эксплуатацию обязательно прочитать руководство по эксплуатации и хранить его под рукой.



Данным символом обозначаются указания по безопасности, несоблюдение которых может привести к возникновению опасности для людей.



Данным символом обозначаются указания по безопасности, несоблюдение которых может представлять опасность для пылесоса и его работоспособности.



Данным символом обозначаются рекомендации и указания, облегчающие работу и обеспечивающие надежную эксплуатацию.

В целях Вашей безопасности

Пылесосом разрешается пользоваться только лицам, прошедшим инструктаж и получившим специальное задание на работу с пылесосом. Несмотря на простоту обслуживания, дети не должны иметь доступа к пылесосу. На эксплуатацию пылесоса распространяются национальные предписания. Наряду с

руководством по эксплуатации и действующими в стране правилами по предупреждению несчастных случаев необходимо соблюдать также общепринятые правила по технике безопасности и квалифицированному выполнению работ. Запрещается любая эксплуатация, не отвечающая технике безопасности.

Транспортировка

Перед транспортировкой закрыть все защелки емкости для мусора. Не опрокидывать пылесос, если в емкости для

мусора имеется жидкость. Не поднимать пылесос крюком крана.

Назначение и использование по назначению

Приведенные в настоящем руководстве по эксплуатации пылесосы пригодны

- для использования в промышленном секторе, например: в гостиницах, школах, больницах, на фабриках, в магазинах, офисах и прокатных пунктах.
- для удаления пыли с предельными значениями $> 1 \text{ мг/м}^3$.
- для всасывания и отсасывания горючих, сухих пылей в зоне 22 (ATEX Директива 94/9/EG, Ex II 3D T4 IP54)

- взрывоопасные или приравненные к ним материалы в соответствии с §1 Закона о взрывчатых веществах
- горючие пыли с экстремально низкой минимальной энергией самовоспламенения $ME < 1 \text{ мДж}$ (соблюдать национальные дополнительные нормы).
- Виды пыли с высокой химической активностью или пыль с высоким сродством к кислороду

Пылесосом нельзя убирать следующие материалы:

- горячие материалы (тлеющие сигареты, горячую золу и т.д.)
- горючие, взрывоопасные, агрессивные жидкости (например бензин, растворители, кислоты, щелочи и т.д.)
- смеси горючих пылей и жидкостей

К такой пыли, как титан и магний, применяются дополнительные требования, проконсультируйтесь в соответствующих органах вашей страны, занимающихся вопросами трудовых отношений, или у производителя пылесоса.

Пылесос разрешается применять только в том случае, если



Меры предосторожности и правила техники безопасности при работе

исключается возможность всасывания источников загорания.

Токпроводящие отсасывающие устройства, например вытяжные колпаки на машинах, и токпроводящие детали обрабатываемых машин, например оборудование с классом защиты II, которые не заземлены через оборудование, должны заземляться по-другому для предупреждения статической электризации.

Пылесос не пригоден для отсасывания на работающих обрабатываемых машинах, которые могут создавать источники загорания.

Перед вводом в эксплуатацию

Шнур для подключения к сети должен регулярно проверяться на повреждения или дефекты в результате старения.

Если шнур для подключения к сети поврежден, то он должен быть заменен сервисом Nilfisk-Alto или электриком перед дальнейшим использованием пылесоса, чтобы исключить опасность. Заменить шнур только указанным в руководстве по эксплуатации типом шнура для подключения к сети.

Не повредить шнур для подключения к сети (например, в результате переезда, дерганья, раздавливания). Вынимать шнур для подсоединения к сети из розетки только за штекер (не разрешается тянуть или дергать за сам шнур).

Проверить надлежащее состояние пылесоса. Штекеры шнуров и розетки для подключения к сети должны быть как минимум брызгозащищенными. Не работать с поврежденным фильтрующим элементом.

Уборка жидкостей

При образовании пены или выходе жидкости немедленно прекратить работу и опорожнить емкость. Регулярно

Для пылеуловителей должна обеспечиваться достаточная кратность воздухообмена, если уходящий воздух возвращается в помещение. (При этом необходимо соблюдать национальные предписания.)

Перед работой с пылесосом обслуживающий персонал должен быть проинформирован о:

- работе с пылесосом
- опасности убираемого материала
- безопасном удалении убранного материала

Для предотвращения скопления пыли на устройстве необходимо производить регулярную чистку.

чистить встроенный для ограничения уровня воды поплавки и проверять его на повреждения. Указания по обращению с жидкостями и (вредной для здоровья) пылью см. Главу 5.

Электрическая часть

Перед подключением пылесоса к сети проверить его номинальное напряжение. Убедиться в том, что указанное на фирменной табличке напряжение соответствует напряжению местной сети. При использовании удлинительного шнура разрешается использовать только указанный изготовителем или более высококачественный тип (см. раздел 9.4 "Технические данные").

Рекомендуется подсоединять пылесос через защитный автомат. Последний прерывает электропитание, если ток на землю в течение 30 мс превышает 30 мА или автомат включает в себя цепь контроля тока заземления.

При использовании удлинительного шнура соблюдать следующие минимальные сечения:

длина кабеля м	Querschnitt	
	<16 A	<25 A
до 20 м	Ø 1,5 мм ²	Ø 2,5 мм ²
20 до 50 м	Ø 2,5 мм ²	Ø 4,0 мм ²



Розетка пылесоса

Расположение токопроводящих деталей (розеток, штекеров и соединительных гнезд) и прокладку удлинительного кабеля выбирать так, чтобы сохранился класс защищенности. Верх-

Использовать розетку на пылесосе только для целей, указанных в руководстве по эксплуатации.

Перед подключением пылесоса к розетке сети:

1. Выключить пылесос.
2. Выключить подключаемое устройство.

ВНИМАНИЕ!

Соблюдать руководство по эксплуатации и приведенные в нем указания по безопасности для устройств, подключаемых к розетке пылесоса.

Технический уход, очистка и ремонт

Проводить только те работы по техническому уходу, которые приведены в руководстве по эксплуатации.

Перед очисткой и техническим уходом пылесоса всегда вынимать штекер шнура для подключения к сети.

При техническом уходе и очистке обращаться с пылесосом так, чтобы не возникла опасность для персонала, проводящего технический уход, и других людей.

На участке технического ухода - использовать принудительную вентиляцию с фильтра-

Использовать только щетки, поставляемые с пылесосом или указанные в руководстве по эксплуатации. Применение других щеток может отрицательно сказаться на безопас-

ную часть пылесоса ни в коем случае не чистить струей воды: опасность для людей, опасность короткого замыкания. Соблюдать последнее издание правил МЭК.

- пользоваться защитной одеждой
 - чистить участок технического ухода так, чтобы вредные вещества не попадали в окружающую среду
- Перед удалением пылесоса из зоны с вредными веществами
- почистить наружную поверхность пылесоса, вытереть начисто или герметично упаковать
 - при этом предупредить распространение осевшей опасной пыли

Во время проведения работ по техническому уходу и ремонту все загрязненные детали, которые не удалось почистить надлежащим образом, должны

- упаковываться в герметичные пакеты
- быть удалены в соответствии с действующими по обезвреживанию предписаниями

Как минимум один раз в год сервис Nilfisk-Alto или квалифицированный специалист должен проводить технический контроль, в т.ч. на повреждение фильтра, герметичность пылесоса и работоспособность устройств контроля.

ности. Использовать только оригинальные принадлежности и запасные части фирмы Nilfisk-Alto (см. раздел 9.5). Использование других деталей может отрицательно сказаться на безопасности.

Принадлежности и запасные части

2 Описание

2.1 Назначение

В зависимости от опасности всасываемых/отсасываемых пылей пылесос должен оснащаться

соответствующими фильтрами: см. таблицу в Разделе 5.1.1.



2.2 Элементы обслуживания

Рисунок см. на раскладной странице в начале данного руководства по эксплуатации.

- | | |
|--|---------------------------------------|
| 1 Ручка | 5 Фильтр приточного воздуха двигателя |
| 2 Держатель всасывающей трубы | 6 Удерживающий зажим |
| 3 Держатель для принадлежностей | 7 Арретиры емкости |
| 4 Выключатель с регулировкой мощности всасывания | 8 Емкость для мусора |
| | 9 Колесо с тормозом |
| | 10 Входной фитинг |
| | 11 Гнездо пылесоса |
| | 12 Регулировка диаметра шланга |
| | 13 Крючок для кабеля |

3 Перед вводом в эксплуатацию

3.1 Сборка пылесоса



Некоторые принадлежности при поставке вложены в емкость. Необходимо вынуть их оттуда перед первым вводом в эксплуатацию.

Для этого снять верхнюю часть пылесоса. В этот момент еще не разрешается подключать к розетке штекер для подсоединения к сети.

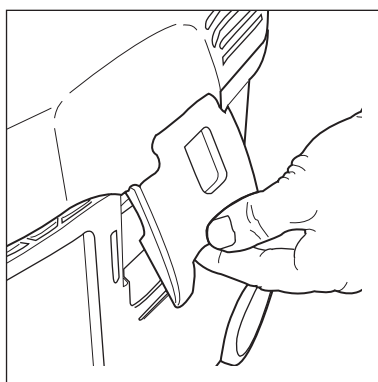

1. Открыть удерживающие зажимы и снять верхнюю часть пылесоса.
2. Вынуть принадлежности из емкости для мусора
3. Для уборки пыли с ПДК для

рабочей зоны:

Вложить фильтр-мешок в емкость в соответствии с руководством (руководство приложено).

Для уборки безопасной пыли: Вложить мешок для удаления в емкость в соответствии с руководством (руководство приложено).

ВАЖНО! Втулку фильтра-мешка с силой вдавить на входной фитинг.

4. Установить верхнюю часть пылесоса и закрыть удерживающие зажимы.

УКАЗАНИЕ! Соблюдать правильное защелкивание.

4 Обслуживание / эксплуатация

4.1 Подсоединения

4.1.1 Подсоединить всасывающий шланг



Для уборки сухой, негорючей пыли с ПДК для рабочей зоны диаметр всасывающего шланга должен соответствовать положению выключателя пылесоса.

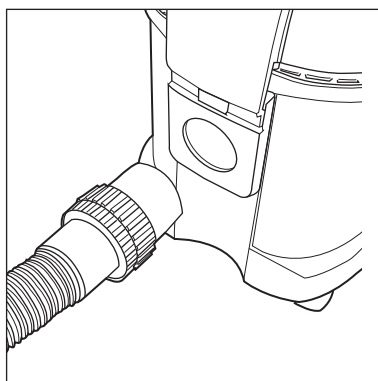

1. Подсоединить всасывающий шланг.

4.1.2 Электрическое подключение

Указанное на фирменной табличке напряжение должно соответствовать напряжению сети.

При всасывании и отсасывании горючих пылей не разрешается пользоваться удлинительными шнурами, электрическими соединителями и переходниками.

1. Следить за тем, чтобы пылесос был выключен.
2. Штекер подсоединительного шнура вставить в розетку с защитными контактами, установленную в соответствии с нормами.

4.1.3 Подсоединить электроустройство

По назначению разрешается подсоединять только сертифицированные для пылеудаления пылесосы. Максимальное потребление мощности подсоединяемого электроустройства см. раздел 9.4 “Технические данные”.

1. Следить за тем, чтобы электроустройство было выключено.
2. Электроустройство подключить к гнезду пылесоса на панели управления.



4.2 Включить пылесос

4.2.1 Положение выключателя “I”

Диаметр шланга и выбранная установка диаметра всасывающего шланга должны совпадать:

Диаметр шланга	Установленный диаметр шланга
ø27	ø27
ø32	ø32
ø36	ø36
ø50	ø50

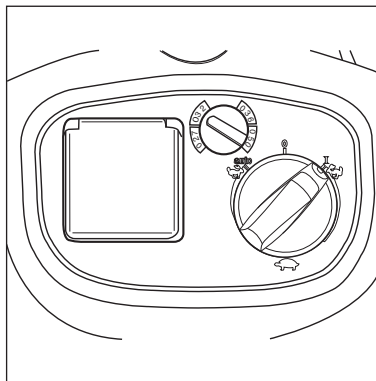

1. Повернуть выключатель пылесоса в положение “I”. Включается мотор пылесоса.

4.2.2 Положение выключателя “auto”

Диаметр шланга и выбранная установка диаметра всасывающего шланга должны совпадать:

Диаметр шланга	Установленный диаметр шланга
ø27	ø27
ø32	ø32
ø36	ø36
ø50	ø50

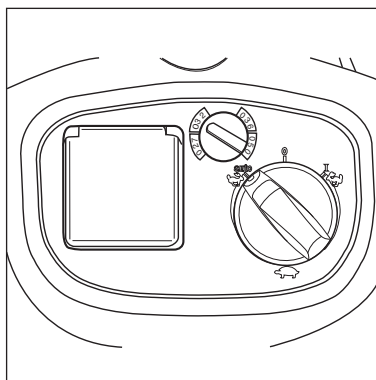

Перед поворотом в положение “auto” обратить внимание на то, чтобы подсоединенное электроустройство было выключено.

1. Повернуть выключатель пылесоса в положение „auto“. Мотор пылесоса включается при включении подсоединенного электроустройства.
2. После выключения электроустройства пылесос продолжает еще в течение короткого времени работать, чтобы находящаяся во всасывающем шланге пыль попала в фильтр-мешок.

4.2.3 Регулировка мощности всасывания

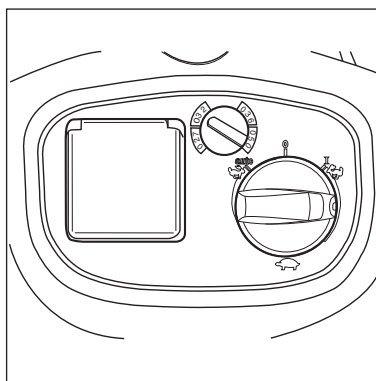

При помощи регулировки мощности всасывания можно изменять число оборотов и, таким образом, мощность всасывания. Это позволяет точный подбор мощности всасывания для различных видов работ по всасыванию.

4.3 Проверить контроль объемного потока

Перед уборкой/всасыванием пыли с ГДК для рабочей зоны:

1. Проверить наличие всех фильтров, включая фильтр приточного воздуха двигателя, их правильный монтаж и отсутствие

- повреждений.
2. При включенном моторе закрыть ладонью всасывающий шланг. Примерно через 1 секунду сработает акустический предупредительный сигнал.

**4.4 Акустический предупредительный сигнал**

Если скорость воздуха во всасывающем шланге составляет меньше 20 м/с, то по причинам безопасности включается акустический предупредительный сигнал.

См. раздел “Устранение неисправностей”.

5 Области применения и методы работы

5.1 Методы работы

Дополнительные принадлежности, всасывающие сопла и всасывающие шланги могут, если ими правильно пользоваться, усилить эффективность очистки и снизить затраты на очистку.

Эффективная очистка достигается в результате соблюдения нескольких инструкций в сочетании с собственным опытом работы в отдельных областях. Здесь приведены некоторые принципиальные указания.

5.1.1 Уборка сухих материалов

Не разрешается всасывать пылесосом воспламеняющиеся материалы.

Для уборки сухой, негорючей пыли с ПДК для рабочей зоны диаметр всасывающего шланга должен соответствовать положению выключателя пылесоса.

Перед уборкой сухих материалов с ПДК для рабочей зоны в емкость всегда должен вкладываться специальный фильтр-мешок. Номер заказа см. раздел 9.5 “Принадлежности”. Для уборки безвредной пыли рекомендуется использование мешка для удаления. Номер заказа см. раздел 9.5 “Принадлежности”. В таком случае собранный материал можно просто и гигиенически удалить.

После всасывания жидкостей фильтрующий элемент является влажным. Влажный фильтрующий элемент скорее забивается, если всасываются сухие материалы. По этой причине перед всасыванием сухих материалов фильтрующий материал необходимо помыть и высушить или заменить на сухой.

Всегда вставлять подходящий к типу пыли фильтр-мешок/мешок для сбора (см. аблицу):

ATTIX 791-2M/B1		
Тип пыли	Фильтр-мешок/мешок для сбора	Обращение/удаление
<ul style="list-style-type: none"> • Неопасная крупнозернистая пыль • пыль с ПДК для рабочей зоны $\geq 1 \text{ мг/м}^3$, • соблюдать национальные правовые положения 		Мешок для сбора No. 302001480 Удаление см. раздел 7.2.1
<ul style="list-style-type: none"> • Неопасная тонкодисперсная пыль • пыль с ПДК для рабочей зоны $\geq 1 \text{ мг/м}^3$ • Взрывоопасная пыль, класс взрывоопасности St1, St2, St3 в зоне 22 		Фильтр-мешок No. 302002892 Удаление см. раздел 7.2.2

5.1.2 Всасывание жидкостей

Не разрешается всасывать пылесосом воспламеняющиеся жидкости

Перед всасыванием жидкостей необходимо принципиально удалить фильтр-мешок/мешок для сбора мусора и проверить функционирование ограничения уровня воды (см. Раздел 7.2.5 „Замена фильтрующего элемента“). Рекомендуется использование отдельного фильтрующего эле-

мента или фильтрующей сетки. В случае пенообразования немедленно прекратить работу и опорожнить емкость. Для снижения пенообразования пользоваться антивспенивателем Nilfisk-Alto Foam Stop (номер заказа 9.5 “Принадлежности”).

6 После окончания работ

6.1 Пылесос выключить и поставить на хранение

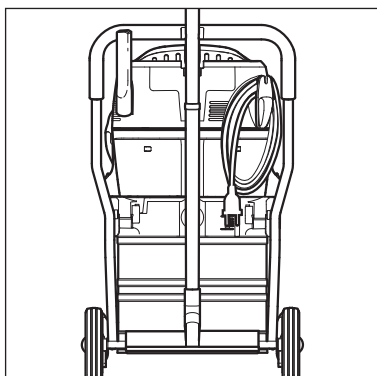

1. После уборки вредной для здоровья пыли необходимо почистить наружную поверхность при помощи пылесоса.
2. Пылесос выключить и вынуть штекер из розетки.
3. Смотать шнур и повесить на крючок для кабеля.
4. Опорожнить емкость, почистить пылесос.
5. После всасывания жидкостей:
верхнюю часть пылесоса поставить отдельно, чтобы фильтрующий элемент смог высохнуть.
6. Поставить пылесос в сухое помещение, где он защищен от неправомерного использования.

7 Техническое обслуживание

7.1 План технического обслуживания

		При замене фильтра-мешка, мешка для сбора мусора или фильтрующего элемента	по окончании работ	при необходимости
7.2.1	Проверить зажимы для защиты от статического электричества	•		
7.2.2	Замена мешка для отходов			•
7.2.3	Замена фильтра-мешка			•
7.2.4	Опорожнение емкости для мусора		•	
7.2.5	Замена фильтрующего элемента			•
7.2.6	Заменить фильтр приточного воздуха двигателя			•

7.2 Работы по техническому обслуживанию

7.2.1 Проверить зажимы для защиты от статического электричества



Н е эксплуатировать пылесосы с де ф е к т н ы м и зажимами для защиты от статического электричества или при их отсутствии. Опасность взрыва в результате статического разряда во взрывоопасной атмосфере.

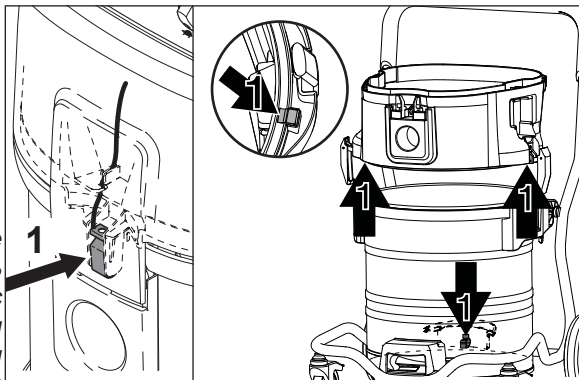

1. Зажимы для защиты от статического электричества (1) проверить на повреждения, если необходимо поручить замену сервисной службе фирмы Alto.

RU

7.2.2 Замена мешка для отходов



Только после всасывания неопасных пылей или пылей со значениями максимальной допустимой концентрации вредных веществ $>1 \text{ мг/м}^3$.

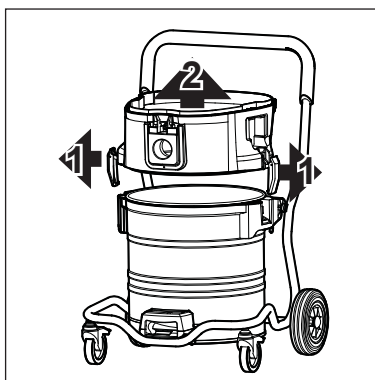

1. Снять верхнюю часть пылесоса с емкости для мусора.
2. Открыть удерживающие зажимы (1) и снять прокладочное кольцо (2) с емкости.
3. Закрыть мешок для мусора при помощи кабельного банджа (3).
4. Удалять мусор в соответствии с установленными законодательством правилами.
5. Вложить новый фильтр-мешок в почищенную емкость в соответствии с инструкцией.

7.2.3 Замена фильтра-мешка



При последующих работах обратить внимание на то, чтобы не поднимать пыль. Пользоваться респиратором P2.

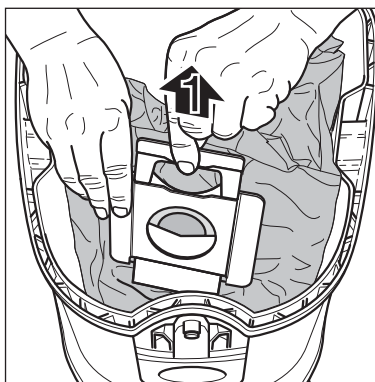

1. Открыть удерживающие зажимы и снять верхнюю часть пылесоса с емкости для мусора.
2. Осторожно стянуть втулку мешка для мусора со входного фитинга.
3. Закрыть втулку мешка для мусора задвижкой.
4. Удалять фильтр-мешок в соответствии с установленными законодательством правилами.
5. Вложить новый фильтр-мешок в почищенную емкость в соответствии с инструкцией (надпись на фильтре-мешке).

ВАЖНО! Втулку фильтра-мешка насадить на входной фитинг до упора.

1. Снять верхнюю часть пылесоса с емкости для мусора.
2. Открыть удерживающие зажимы (1) и снять прокладочное кольцо (2) с емкости.
3. Потянуть вверх рычаг в ручке (3) и опрокинуть емкость.
4. Высыпать собранный мусор.
5. Удалить собранный мусор в соответствии с законодательными предписаниями.

или:

3. Открыть защелки (4) емкости.

7.2.4 Опорожнение емкости для мусора



Только после всасывания безопасной пыли без фильтра-мешка.



Для опорожнения после уборки жидкости: снять прокладочное кольцо, поскольку полная герметизация обеспечена только в режиме всасывания. После опорожнения: почистить край емкости и уплотнения в прокладочном кольце и верхней части пылесоса, - перед тем, как их снова вставить. Если уплотнение или паз загрязнены или повреждены, то снижается мощность всасывания. Перед тем, как снова вставить

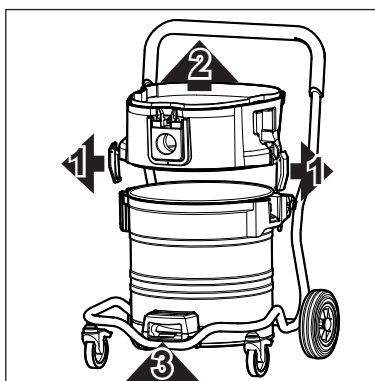

всасывающий шланг: почистить входной фитинг и втулку шланга.

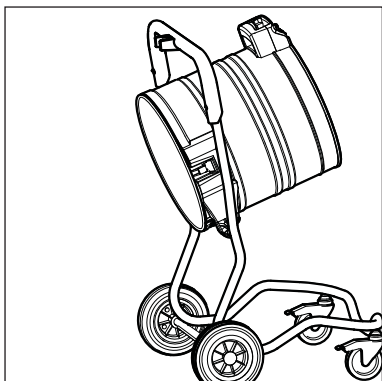

7.2.5 Замена фильтрующего элемента



При последующих работах обратить внимание на то, чтобы не поднимать пыль. Пользоваться респиратором P2.

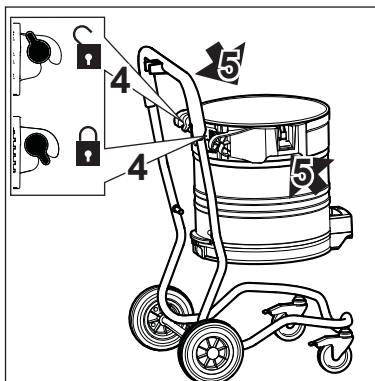

1. Открыть удерживающие зажимы, снять верхнюю часть пылесоса с емкости для мусора и положить таким образом, чтобы фильтрующий элемент был направлен вверх.
2. Ослабить опорную корзину фильтра за счет вращения против часовой (1) стрелки и снять ее (2).

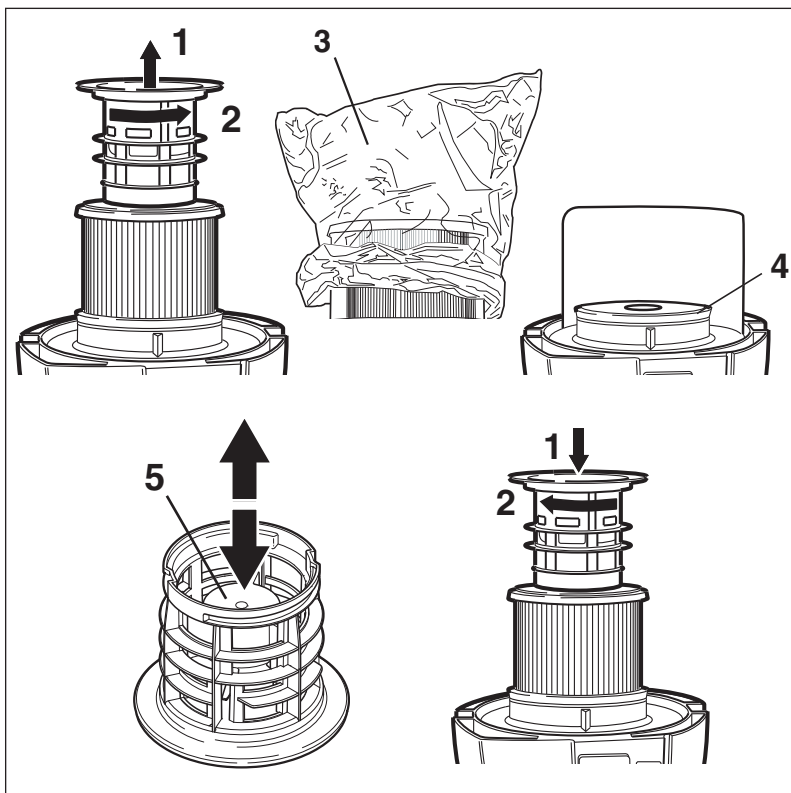

7.2.6 Замена фильтра приточного воздуха двигателя



При последующих работах обратить внимание на то, чтобы не поднимать пыль. Пользоваться респиратором P2.

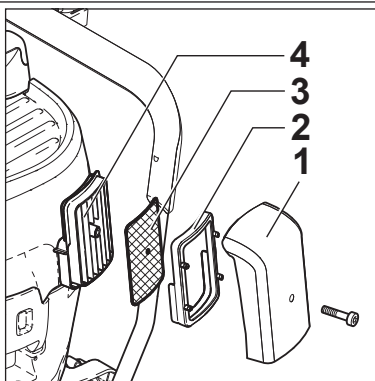

4. Вынуть емкость за ручки (5) из тележки
5. Высыпать собранный мусор.
6. Вставить пустую емкость в тележку и закрыть защелки (4).
7. Удалить собранный мусор в соответствии с законодательными предписаниями.
3. Надеть защитный мешок фильтра¹⁾ (3) на фильтрующий элемент.
4. Осторожно снять фильтрующий элемент и завязать защитный мешок фильтра узлом.
5. Почистить уплотнение фильтра (4), проверить на повреждение и, если необходимо, заменить.
6. Надеть новый фильтрующий элемент.
7. Проверить работоспособность поплавка (5): при переворачивании опорной корзины фильтра лежащий в нем поплавков должен легко перемещаться.
8. Надвинуть опорную корзину фильтра и зафиксировать за счет вращения по часовой стрелке.
9. Использованный фильтрующий элемент утилизировать в соответствии с установленными законодательством правилами по утилизации.



Ни в коем случае не эксплуатировать пылесос без фильтра!

1. Отвинтить винт.
2. Снять кассету фильтра (1).
3. Снять раму (2) с фильтровальным холстом (3) с держателя фильтра (4).
4. Вложить новый фильтровальный холст и зафиксировать при помощи рамы.
5. Установить кассету фильтра и снова завинтить винт.
6. Использованный фильтровальный холст утилизировать согласно предписаниям.

RU



8 Устранение неисправностей

Неисправность	Причина	Устранение
‡ Мотор не работает	<ul style="list-style-type: none"> > Сработал предохранитель соединительной розетки сети > Сработала защита от перегрузок 	<ul style="list-style-type: none"> • Включить предохранитель сети • Выключить пылесос, дать ему примерно 5 минут охладиться. Если после этого пылесос снова не будет включаться, обратиться в сервисную службу Nilfisk-Alto
‡ Мотор не работает в автоматическом режиме	<ul style="list-style-type: none"> > Электроинструмент неисправен или неправильно вставлен > Слишком маленькая потребляемая мощность электроинструмента 	<ul style="list-style-type: none"> • Электроинструмент проверить на функционирование или плотно вставить штекер • Соблюдать минимальное потребление мощности $P > 40$ Вт
‡ Срабатывание акустического предупредительного сигнала (пониженная мощность всасывания)	<ul style="list-style-type: none"> > Регулировка мощности всасывания установлена на слишком маленькую мощность > Диаметр всасывающего шланга не соответствует положению выключателя > Засорение всасывающего шланга/сопла > Мешок для удаления/фильтр-мешок полный. > Фильтрующий элемент загрязнен 	<ul style="list-style-type: none"> • Установить мощность всасывания согласно разделу 4.2.3 “Регулировка мощности всасывания” • Привести в соответствие положение выключателя и диаметр шланга • Почистить всасывающий шланг/сопло • См. раздел 7.2.2 “Замена специального фильтра-мешка” • См. раздел 4.5/4.6 “Очистка фильтрующего элемента” или 7.2.5/7.2.6 “Замена фильтрующего элемента”
‡ Отсутствие мощности всасывания при мокрой уборке	<ul style="list-style-type: none"> > Емкость полная (поплавок закрывает всасывающее отверстие) 	<ul style="list-style-type: none"> • Выключить пылесос. Опорожнить емкость
‡ Пылесос отключается во время мокрой уборки	<ul style="list-style-type: none"> > Емкость полная 	<ul style="list-style-type: none"> • Выключить пылесос. Опорожнить емкость
‡ Колебания напряжения	<ul style="list-style-type: none"> > Слишком высокое полное сопротивление блока питания 	<ul style="list-style-type: none"> • Подключить пылесос к другой розетке, расположенной ближе к коробке с предохранителями. Если полное сопротивление в месте подключения составляет $\leq 0,15$ Ом, то не ожидается колебаний напряжения свыше 7 %

9 Прочее

9.1 Рисайклинг пылесоса

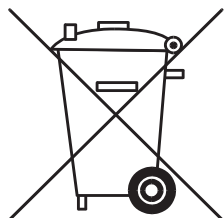

Отслуживший свой срок пылесос сразу привести в негодное состояние.

1. Вынуть штекер из розетки и перерезать подсоединительный шнур.

Не выбрасывать электрические приборы в бытовой мусор!

Согласно Европейской

Директиве 2002/96/EG по старым электрическим и электронным устройствам эти электроустройства должны собираться отдельно и поступать на рисайклинг без ущерба для окружающей среды.

В случае вопросов обратитесь в коммунальное управление или к ближайшему дилеру.

9.2 Гарантия

На гарантию и ответственность распространяются наши "Общие условия продажи". Остав-

ляем за собой право на изменения в процессе технического усовершенствования.

9.3 Испытания и сертификаты

Пылесосы испытаны по МЭК/ЕН 60335-2-69, включая Приложение AA. Было установлено выполнение всех требований к устройствам класса пыли M.

Пылесосы отвечают „Требованиям к промышленным пылесосам и пылеулавливающим устройствам для применения в зоне 11 – тип исполнения 1 (BIA) - при испытании на пылевзрывозащиту“.

Пылесосы отвечают также требованиям АТЕХ Директивы 94/9/EG для применения в зоне 22.

Проверки согласно национальным предписаниям по предотвращению несчастных случаев должны проводиться регулярно (в Германии согласно BGV A2 и DIN VDE 0701, часть 1 и часть 3, через регулярные интервалы и после ремонта или модификации).

Как минимум один раз в год изготовителем или квалифицированным специалистом должен проводиться технический контроль, в т.ч. на повреждение фильтра, герметичность пылесоса и работоспособность устройств контроля.



9.4 Технические данные

ATTIX 791-2M/B1				
		EU	GB 230V	GB 110V
Напряжение сети	V	230	230	110
Частота сети	Hz	50		
Предохранитель сети	A	16	13	25
Предохранитель сети	W	1200		1000
Подключаемая мощность на гнезде для подключения электроустройств	W	2400	1800	1750
Общая подключаемая мощность	W	3600	3000	2750
Объемный расход воздуха (макс.)	l/min	3600		
Вакуум (макс.)	Pa	23000		
Уровень звукового давления измеряемой площади, измеренный на расстоянии 1 м, по EN 60704-1	dB(A)	64		
Шум при работе	dB(A)	59		
Шнур для подключения к сети:				
Длина	m	7,5		10
Шнур для подключения к сети:				
Высота		H07RN- F3G1,5	H05RR- F3G1,5	H07BQ-F3G2,5
Класс защищенности		I		
Вид защиты		IP 54		
Степень помехоподавления		EN 55014-1		
Объем емкости	l	70		
Ширина	mm	580		
Длина	mm	605		
Высота	mm	970		
Вес	kg	25		

Диаметр всасывающего шланга, мм	Минимальный объемный поток воздуха, л/мин	Соответствующее пониженное давление в месте соединения всасывающего шланга/инструмента, Па
27	690	16300
32	970	15700
36	1220	14200
50	2360	7800

9.5 Принадлежности

Наименование	Номер заказа
Фильтр-мешок (5 шт.)	302002892
Мешок для мусора (5 шт.)	302001480
Фильтрующий элемент	302000490
Фильтра приточного воздуха двигателя (5 шт.)	302001871
Защитные пакеты для фильтра (10 шт.)	30082
Nilfisk-Alto Foam-Stop (6 x 1 l)	8469

9.6 Сертификат соответствия

NILFISK-ADVANCE A/S Sognevej 25 DK-2605 Brøndby	
Product:	Vacuum cleaner for wet and dry operation
Model:	ATTIX 791-2M/B1
Description:	110/230-240 V-, 50/60 Hz, 1200 W, Dust class M, B1 ATEX Zone 22 © II 3D T 135 °C IP 54
The design of this appliance complies with the following provisions:	EC - Machine directive 2006/42/EC EC - Directive EMC 2004/108/EC EC - Explosive Atmosphere directive 94/9/EC „ATEX“
Applied harmonized standards:	EN ISO 12100-1 (2004), EN ISO 12100-2 (2004), EN 55014-1 (2006), EN 55014-2 (2001), EN 61000-3-2 (2006), EN 1127-1 (2007), EN 61241-10 (2004)
Applied national standards and technical specifications:	EN 60335-2-69 (2004) IEC 60335-2-69 (2008)
 Anton Sørensen General Manager EAPC Technical Operations	Brøndby, 03.08.2009

Nilfisk ALTO

Why Compromise
<http://www.nilfisk-advance.com>

HEAD QUARTER

DENMARK

Nilfisk-Advance Group
Sognevej 25
DK-2605 Brøndby
Tel.: (+45) 4323 8100
E-mail: mail.com@nilfisk-advance.com

SALES COMPANIES

ARGENTINA

Nilfisk-Advance srl.
Edificio Central Park
Herrera 1855, Office 604
Ciudad Autónoma de Buenos Aires
Tel.: (+54) 11 6091 1571

AUSTRALIA

Nilfisk-Advance
48 Egerton St.
P.O. Box 6046
Silverwater, N.S.W. 2128
Tel.: +61 2 8748 5900
E-mail: info@nilfisk-advance.com.au

AUSTRIA

Nilfisk-Advance GmbH
Metzgerstrasse 68
5101 Bergheim bei Salzburg
Tel.: 0662 456 400-14
E-mail: info.at@nilfisk-advance.com

BELGIUM

Nilfisk-Advance n.v.s.a.
Riverside Business Park
Boulevard Internationalelaan 55
Bâtiment C3/C4 Gebouw
Bruxelles 1070
Tel.: (+32) 2 467 60 50
E-mail: info.be@nilfisk-advance.com

CANADA

Nilfisk-Advance
240 Superior Boulevard
Mississauga, Ontario L5T 2L2
Tel.: (+1) 905 564 1149
E-mail: info@advance.ca.com

CHILE

Nilfisk-Advance de Chile
San Alfonso 1462
Santiago
Tel.: (+56) 2 684 5000
E-mail: Pablo.Noriega@nilfisk-advance.com

CHINA

Nilfisk-Advance (Suzhou)
Building 18, Suchun Industrial Estate
Suzhou Industrial Park
215021 Suzhou
Tel.: (+86) 512 6265 2525

CZECH REPUBLIC

Nilfisk-Advance
VGP Park Horní Počernice
Do Čertous 1/2658
193 00 Praha 9
Tel.: (+420) 24 14 08 419

DENMARK

Nilfisk-Advance A/S
Industrivej 1
9560 Hadsund
Tel.: +45 7218 2100
E-mail: salg.dk@nilfisk-advance.com

FINLAND

Nilfisk-Advance Oy Ab
Piispantilankuja 4
02240 Espoo
Tel.: +358 207 890 600
E-mail: asiakaspalvelu.fi@nilfisk.com

FRANCE

Nilfisk-Advance
26 Avenue de la Baltique
Villebon sur Yvette
91944 Courtabouef Cedex
Tel.: (+33) 1 69 59 87 00
E-mail: info.fr@nilfisk-advance.com

GERMANY

Nilfisk-ALTO
Geschäftsbereich der Nilfisk Advance AG
Guido-Oberdorfer-Strasse 10
D-89287 Bellenberg
Tel.: +49 (0) 180 5 37 37 37
E-mail: info.de@nilfisk-alto.com

GREECE

Nilfisk-Advance SA
8, Thoukididou str.
164 52 Argiroupolis
Tel.: +30 210 911 9600
E-mail: nilfisk-advance@clean.gr

HOLLAND

Nilfisk-Advance
Versterkerstraat 5
1322 AN Almere
Tel.: (+31) 36 546 07 00
E-mail: info.nl@nilfisk-advance.com

HONG KONG

Nilfisk-Advance Ltd.
Room 2001 HK Worsted Mills
Industrial Building
31-39 Wo Tong Tsui Street
Kwai Chung
Tel.: (+852) 24 27 59 51

HUNGARY

Nilfisk-Advance Kereskedelmi Kft.
II. Rákóczi Ferenc út 10
2310 Szigetszentmiklos-Lakihegy
Tel.: (+36) 24475 550
E-mail: info@nilfisk-advance.hu

INDIA

Nilfisk-Advance India Limited
349, Business Point,
No 201, 2nd floor, above Popular Car World,
Western Express High way, Andheri (East),
Mumbai - 400 069
Tel.: (+91) 223 2174592

IRELAND

Nilfisk-Advance
1 Stokes Place
St. Stephen's Green
Dublin 2
Tel.: (+35) 3 12 94 38 38

ITALY

Nilfisk-Advance SpA
Strada Comunale della Braglia, 18
26862 Guardamiglio (LO)
Tel.: +39 0377 41 40 46
E-mail: mercato.italia@nilfisk-advance.it

JAPAN

Nilfisk-Advance Inc.
1-6-6 Kita-shinyokohama, Kouhoku-ku
Yokohama, 223-0059
Tel.: (+81) 45 548 2571

KOREA

Nilfisk-Advance
Kumwon B/D 3F, 471-4, Gunja-Dong
Gwangjin-Ku
Tel.: (+82) 2497 8636

MALAYSIA

Nilfisk-Advance Sdn Bhd
Sd 14, Jalan KIP 11
Taman Perindustrian KIP
Sri Damansara
52200 Kuala Lumpur
Tel.: (+603) 62753120

MEXICO

Nilfisk-Advance de Mexico, S. de R.L. de C.V.
Prol. Paseo de la Reforma 61, 6-A2
Col. Paseo de las Lomas
01330 Mexico, D.F.
Tel.: +52 55 2591 1002 (switchboard)
E-mail: info@advance-mx.com

NEW ZEALAND

Nilfisk-Advance
Danish House
6 Rockridge Avenue
Penrose, Auckland 1135
Tel.: (+64) 95 25 00 92

NORWAY

Nilfisk-ALTO
Division of Nilfisk-Advance
Bjørnerudveien 24
1266 Oslo
Tel.: (+47) 22 75 17 70
E-mail: info.no@nilfisk-alto.com

POLAND

Nilfisk-Advance Sp. Z.O.O.
05-800 Pruszków
ul. 3-go MAJA 8
Tel.: +48 22 738 37 50

PORTUGAL

Nilfisk-Advance
Sintra Business Park
Zona Industrial Da Abrunheira
Edificio 1, 1º A
P2710-089 Sintra
Tel.: +35 121 911 2670
E-mail: mkt.pt@nilfisk-advance.com

RUSSIA

Нилфиск-Эдванс
127015 Москва
Вятская ул. 27, стр. 7
Россия
Tel.: (+7) 495 783 96 02
E-mail: info@nilfisk.ru

SINGAPORE

Nilfisk-Advance Pte. Ltd.
40 Loyang Drive
Singapore 508961
Tel.: (+65) 6759 9100

SPAIN

Nilfisk-Advance S.A.
Torre D'Ara
Paseo del Rengle, 5 Pl. 10
08302 Mataró
Tel.: (+3) 4 93 741 2400
E-mail: mkt.es@nilfisk-dvance.com

SWEDEN

Nilfisk-ALTO
Division of Nilfisk-Advance
Aminogatan 18
Box 40 29
431 04 Mölndal
Tel.: (+46) 31 706 73 00
E-mail: info.se@nilfisk-alto.com

SWITZERLAND

Nilfisk-Advance
Ringstrasse 19
Kircheberg/Industri Stelzi
9500 Wil
Tel.: (+41) 719 23 84 44
E-mail: info.ch@nilfisk-advance.com

TAIWAN

Nilfisk-Advance Taiwan Branch
1F, No. 193, sec. 2, Xing Long Rd.
Taipei
Tel.: (+88) 6227 002 268

THAILAND

Nilfisk-Advance Co. Ltd.
89 Soi Chochechai-Ruammitr
Viphavadee-Rangsit Road
Ladyao, Jatuchak, Bangkok 10900
Tel.: (+66) 2 275 5630

TURKEY

Nilfisk-Advance Profesional Temizlik
Ekipmanlari Tic. A/S.
Necla Cad. No. 48
Yenisahra / Kadiköy
Istanbul
Tel.: (+90) 216 470 08 - 60
E-mail: info.tr@nilfisk-advance.com

UNITED KINGDOM

Nilfisk-Advance Ltd.
Unit 24
Hillside Business Park
Kempson Way
Bury St. Edmunds
Suffolk IP32 7EA
Tel.: (+49) 01284 763163
E-mail: sales.uk@nilfisk-advance.com

UNITED ARAB EMIRATES

Nilfisk-Advance Middle East Branch
SAIF-Zone
P.O. Box 122298
Sharjah
Tel.: (+971) 553 2626 82

USA

Nilfisk-Advance Inc.
14600 21st Avenue North
Plymouth, MN 55447-3408
Tel.: (+1) 763 745 3500

VIETNAM

Nilfisk-Advance Representative Office
No. 51 Doc Ngu Str.
Ba Dinh Dist.
Hanoi
Tel.: (+04) 761 5642
E-mail: nilfisk@vnn.vn