

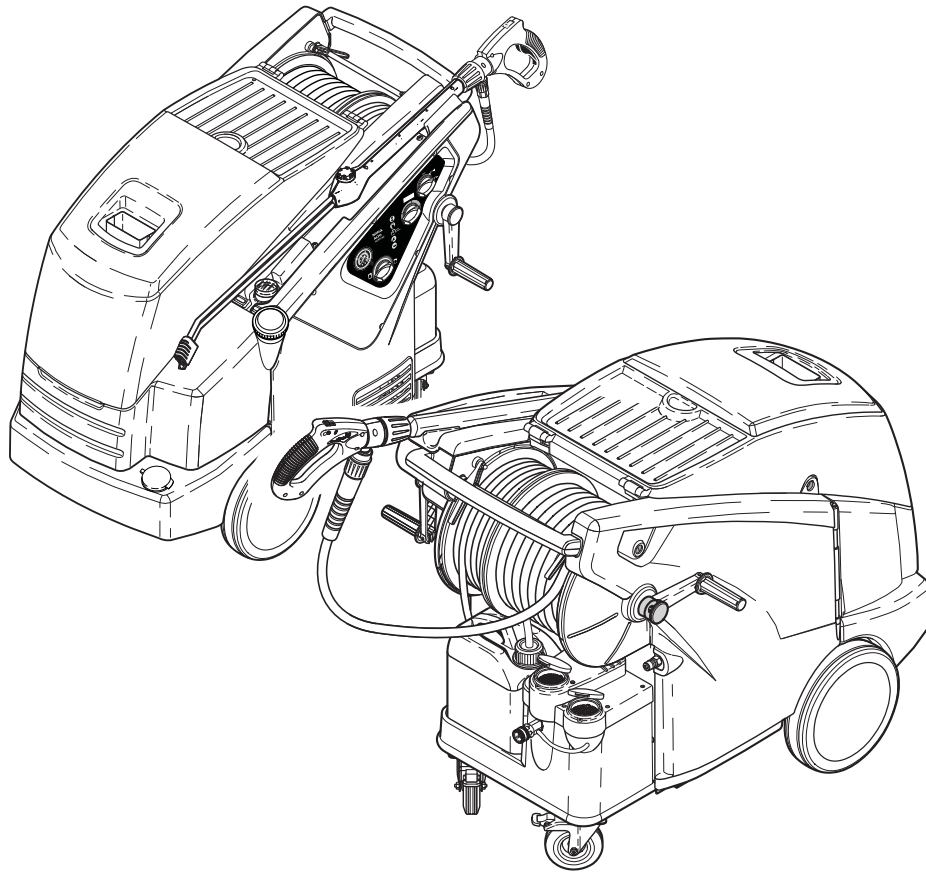

NEPTUNE 5 FA Quick Start Guide

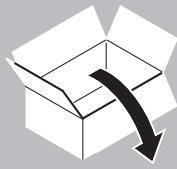

Nilfisk
ALTO
Why Compromise



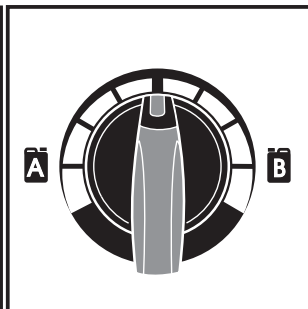
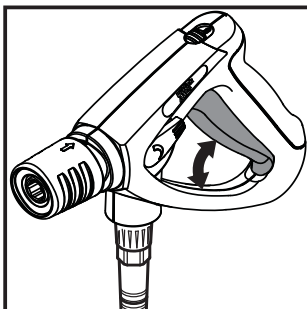
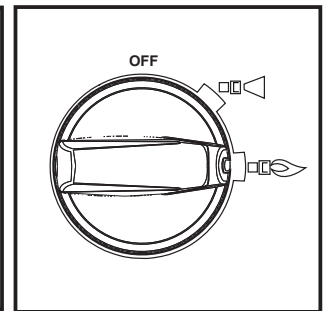
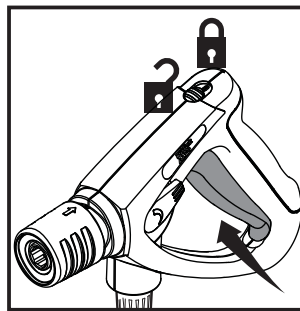
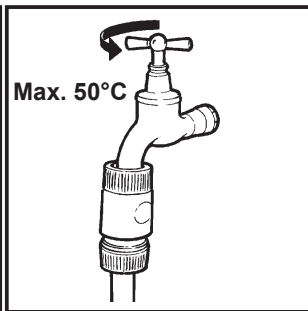
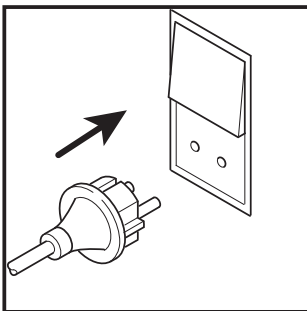
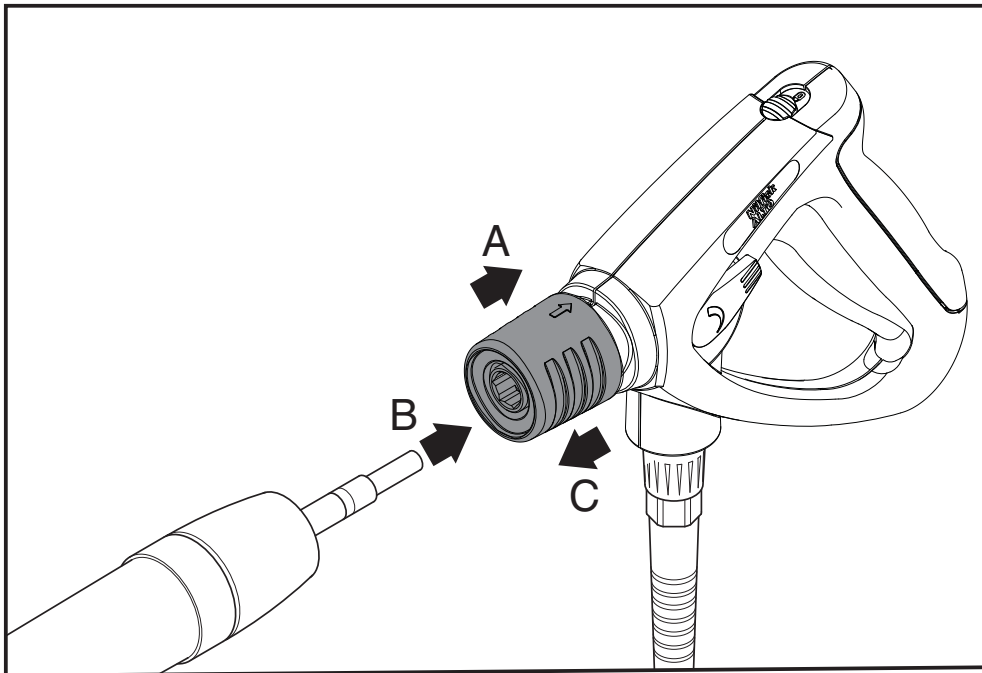
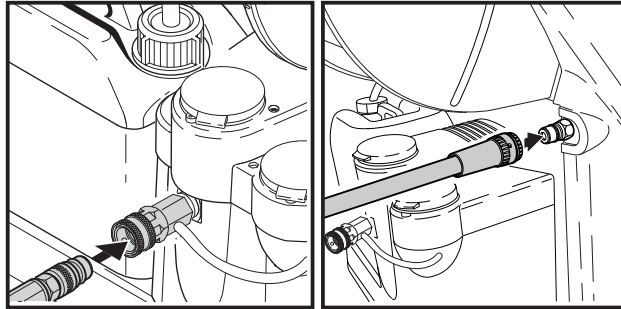

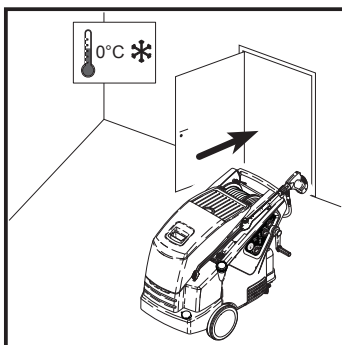
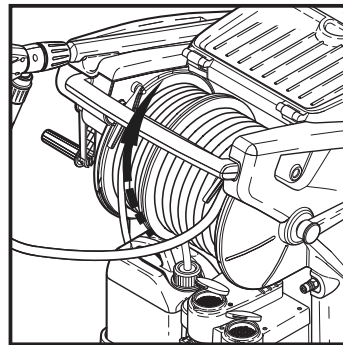
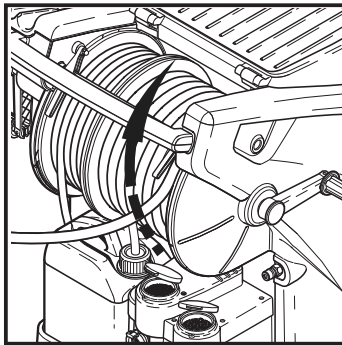
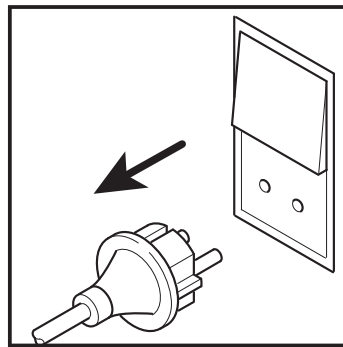
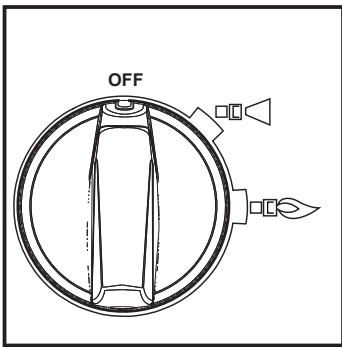
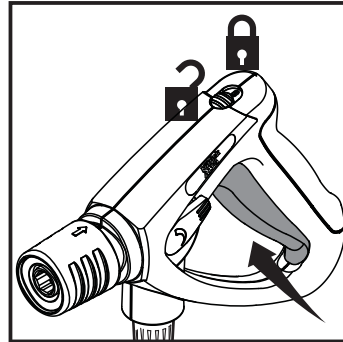
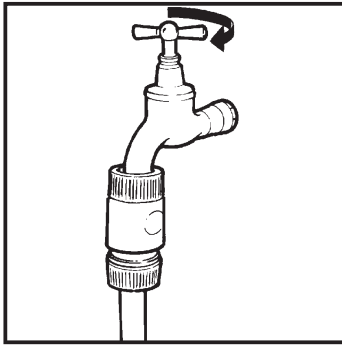
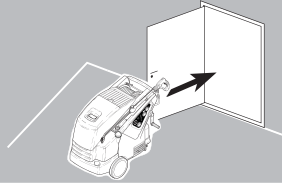

EN

Poniższy dokument

Poniższy dokument zawiera ważne informacje dotyczące bezpieczeństwa użytkownika urządzenia oraz instrukcję obsługi w skrócie.



Przed uruchomieniem urządzenia należy koniecznie zapoznać się z poniższym dokumentem oraz przechowywać go zawsze pod ręką.

DE

FR

NL

IT

NO

SV

DK

SF

SL

HR

SK

CS

CS

PL

HU

RU

ET

LV

LT

ES

PT

EL

TR

RO

JA

ZH

KO

Dalsza pomoc

Dokładne informacje na temat urządzenia zamieszczone są w instrukcji obsługi, którą można pobrać na naszej stronie internetowej: www.nilfisk-alto.com.

W razie dalszych pytań prosimy zwrócić się do autoryzowanego serwisu firmy Nilfisk w danym kraju. Patrz adresy na odwrocie tego dokumentu.

Ważne informacje dotyczące bezpieczeństwa

Urządzenie

- mogą obsługiwać wyłącznie osoby, które zostały przeszkolone w jego obsłudze i którym zlecono wyraźnie wykonywanie tej pracy
- może być użytkowane tylko pod nadzorem
- nie może być obsługiwane przez dzieci
- Węże wysokociśnieniowe i śrubunek są ważnym wymogiem bezpieczeństwa. Używać tylko części zalecanych przez producenta.
- Urządzenia ogrzewane olejowo lub gazowo muszą być umieszczone w miejscach dobrze wentylowanych.

Ostrzeżenie

- Upewnić się, że w pobliżu wlotów powietrza nie są wydalane żadne gazy spalinyowe.
- W pracy z maszyną należy wykorzystywać wyłącznie środki czyszczące dostarczone lub zalecane przez firmę Nilfisk-ALTO. Wykorzystywanie innych środków czyszczących może zagrażać bezpiecznej pracy maszyny.
- Ryzyko wybuchu – Nie należy używać myjki do rozpylania cieczy łatwopalnych.
- Myjka musi być odłączona od zasilania podczas czyszczenia urządzenia, jego konserwacji, wymiany części lub przechodzenia w inny tryb pracy.

Przeznaczenie urządzenia

Ta myjka wysokociśnieniowa jest przeznaczona do użytku profesjonalnego. Można ją używać do mycia urządzeń rolniczych i budowlanych, stajni, pojazdów, zardzewiałych powierzchni, itp.

Myjka nie posiada atestu pozwalającego na mycie powierzchni mających kontakt z żywnością.

Każde zastosowanie wykraczające poza opisane powyżej jest niezgodne z przeznaczeniem. Za wynikłe z tego powodu szkody producent nie odpowiada.

Do użytkowania zgodnego z przeznaczeniem należy również zachowanie podanych przez producenta warunków eksploatacji, konserwacji i utrzymywania maszyny w dobrym stanie. Patrz instrukcja obsługi.

Uwagi ogólne

Użytkowanie urządzenia do czyszczenia ciśnieniowego jest regulowane obowiązującymi przepisami krajowymi.

Poza wskazówkami zamieszczonymi w niniejszej instrukcji obsługi oraz przepisami dotyczącymi zapobiegania nieszczęśliwym wypadkom (bhp) obowiązującymi w kraju użytkownika, należy także przestrzegać uznanych zasad technicznych bezpiecznego i prawidłowego użytkowania urządzeń.

Transport

1. Aby zapewnić bezpieczny transport w samochodach i na samochodach, zaleca się zamocowanie urządzenia taśmami w celu zabezpieczenia przed stoczeniem się i przewróceniem.
2. Transport (kierunek poziomy):
 - W tym celu wyciągnąć z gniazdka wtyczkę
 - Nie przechylać urządzenia do przodu
3. Kiedy urządzenie jest transportowane w temperaturach bliskich lub niższych niż 0°C, należy nalać płyn niezamarzający do bojlera a następnie, przed ponownym uruchomieniem, należy wypompować płyn niezamarzający przy pomocy pompy.

Składowanie

- Przechowywać urządzenie w suchym i zabezpieczonym przed mrozem miejscu.
- NIE NALEŻY NIGDY URUCHAMIAĆ ZAMARZNIĘTEGO URZĄDZENIA**

Przed uruchomieniem

Przed uruchomieniem urządzenia należy je dokładnie sprawdzić pod względem usterek. W razie wykrycia usterki nie należy uruchamiać urządzenia, lecz skontaktować się z lokalnym dystrybutorem firmy Nilfisk.

Especially check:

- Wąż wysokociśnieniowy i pistolet natryskowy
- The insulation of the electric cable should be faultless and without any cracks. If the electric cable is damaged, an authorized Nilfisk distributor should replace it.

Podłączenie wody

1. Nigdy nie uruchamiać urządzenia bez doprowadzenia wody. Nawet krótkotrwała przerwa w doprowadzeniu wody prowadzi do poważnego uszkodzenia pierścieni samouszczelniających pompy.
2. Myjkę wysokociśnieniową można podłączyć do magistrali wody pitnej po zainstalowaniu odpowiedniego przerywacza próżni, typu BA zgodnie z EN 1717. Jeśli przerywacz próżni nie został dostarczony w zestawie, należy go zakupić u sprzedawcy. Aby przewód wytrzymał wartości szczytowe ciśnienia, jego długość pomiędzy przerywaczem próżni i myjką wysokociśnieniową musi wynosić przynajmniej 6 metrów (min. średnica 3/4 cala). Praca przez zasysanie (na przykład z pojemnika z deszczówką) odbywa się bez przerywacza próżni. W celu uzyskania informacji na temat zestawu ssącego, skontaktuj się ze sprzedawcą. Kiedy woda przepłynie przez zawór BA, nie należy jej traktować jako wody pitnej. Do podłączenia do urządzenia zaleca się stosowanie węża wodnego wykonanego z tworzywa zbrojonego tkaniną, o średnicy nominalnej co najmniej 3/4" (19 mm)
3. Przestrzegać wymaganej ilości i ciśnienia wody.
4. W przypadku złej jakości wody (zamulenia itp.) zaleca się zamontowanie na dopływie drobnego filtra wody
5. Przed podłączeniem do urządzenia węża dopływowego wody należy przepłukać go krótko wodą, aby do urządzenia nie przedostał się piasek i cząstki innych zanieczyszczeń.

Połączenie z napięciem zasilającym



Podczas podłączania wysokociśnieniowego urządzenia myjącego do instalacji elektrycznej należy przestrzegać następujących zaleceń:

- Urządzenie można podłączyć wyłącznie do uziemionej instalacji.
- Instalacja elektryczna powinna być wykonana przez elektryka z uprawnieniami.
- Zgodnie z normą IEC-60364-1, zaleca się aby zasilanie elektryczne urządzenia zawierało wyłącznik różnicowo-prądowy (GFCI)

Przedłużacze

Zastosowanie niewłaściwych przewodów przedłużających może być niebezpieczne. Przewody nawinięte na bębny należy całkowicie rozwinąć, aby uniknąć przegrzania przewodu. Przewody przedłużające powinny być wodoszczelne i spełniać podane poniżej wymagania dotyczące długości oraz rozmiaru przewodu..

Długość przewodu żył m	Przekrój	
	< 16 A	< 25 A
do 20 m	1.5 mm ²	2.5 mm ²
20 do 50 m	2.5 mm ²	4.0 mm ²

- Połączenia przewodów należy chronić przed wilgocią i utrzymywać z dala od podłoża.

W trakcie pracy

- Strumienie wysokiego ciśnienia mogą być niebezpieczne. Nie należy pod żadnym pozorem ustawiać dysz w kierunku ludzi, zwierząt, urządzeń elektrycznych pod napięciem ani samego urządzenia.



- należy nigdy czyścić odzieży ani obuwia na sobie lub innych osobach.
- Osoba obsługująca urządzenie i inne osoby znajdujące się w bezpośrednim sąsiedztwie sprzątanego obszaru powinny się zabezpieczyć przed przemieszczającymi się od padami. Podczas używania urządzenia należy nosić okulary ochronne.
- Podczas pracy nie należy przykrywać urządzenia.
- Pod żadnym pozorem nie należy stosować urządzenia w warunkach grożących wybuchem. W razie wątpliwości należy skontaktować się z lokalnymi władzami.

EN

DE

FR

NL

IT

NO

SV

DK

SF

SL

HR

SK

CS

CS

PL

HU

RU

ET

LV

LT

ES

PT

EL

TR

RO

JA

ZH

KO

EN

- Powierzchni zawierających azbest nie należy czyścić pod wysokim ciśnieniem.
- Myjki wysokociśnieniowej nie należy używać w temperaturach poniżej 0°C.
- Używać tylko paliwa określonego w instrukcji. Nieodpowiednie paliwo może spowodować poważne niebezpieczeństwo..

DE

FR

NL

IT

NO

SV

DK

SF

SL

HR

SK

CS

CS

PL

HU

RU

ET

LV

LT

ES

PT

EL

TR

RO

JA

ZH

KO

Naprawa i konserwacja

Zawsze należy wyjąć wtyczkę elektryczną z gniazdka przed wrzeprowadzeniem prac związanych z konserwacją urządzenia.

Zabezpieczenia

Urządzenie blokujące na pistolecie natryskowym:

Pistolet natryskowy jest wyposażony w urządzenie blokujące. Jeśli zapadka jest przesunięta, nie można używać pistoletu natryskowego.

Czujnik termiczny:

Czujnik termiczny chroni silnik przed przegrzaniem.

Urządzenie uruchomi się ponownie po upływie kilku minut, kiedy czujnik ostygnie.

Urządzenie zabezpieczające przed nadmiernym ciśnieniem:

Wbudowany wodny zawór bezpieczeństwa zabezpiecza system przed nadmiernym ciśnieniem.

Zabezpieczenie termiczne

Zabezpieczenie termiczne, które jest umieszczone w kominie, chroni urządzenie przed przegrzaniem. Zabezpieczenie termiczne może być wymienione tylko przez technika firmy Nilfisk-ALTO.

Gwarancja

W odniesieniu do gwarancji i rękojmi obowiązują nasze ogólne warunki sprzedaży i dostaw. Zmiany w ramach ulepszeń technicznych zastrzeżone.

Producent nie jest odpowiedzialny za uszkodzenia powstałe w wyniku nieupoważnionych modyfikacji urządzenia, użycia nieprawidłowych akcesoriów, czyszczenia środkami chemicznymi oraz używania urządzenia do prac niezgodnych z jego przeznaczeniem.

Wykorzystanie zużytej maszyny jako surowca wtórnego

Wyeksploatowane urządzenie należy natychmiast zezłomować.

1. W tym celu wyciągnąć z gniazdka wtyczkę i przeciąć przewód zasilający.
2. Urządzeń elektrycznych nie wolno wyrzucać na śmieci!

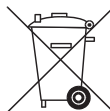

Zgodnie z Europejską Dyrektywą 2002/96/WE o przeznaczonych na złomowanie urządzeniach elektrycznych i sprzęcie elektronicznym, zużyte urządzenia elektryczne należy zbierać osobno i oddać do punktu zbiórki surowców wtórnych.

Instrukcja obsługi w skrócie

Na stronach 2 – 4 zamieszczona jest instrukcja obsługi w formie rysunkowej, która pomoże Państwu podczas uruchamiania, obsługi i przechowywania urządzenia.

Ta instrukcja obsługi w skrócie nie zastępuje właściwej instrukcji obsługi, która dokładnie opisuje urządzenie. Instrukcja obsługi zawiera ponadto dalsze informacje na temat obsługi, konserwacji i naprawy urządzenia.

 **EU Declaration of Conformity**

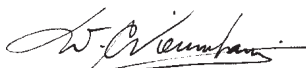
Product:	High Pressure Cleaner
Type:	NEPTUNE 5
Description:	400 V 3~ 50 Hz IPX5 400/230 V 3~ 50Hz IPX5 230-240 V 1~ 50Hz IPX5
The design of the unit corresponds to the following pertinent regulations:	EC Machine Directive 2006/42/EC EC Low-voltage Directive 2006/95/EC EC EMC Directive 2004/108/EC
Applied harmonised standards:	EN ISO 12100-1, EN ISO 12100-2, EN 60335-2-79 EN 55014-1, EN 55014-2, EN 61000-3-2
Applied national standards and technical specifications:	IEC 60335-2-79
	Nilfisk-Advance A/S Indsutrivej 1 DK-9560 Hadsund
Wolfgang Nieuwkamp M. Sc. Tests and approvals	Hadsund, 01.06.2009

Nilfisk ALTO

Why Compromise

<http://www.nilfisk-advance.com>

HEAD QUARTER

DENMARK

Nilfisk-Advance Group
Sognevej 25
DK-2605 Brøndby
Tel.: (+45) 4323 8100
E-mail: mail.com@nilfisk-advance.com

SALES COMPANIES

ARGENTINA

Nilfisk-Advance srl.
Edificio Central Park
Herrera 1855, Office 604
Ciudad Autónoma de Buenos Aires
Tel.: (+54) 11 6091 1571

AUSTRALIA

Nilfisk-Advance
48 Egerton St.
P.O. Box 6046
Silverwater, N.S.W. 2128
Tel.: +61 2 8748 5900
E-mail: info@nilfisk-advance.com.au

AUSTRIA

Nilfisk-Advance GmbH
Metzgerstrasse 68
5101 Bergheim bei Salzburg
Tel.: 0662 456 400-14
E-mail: info.at@nilfisk-advance.com

BELGIUM

Nilfisk-Advance n.v.s.a.
Riverside Business Park
Boulevard Internationaaleaan 55
Bâtiment C3/C4 Gebouw
Bruxelles 1070
Tel.: (+32) 2 467 60 50
E-mail: info.be@nilfisk-advance.com

CANADA

Nilfisk-Advance
240 Superior Boulevard
Mississauga, Ontario L5T 2L2
Tel.: (+1) 905 564 1149
E-mail: info@advance.ca.com

CHILE

Nilfisk-Advance de Chile
San Alfonso 1462
Santiago
Tel.: (+56) 2 684 5000
E-mail: Pablo.Noriega@nilfisk-advance.com

CHINA

Nilfisk-Advance (Suzhou)
Building 18, Suchun Industrial Estate
Suzhou Industrial Park
215021 Suzhou
Tel.: (+86) 512 6265 2525

CZECH REPUBLIC

Nilfisk-Advance
VGP Park Horní Počernice
Do Čertous 1/2658
193 00 Praha 9
Tel.: (+420) 24 14 08 419

DENMARK

Nilfisk-Advance A/S
Industrivej 1
9560 Hadsund
Tel.: +45 7218 2100
E-mail: salg.dk@nilfisk-advance.com

FINLAND

Nilfisk-Advance Oy Ab
Piispantilankuja 4
02240 Espoo
Tel.: +358 207 890 600
E-mail: asiakaspalvelu.fi@nilfisk.com

FRANCE

Nilfisk-Advance
26 Avenue de la Baltique
Villebon sur Yvette
91944 Courtabouef Cedex
Tel.: (+33) 1 69 59 87 00
E-mail: info.fr@nilfisk-advance.com

GERMANY

Nilfisk-ALTO
Geschäftsbereich der Nilfisk Advance AG
Guido-Oberdorfer-Strasse 10
D-89287 Bellenberg
Tel.: +49 (0) 180 5 37 37 37
E-mail: info.de@nilfisk-alto.com

GREECE

Nilfisk-Advance SA
8, Thoukididou str.
164 52 Argiroupolis
Tel.: +30 210 911 9600
E-mail: nilfisk-advance@clean.gr

HOLLAND

Nilfisk-Advance
Versterkerstraat 5
1322 AN Almere
Tel.: (+31) 36 546 07 00
E-mail: info.nl@nilfisk-advance.com

HONG KONG

Nilfisk-Advance Ltd.
Room 2001 HK Worsted Mills
Industrial Building
31-39 Wo Tong Tsui Street
Kwai Chung
Tel.: (+852) 24 27 59 51

HUNGARY

Nilfisk-Advance Kereskedelmi Kft.
II. Rákóczi Ferenc út 10
2310 Szigetszentmiklos-Lakihegy
Tel.: (+36) 24475 550
E-mail: info@nilfisk-advance.hu

INDIA

Nilfisk-Advance India Limited
349, Business Point,
No 201, 2nd floor, above Popular Car World,
Western Express High way, Andheri (East),
Mumbai - 400 069
Tel.: (+91) 223 2174592

IRELAND

Nilfisk-Advance
1 Stokes Place
St. Stephen's Green
Dublin 2
Tel.: (+35) 3 12 94 38 38

ITALY

Nilfisk-Advance SpA
Strada Comunale della Braglia, 18
26862 Guardamiglio (LO)
Tel.: +39 0377 41 40 46
E-mail: mercato.italia@nilfisk-advance.it

JAPAN

Nilfisk-Advance Inc.
1-6-6 Kita-shinyokohama, Kouhoku-ku
Yokohama, 223-0059
Tel.: (+81) 45 548 2571

KOREA

Nilfisk-Advance
Kumwon B/D 3F, 471-4, Gunja-Dong
Gwangjin-Ku
Tel.: (+82) 2497 8636

MALAYSIA

Nilfisk-Advance Sdn Bhd
Sd 14, Jalan KIP 11
Taman Perindustrian KIP
Sri Damansara
52200 Kuala Lumpur
Tel.: (+603) 62753120

MEXICO

Nilfisk-Advance de Mexico, S. de R.L. de C.V.
Prol. Paseo de la Reforma 61, 6-A2
Col. Paseo de las Lomas
01330 Mexico, D.F.
Tel.: +52 55 2591 1002 (switchboard)
E-mail: info@advance-mx.com

NEW ZEALAND

Nilfisk-Advance
Danish House
6 Rockridge Avenue
Penrose, Auckland 1135
Tel.: (+64) 95 25 00 92

NORWAY

Nilfisk-ALTO
Division of Nilfisk-Advance
Bjørnerudveien 24
1266 Oslo
Tel.: (+47) 22 75 17 70
E-mail: info.no@nilfisk-alto.com

POLAND

Nilfisk-Advance Sp. Z.O.O.

05-800 Pruszków
ul. 3-go MAJA 8
Tel.: +48 22 738 37 50

PORTUGAL

Nilfisk-Advance
Sintra Business Park
Zona Industrial Da Abrunheira
Edificio 1, 1º A
P2710-089 Sintra
Tel.: +35 121 911 2670
E-mail: mkt.pt@nilfisk-advance.com

RUSSIA

Нилфиск-Эдванс
127015 Москва
Вятская ул. 27, стр. 7
Россия
Tel.: (+7) 495 783 96 02
E-mail: info@nilfisk.ru

SINGAPORE

Nilfisk-Advance Pte. Ltd.
40 Loyang Drive
Singapore 508961
Tel.: (+65) 6759 9100

SPAIN

Nilfisk-Advance S.A.
Torre D'Ara
Paseo del Rengle, 5 Pl. 10
08302 Mataró
Tel.: (+3) 4 93 741 2400
E-mail: mkt.es@nilfisk-dvance.com

SWEDEN

Nilfisk-ALTO
Division of Nilfisk-Advance
Aminogatan 18
Box 40 29
431 04 Mölndal
Tel.: (+46) 31 706 73 00
E-mail: info.se@nilfisk-alto.com

SWITZERLAND

Nilfisk-Advance
Ringstrasse 19
Kircheberg/Industri Stelz
9500 Wil
Tel.: (+41) 719 23 84 44
E-mail: info.ch@nilfisk-advance.com

TAIWAN

Nilfisk-Advance Taiwan Branch
1F, No. 193, sec. 2, Xing Long Rd.
Taipei
Tel.: (+88) 6227 002 268

THAILAND

Nilfisk-Advance Co. Ltd.
89 Soi Chokechai-Ruammitr
Viphavadee-Rangsit Road
Ladyao, Jatuchak, Bangkok 10900
Tel.: (+66) 2 275 5630

TURKEY

Nilfisk-Advance Profesional Temizlik
Ekipmanlari Tic. A/S.
Necla Cad. No. 48
Yenisahra / Kadiköy
Istanbul
Tel.: (+90) 216 470 08 - 60
E-mail: info.tr@nilfisk-advance.com

UNITED KINGDOM

Nilfisk-Advance Ltd.
Unit 24
Hillside Business Park
Kempson Way
Bury St. Edmunds
Suffolk IP32 7EA
Tel.: (+49) 01284 763163
E-mail: sales.uk@nilfisk-advance.com

UNITED ARAB EMIRATES

Nilfisk-Advance Middle East Branch
SAIF-Zone
P.O. Box 122298
Sharjah
Tel.: (+971) 553 2626 82

USA

Nilfisk-Advance Inc.
14600 21st Avenue North
Plymouth, MN 55447-3408
Tel.: (+1) 763 745 3500

VIETNAM

Nilfisk-Advance Representative Office
No. 51 Doc Ngu Str.
Ba Dinh Dist.
Hanoi
Tel.: (+04) 761 5642
E-mail: nilfisk@vnn.vn