

GD 911 Battery Operating Instructions

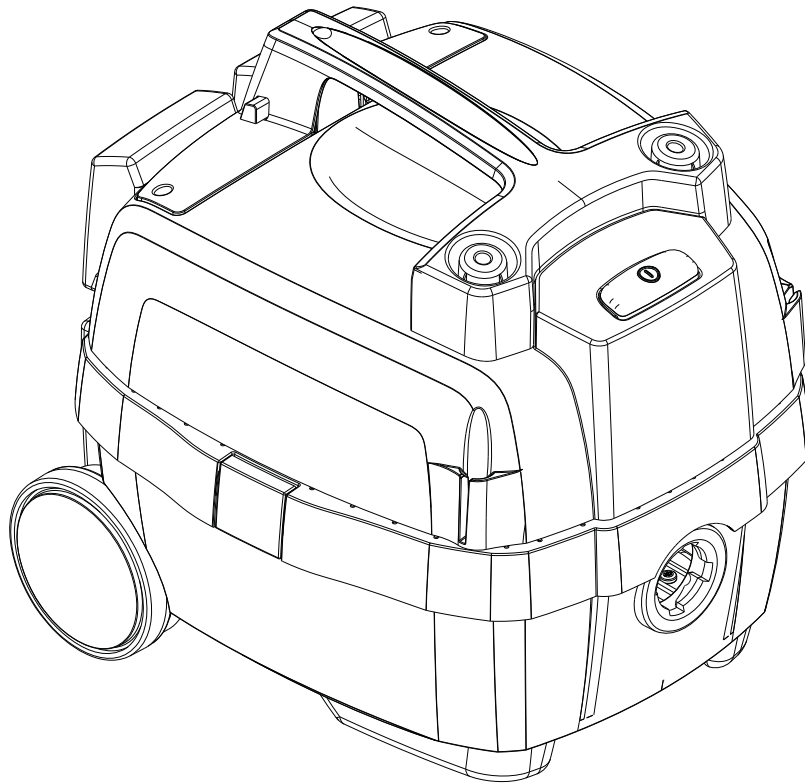

CE

107402566 A

English.....	8
Deutsch	12
Français.....	16
Nederlands.....	20
Italiano.....	24
Norsk	28
Svenska.....	32
Dansk.....	36
Suomi.....	40
Español.....	44
Português.....	48
Ελληνικά.....	52
Türkçe.....	56
Čeština.....	60
Polski.....	64
Magyar.....	68
Română.....	72
Български.....	76
Русский.....	80
Eesti.....	84
Latviski.....	88
Lietuviškai.....	92
日本.....	96
Specifications.....	100

Basic operations

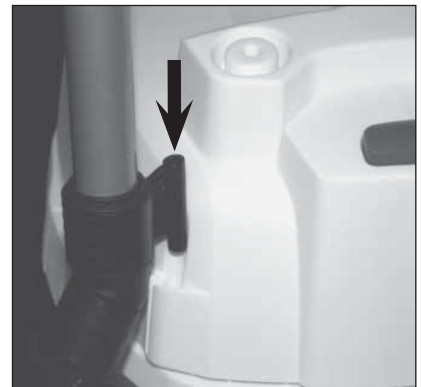
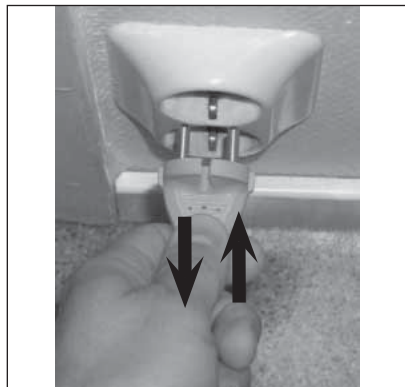
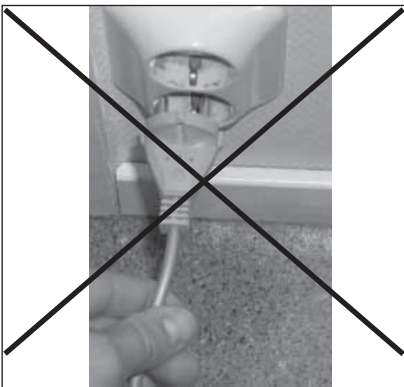
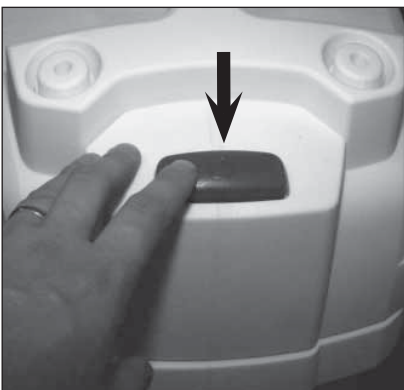

Dust bag replacement

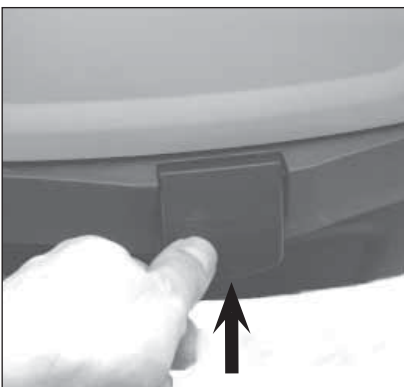
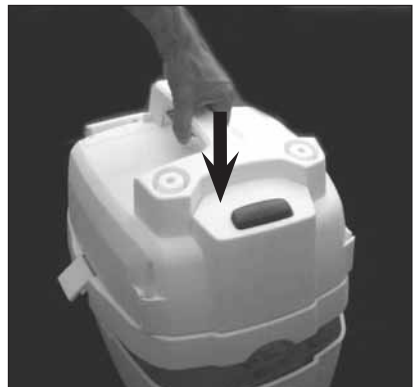
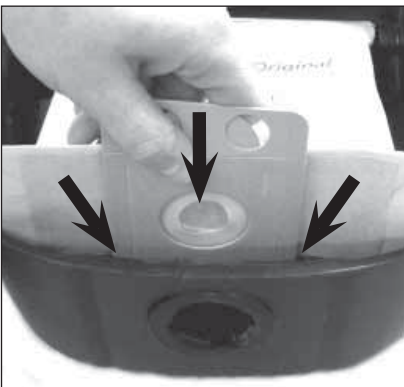
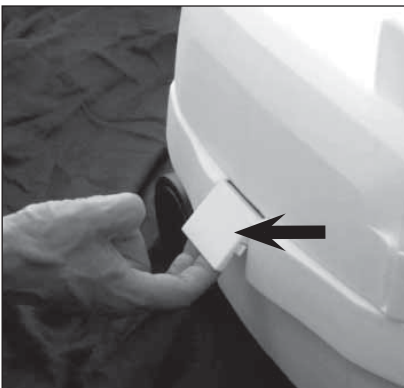

Sack filter

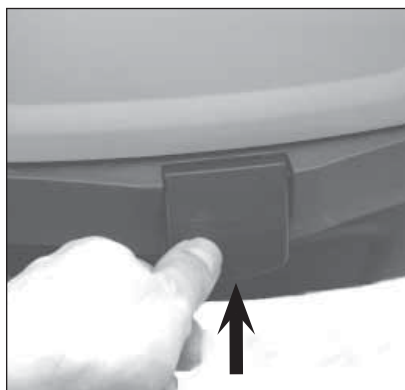
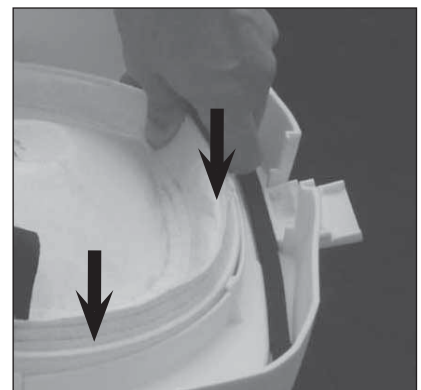
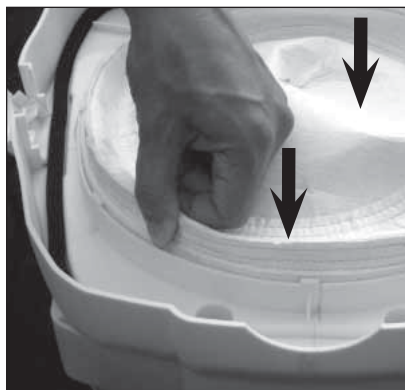
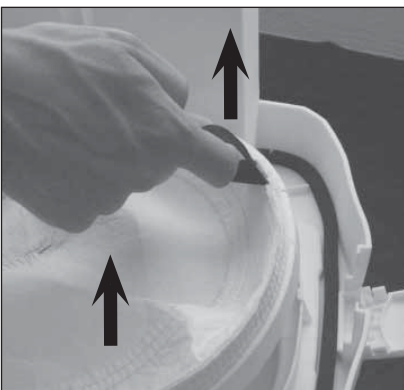
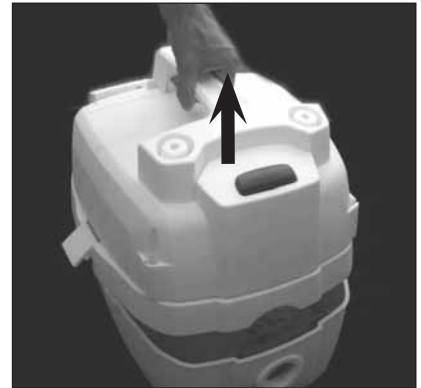
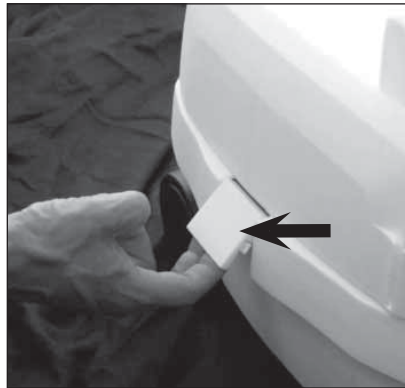

Charger operations

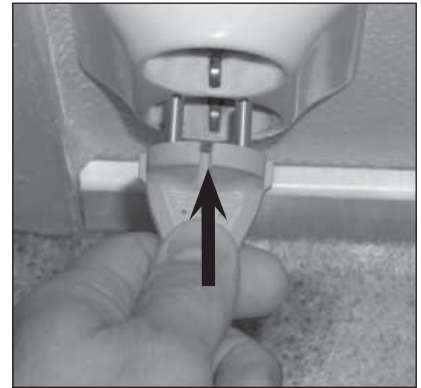
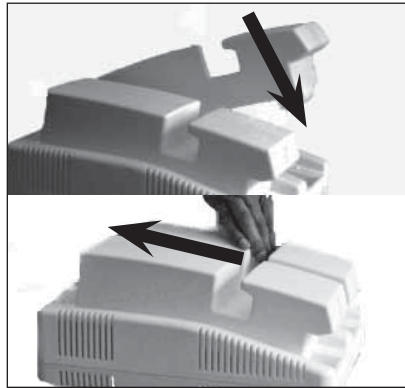

Battery operations

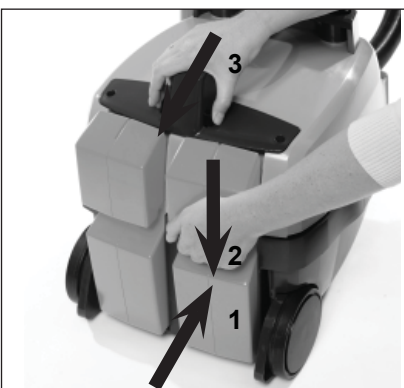
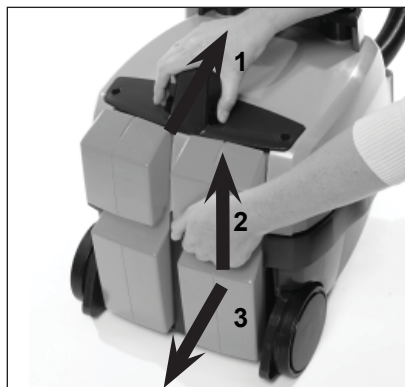
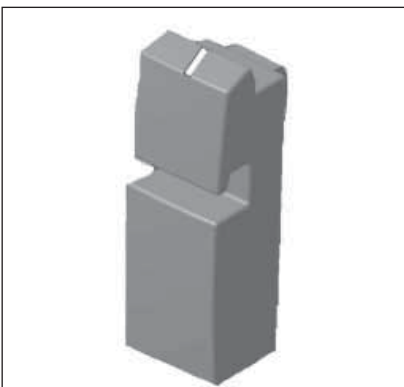

Deutsch

Betriebsanleitung



Bevor Sie das Gerät in Betrieb nehmen, lesen Sie unbedingt die Betriebsanleitung durch und bewahren Sie diese griffbereit auf.

Die auf dem Typenschild des Gerätes angegebene Betriebsspannung muß mit der Netzspannung übereinstimmen.

Das Gerät ist für den gewerblichen Gebrauch geeignet, wie z. B. in

- Hotels, Schulen, Krankenhäusern, Fabriken, Läden, Büros, Vermietergeschäften.

Verwendungszweck des Gerätes

Das Gerät eignet sich zum Aufnehmen von trockenen, nicht entflammaren Stoffen.

Kennzeichnung der Sicherheitshinweise

WARNUNG



Gefahr, die zu schweren Verletzungen oder zum Tod führen kann.

VORSICHT



Gefahr, die zu leichten Verletzungen oder Sachschäden führen kann.

Warnhinweise

WARNUNG



- Der Staubsauger darf nicht zum Aufnehmen von Wasser, Flüssigkeiten oder entzündlichen Gasen verwendet werden.
- Es dürfen keine Veränderungen an den mechanischen, elektrischen oder thermischen Sicherheitseinrichtungen vorgenommen werden.
- Dieses Gerät dürfen Kinder oder Personen mit verringerten physischen, sensorischen oder mentalen Fähigkeiten oder mit fehlenden Erfahrungen erst benutzen, wenn sie zuvor eingewiesen worden sind.
- Kinder müssen beaufsichtigt werden, damit sie nicht mit dem Gerät spielen.
- Bedienende Personen müssen umfassend in der Bedienung des Geräts unterwiesen sein.
- Dieses Gerät ist nur für den Trockenbetrieb geeignet.

VORSICHT



- Dieses Gerät ist nur für den Innenbetrieb geeignet.
- Dieses Gerät darf nur in geschlossenen Räumen gelagert werden.

Dieses Gerät ist mit einem Thermo-Schutzschalter versehen, der die vitalen Teile gegen Überhitzung schützt. Sollte dieser Sicherheitsschalter das Gerät ausschalten, so dauert es ca. 5-10 Minuten bis das Gerät wieder automatisch startet. Kontrollieren Sie während dieser Zeit den Schlauch, den Einsatzbeutel und den Filter um sicherzustellen, daß der Luftdurchfluß durch die Maschine nicht behindert ist.

Filter für ausgewählte Modelle dieser Produktreihe werden mit HEPA-Werkstoffen hergestellt. Dieses Gerät ist nicht HEPA-zertifiziert und darf nicht in Reinigungsumgebungen verwendet werden, in denen HEPA-zertifizierte Geräte Pflicht sind.

Der Staubsauger wird mit bereits installiertem Papierstaubbeutel geliefert. Benutzen Sie den Staubsauger niemals ohne sorgfältig angebrachten Staubbeutel.

Elektrischer Anschluss

WARNUNG



- Das Gerät darf nicht benutzt werden, falls der Zustand der Netzanschlußleitung nicht einwandfrei ist. Die Netzanschlußleitung ist regelmäßig auf Anzeichen einer Beschädigung oder Alterung zu untersuchen. Die Netzanschlußleitung darf nur von einer ausgebildeten Person ausgetauscht werden.
- Elektrische Kabel oder Stecker nicht mit nassen Händen berühren.
- Den Stecker nicht am Kabel aus der Steckdose ziehen, sondern am Stecker anfassen. Nach dem Gebrauch und vor dem Reinigen oder vor Wartungsarbeiten ist der Stecker aus der Steckdose zu ziehen.

Gefährliche Materialien

WARNUNG



Das Saugen gefährlicher Materialien kann zu schweren oder tödlichen Verletzungen führen.

Folgende Materialien dürfen nicht gesaugt werden:

- gesundheitsgefährliche Stäube
- heiße Materialien (glimmende Zigaretten, heiße Asche usw.)
- brennbare, explosive, aggressive Flüssigkeiten (z.B. Benzin, Lösungsmittel, Säuren, Laugen usw.)
- brennbare, explosive Stäube (z.B. Magnesium-, Aluminiumstaub usw.)

Wartung

Der Staubsauger muß trocken aufbewahrt werden. Er ist nahezu wartungsfrei. Nur der Staubfilter muß – abhängig von der Einsatzdauer – gelegentlich erneuert werden. Die Oberfläche des Staubsaugers wird mit einem trockenen Tuch, evt. mit einem sanften Kunststoffreiniger, gereinigt.

Der Service wird von den Nilfisk Servicestellen durchgeführt oder dort, wo das Gerät gekauft wurde.

Produkthaftung

Für Garantie und Gewährleistung gelten unsere allgemeinen Geschäftsbedingungen.

Eigenmächtige Veränderungen am Gerät, der Einsatz falscher Zubehörteile sowie nicht bestimmungsgemäßer Gebrauch schließen eine Haftung des Herstellers für daraus resultierende Schäden aus.



Gemäß Europäischer Richtlinie 2002/96/EG über Elektro- und Elektronik-Altgeräte, müssen verbrauchte Elektrogeräte getrennt gesammelt und einer umweltgerechten Wiederverwertung zugeführt werden.

Bedienungsanleitung - Akkus

Dieser Staubsauger arbeitet mit einem Lithium-Ionen-Akku. Das Gerät wird standardmäßig mit einem Akku ausgeliefert. Oben am Akku befindet sich eine LED-Anzeige. Bei einem geladenen Akku mit normaler Leistung leuchtet die LED-Anzeige durchgehend grün.

Wenn die Anzeige am Akku zu blinken beginnt, liegt der Akkuladestand unter 30%. Es kann ein zusätzlicher Akku bestellt werden, der die Betriebsdauer auf ungefähr 60 Min. verlängert.

Am Akku befindet sich eine Taste. Diese zeigt den verbleibenden Ladezustand an, wenn der Akku außerhalb des Staubsaugers gelagert wird. Drücken Sie die Taste. Daraufhin zeigt die LED für die Dauer von 30 s den Akkuladestand an. Wenn die Anzeige am Akku zu blinken beginnt, liegt der Akkuladestand unter 30%. Demzufolge sollte der Akku bald wieder aufgeladen werden. Hinweis! Um Strom zu sparen, gehen diese Batterien in einen Speichermodus, wenn Sie innerhalb von 4-8 Wochen nicht genutzt werden. Tritt dieser Fall ein, dann drücken Sie bitte die Reset-Taste.

Bedienungsanleitung - Ladegerät

Legen Sie das Ladegerät auf einen Tisch, ein Regal oder befestigen Sie es an der Wand. Bei einer Wandmontage: Verwenden Sie passende Schrauben und Dübel (falls erforderlich) für das entsprechende Wandmaterial.

Wenn die LED-Anzeige am Akku zu blinken beginnt, liegt der Akkuladestand unter 30%. Ein Akku arbeitet bis zu einem Ladestand von 0% normal weiter und schaltet sich danach selbst ab. Laden Sie die Akkus wie folgt:

1. Verbinden Sie den Netzstecker des Ladegeräts mit dem Stromanschluss am Gerät.
2. Setzen Sie den Akku in das Ladegerät ein.
3. Bewegen Sie den Akku nach hinten zum Ladegerätanschluss.
4. Verbinden Sie das andere Ende des Netzkabels mit einer Steckdose.

Die Akkus werden automatisch geladen. Die LED-Anzeige an den Akkus blinkt grün, um den Ladevorgang zu signalisieren. Wenn der Akku voll aufgeladen ist, leuchtet die LED-Anzeige am Akku durchgehend grün.

Zwei Akkus benötigen zum vollständigen Aufladen 100 min. Der geladene Akku kann bis zu seiner Nutzung im Ladegerät verbleiben. Es besteht kein Risiko für eine Überladung.



- Vor jeder Verwendung - Untersuchen Sie die Akkus auf Beschädigungen.
- Akkus nicht in Flüssigkeit tauchen.
- Akkus nicht bei unter 0°C wechseln.
- Akkus nicht in der Nähe metallischer Gegenstände lagern. Kurzschlussgefahr!
- Dieser Staubsauger arbeitet mit Lithium-Ionen-Akkus.
- Verwenden Sie für diesen Staubsauger niemals normale (nicht aufladbare) Batterien.
- Verwenden Sie bei einem Akkuwechsel ausschließlich Originalakkus.
- Wenn die Akkus undicht sind, entsorgen Sie diese auf einer Deponie oder einer entsprechenden Annahmestelle vor Ort.
- Die Akkus müssen aus dem Gerät entfernt werden, bevor dieses entsorgt wird.
- Schützen Sie das Ladegerät vor Feuchtigkeit. Bewahren Sie es an einem trockenen Ort auf.
- Benutzen Sie das Ladegerät nicht, wenn es feucht oder nass ist.
- Die verfügbare Netzspannung muss mit der Spannung übereinstimmen, die auf dem Typenschild des Ladegeräts angegeben ist.
- Benutzen Sie das Ladegerät nicht in Umgebungen mit Explosionsgefahr.
- Tragen Sie das Ladegerät nicht am Netzkabel.
- Das Ladegerät darf nicht abgedeckt werden.

Hinweis! Die Batterieleistung steigt nach den ersten Lade-/Entladezyklen.

Specifications

		GD 911 Battery
Battery type		Lithium-Ion
Nominal voltage battery	V	24V DC
Energy/battery	Ah	6.9
Battery part number		147 1197 000
Run time 1 / 2 battery	minutes	30 / 60
Charge time 1 / 2 battery	minutes	50 / 100
Operating temperature battery	°C °F	+0 - +40 32 - 104
Storage temperature battery	°C °F	-15 - +50 5 - 122
Airflow with hose and tube	l/second	25
Vacuum, at nozzle	kPa	20
Sound pressure IEC 704	dB(A)	68
Dust bag capacity	L.	8
Weight, cleaner and battery	Kg	11

Specifications and details are subject to change without prior notice.

CE	CE declaration of conformity
NILFISK-ADVANCE A/S Sognevej 25 DK-2605 Brøndby	
Product:	Vacuum cleaner
Model:	GD 911 Battery
Description:	
The design of the appliance corresponds to the following pertinent regulations:	EC - Machinery Directive 2006/42/EC EC - Directive EMC 2004/108/EC
Applied harmonized standards:	EN 60335-2-69:2009 EN 55014-1:2006, EN 55014-2:2001, EN 61000-3-2:2006, EN 61000-3-3:2008, EN 62233:2008
Applied national standards and technical specifications:	DIN EN 60335-2-69:2010
 Anton Sørensen General Manager EAPC Technical Operations	Brøndby, 2010









Nilfisk-Advance A/S
Sognevej 25
DK-2605 Brøndby
Denmark
Tel.: +45 43 23 81 00
Fax: +45 43 43 77 00
www.nilfisk.com